

**Canon**

トライポッドグリップ

**HG-200TBR**

詳細ガイド

JA

# 目次

---

はじめに.....	3
使用説明書について.....	4
このガイドについて.....	5
安全上のご注意.....	6
各部の名称.....	8
リモコンを準備する.....	10
カメラ台座の角度調整.....	12
カメラを取り付ける.....	16
外部マイクを取り付ける.....	19
グリップとして使用する.....	25
三脚として使用する.....	26
主な仕様.....	28

## はじめに

---

トライポッドグリップ HG-200TBRは、装着されたワイヤレスリモートコントローラー BR-E2でカメラを操作しながら撮影ができるハンドグリップです。グリップ部は広げると三脚として使用することもできます。また、付属のマイクアタッチメントを使用して、別売のステレオマイクロホンなどの外部マイクを、アクセサリースューのないカメラに取り付けることができます。なお、マイクアタッチメントは、縦位置で動画撮影が可能なカメラにも対応しています。

---

### はじめに必ずお読みください

事故を未然に防ぐため、はじめに[安全上のご注意](#)をお読みください。また、この「詳細ガイド」をよく読んで正しくお使いください。また、ワイヤレスリモートコントローラー BR-E2の使用説明書も併せてお読みください。

#### ⚠ 注意

- 本製品の耐荷重は1kgです。カメラ、レンズなどを取り付けた時の質量が1kgを超えないようにしてください。耐荷重を超えた状態で使用すると、製品が破損するおそれがあります。

- [使用説明書について](#)
- [このガイドについて](#)
- [安全上のご注意](#)
- [各部の名称](#)

## 使用説明書について

---



製品に付属している「使用説明書」は、製品の基本的な内容について説明しています。

- 詳細ガイド

すべての使い方は、この「詳細ガイド」で説明しています。  
最新の詳細ガイドは、下記のサイトでご確認ください。

<https://cam.start.canon/A010/>





## このガイドについて

---

- [本文中の絵文字について](#)
- [操作説明の前提について](#)

### 本文中の絵文字について

---

	関連トピックへのリンクを示しています。
	撮影に不都合が生じる恐れのある注意事項を記載しています。
	補足説明や補足事項を記載しています。

### 操作説明の前提について

---

- カメラ台座の回転方向は、キヤノンロゴが左右回転ロック解除ボタンの方向にあることを前提に説明しています。
- この説明書では、ワイヤレスリモートコントローラーを「リモコン」と表記します。

## 安全上のご注意

安全に使っていただくための注意事項です。必ずお読みください。  
お使いになる方だけでなく、他人への危害や損害を防ぐためにお守りください。



**警告**

死亡や重傷を負うおそれがある内容です。

- 乳幼児の手の届くところに置かない。
- バッテリーを子供の手の届く範囲内に置かない。
- 電池を飲み込むと危険です。飲み込んだときは、すぐ医師に相談してください。
- この製品はボタン/コイン電池を使用しています。  
ボタン/コイン電池は危険であり、新品が使用済みかにかかわらず、常に子供の手の届かないところに保管してください。  
これらの電池を飲み込んだり、体のどこかに入れたりすると、2時間以内に重傷や死亡に至ることがあります。  
ボタン/コイン電池を飲み込んだ、または体のどこかに入れた疑いがある場合は、直ちに医師の診察を受けてください。
- 指定外の電源は使わない。
- 分解や改造をしない。
- 強い衝撃や振動を与えない。
- 破損したときは、内部に触れない。
- 煙が出ている、異臭がするなどの異常が発生したときは使わない。
- アルコール、ベンジン、シンナーなどの有機溶剤で手入れしない。
- 液体でぬらしたり、内部に液体や異物を入れない。
- 可燃性ガスを含んだ空気中では使用しない。  
感電、破裂、火災の原因となります。
- バッテリーや電池を使うときは、次のことに注意する。
  - 熱したり、火中投入しない。
  - 端子に他の金属や金属製のピンやゴミを触れさせない。
  - 液漏れしたものは使わない。
  - 廃却するときは、接点にテープを貼るなどして絶縁する。  
感電、破裂、火災の原因となります。
  - 液漏れして身体や衣服についたときは、水でよく洗い流す。目に入ったときは、きれいな水で十分洗った後、すぐ医師に相談してください。
- 使用が禁止されている場所では、電源を切るなどの指示に従う。  
電波の影響で機器類が誤動作し、事故の原因となる恐れがあります。

## ⚠注意

下記の注意を守らないと、けがを負う可能性または物的損害の発生が想定されます。

- 製品を高温や低温となる場所に放置しない。  
製品自体が高温や低温になり、触れるとやけどやけがの原因となります。
- 製品の内部には手を入れない。三脚足を開閉するときは、指などはさまない。  
けがの原因となります。

## 各部の名称

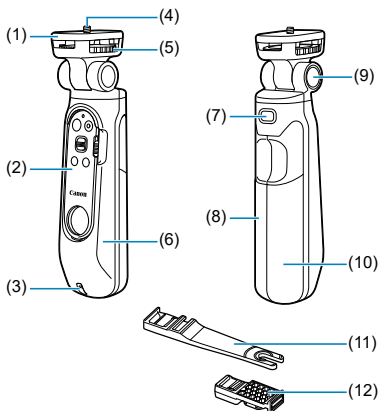

- |      |                        |
|------|------------------------|
| (1)  | カメラ台座                  |
| (2)  | ワイヤレスリモートコントローラー BR-E2 |
| (3)  | ストラップ取り付け部             |
| (4)  | 三脚ねじ                   |
| (5)  | 着脱ダイヤル                 |
| (6)  | 本体                     |
| (7)  | 左右回転ロック解除ボタン           |
| (8)  | 三脚足R                   |
| (9)  | 前後回転ロック解除ボタン           |
| (10) | 三脚足L                   |
| (11) | マイクアタッチメントL            |
| (12) | マイクアタッチメントS            |

 参考

- ストラップは付属していません。
- マイクアタッチメントを使用しないときは、マイクアタッチメントLとマイクアタッチメントSを図のように収納して保管することができます。



## リモコンを準備する

---

- ☑ [カメラとBR-E2のペアリング](#)
- ☑ [BR-E2の取り付け](#)
- ☑ [BR-E2の取り外し](#)

### カメラとBR-E2のペアリング

---

- お使いのカメラとBR-E2の使用説明書をご参照ください。

### BR-E2の取り付け

---

- BR-E2を斜めにし、本体（ゴム部）に押し当てます（1）。
- 本体に押し当てた状態で、BR-E2を本体側に倒して取り付けます（2）。



## BR-E2の取り外し

- BR-E2の図の部分（ストラップホール）に指先をかけ（1）外側に引いて取り外します（2）。

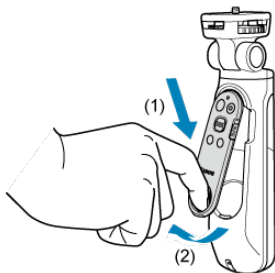

### ⚠ 注意

- BR-E2を取り外したあとは、ストラップホールに指を入れないでください。

## カメラ台座の角度調整

---

[カメラ台座の傾き調整](#)

[カメラ台座の回転](#)

### カメラ台座の傾き調整

---

1. 前後回転ロック解除ボタンを押したままにする

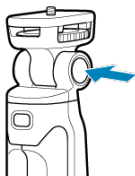

2. カメラ台座を傾ける

- 15°ごとに固定可能です。

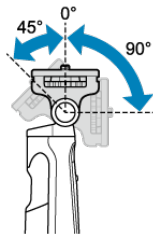

### 3. 前後回転ロック解除ボタンから指を離す

- カメラ台座が固定されていることを確認してください。

### 1. 左右回転ロック解除ボタンを押したままにする

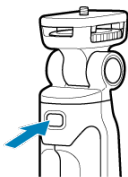

### 2. カメラ台座を回す

- 90°ごとに固定可能です。

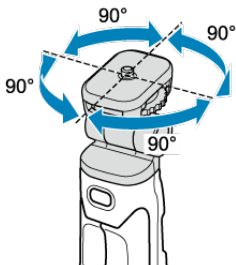

### 3. 左右回転ロック解除ボタンから指を離す

- カメラ台座が固定されていることを確認してください。

**!** 注意

- カメラをカメラ台座に取り付けた状態では、指をはさんだり落としたりしないようにカメラを手で支えてからカメラ台座の傾き調整や回転を行なってください。
- 前後左右回転の角度を変更する場合は、指をはさまないように操作部周辺に指を置かないでください。

# カメラを取り付ける

☑ [横位置撮影](#)

☑ [縦位置撮影](#)

カメラにバッテリーやメモリーカードを入れておいてください。また、カメラの電源は切った状態で取り付けてください。

## 横位置撮影

- カメラのモニターとBR-E2の操作面が同じ向きになるようにして、三脚ねじをカメラの三脚ねじ穴に入れます (1)。
- 着脱ダイヤルを回してカメラを固定します (2)。
- カメラが台座から外れないように、確実に取り付けてください。

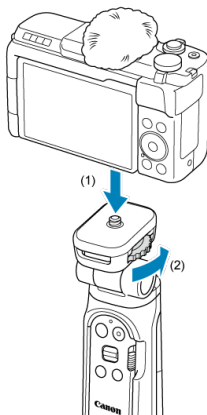

- 取り外す場合は、逆の手順で取り外します。

### 参考

- 縦位置撮影用の三脚ねじ穴がある機種では、カメラを縦向きに取り付けて縦位置撮影ができます。

## 1. カメラをカメラ台座に取り付ける

- カメラのモニターと三脚足Rが同じ向きになるようにして、三脚ねじをカメラの三脚ねじ穴に入れます (1)。
- 着脱ダイヤルを回してカメラを固定します (2)。
- カメラがカメラ台座から外れないように、確実に取り付けてください。

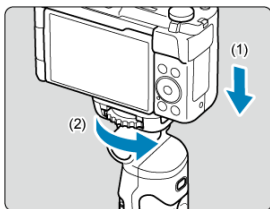

## 2. カメラ台座を回転させる

- 左右回転ロック解除ボタンを押しながら、カメラのモニターとBR-E2の操作面が同じ向きになるようにカメラ台座を回します。

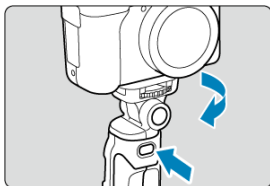

### 3. カメラ台座を傾ける

- 前後回転ロック解除ボタンを押しながら、カメラ台座を90°傾けます。

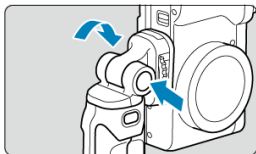

- 取り外す場合は、逆の手順で取り外します。

## 外部マイクを取り付ける

---

[横位置撮影](#)

[縦位置撮影](#)

外部マイクを取り付けるときは、マイクアタッチメントを使います。

---

### 横位置撮影

---

1. カメラを図のように取り付ける (🔗)

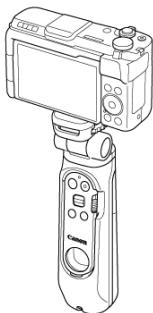

2. マイクアタッチメントLをカメラ台座に差し込む

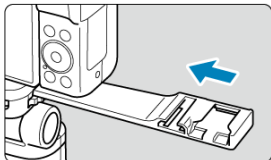

### 3. 外部マイクをマイクアタッチメントLに取り付ける

- 外部マイクの取り付け方法は、使用する外部マイクの使用説明書を参照してください。

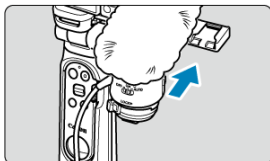

### 4. 外部マイクの端子をカメラの外部マイク入力端子に取り付ける

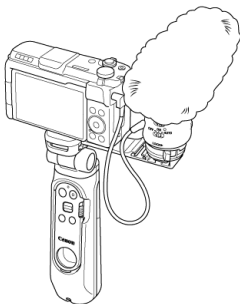
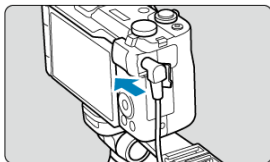

- 取り外す場合は、逆の手順で取り外します。

**!** 注意

- マイクアタッチメントLに、外部マイク以外を装着しないでください。
- マイクアタッチメントLから外部マイクを取り外すときは、最初に外部マイクの端子を取り外してください。
- カメラ台座からマイクアタッチメントLを取り外すときは、取り外す方向に人や壁がないことを確認してください。

1. カメラを図のように取り付ける (🔗)



2. マイクアタッチメントSをマイクアタッチメントLに差し込む

- マイクアタッチメントSを逆向きに差し込まないでください。

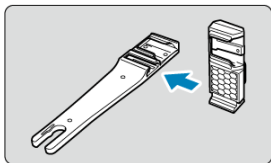

3. マイクアタッチメントLをカメラ台座に差し込む

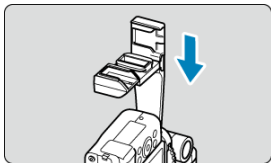

#### 4. 外部マイクをマイクアタッチメントSに取り付ける

- 外部マイクの取り付け方法は、使用する外部マイクの使用説明書を参照してください。

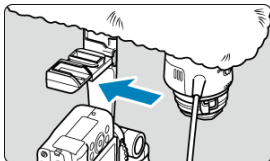

#### 5. 外部マイクの端子をカメラの外部マイク入力端子に取り付ける

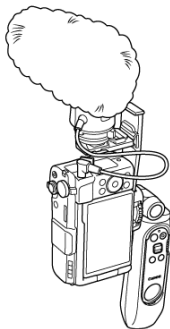
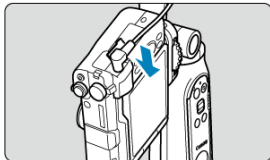

- 取り外す場合は、逆の手順で取り外します。

**!** 注意

- マイクアタッチメントSiに、外部マイク以外を装着しないでください。
- マイクアタッチメントSから外部マイクを取り外すときは、最初に外部マイクの端子を取り外してください。
- カメラ台座からマイクアタッチメントLを取り外すときは、取り外す方向に人や壁がないことを確認してください。

## グリップとして使用する

図のように握ります。リモコンのボタンを押してカメラを操作できます。

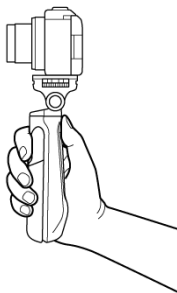

### ⚠ 注意

- ストラップを取り付けて使用することをおすすめします。
- 前後回転ロック解除ボタン、または左右回転ロック解除ボタンが戻りきっていない場合はカメラ台座が固定されていません。前後回転ロック解除ボタン、または左右回転ロック解除ボタンが戻りきっていることを確認してください。ロック解除ボタンが戻りきっていないときは、ロック解除ボタンが戻る位置までカメラ台座を動かしてください。
- カメラによっては、角度を変えるとバランスが不安定になることがあります。バランスが安定する角度に調整してください。

## 三脚として使用する

---

- 三脚足Rと三脚足Lを図のように開きます。

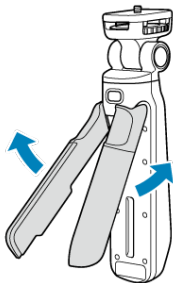

- 三脚足Rと三脚足Lを端まで開いたら、水平な場所に置いて、安定した状態で使用してください。

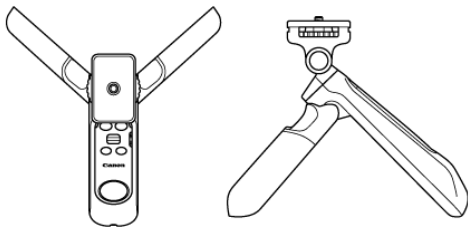

● 横位置撮影の例

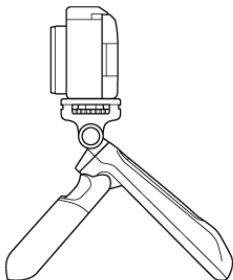

● 縦位置撮影の例

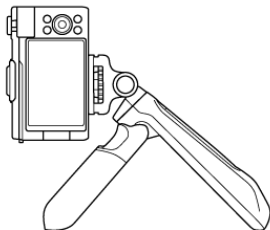

**!** 注意

- 指などをはさまないように注意してください。
- 風が強い場所や振動している場所など、三脚が倒れるおそれがある場所には設置しないでください。

## 主な仕様

---

大きさ	約 38.6 (幅) × 190.0 (高さ) × 43.4 (奥行) mm (グリップ状態)
	約 172.4 (幅) × 148.5 (高さ) × 174.1 (奥行) mm (三脚状態)
質量	約 180g (本体およびBR-E2 (電池を含む))
	約 164 g (本体のみ)

- マイクアタッチメントを含みません。
- 記載データはすべて当社試験基準によります。
- 製品の仕様および外観の一部を予告なく変更することがあります。