

Canon

EOS R6 V



Guía del usuario avanzada

ES

Contenido

Introducción.	10
Contenido del paquete.	11
Información complementaria.	13
Accesorios compatibles.	14
Instrucciones.	15
Guía de iniciación rápida.	16
Acerca de esta guía.	23
Uso de baterías y accesorios eléctricos.	25
Tarjetas compatibles.	26
Instrucciones de seguridad.	27
Precauciones de manejo.	30
Nombres de las partes.	34
Software/Aplicaciones.	42
Preparativos y operaciones básicas.	47
Carga de la batería.	48
Inserción y extracción de baterías.	52
Inserción y extracción de las tarjetas.	55
Uso de la pantalla.	62
Encendido de la alimentación.	64
Montaje y desmontaje de objetivos RF/RF-S.	71
Montaje y desmontaje de objetivos EF/EF-S.	75
Zapata multifunción.	79
Operaciones básicas.	81
Ajustes y operaciones del menú.	103
Control rápido.	110
Funcionamiento de la pantalla táctil.	118
Modos de grabación de vídeo.	122
Ajuste del modo de disparo.	123
A+: Grabación totalmente automática (Escena inteligente automática).	125
Vídeo para demo primer plano.	128

SCN: Vídeo con escena especial.	129
Vídeo piel tersa.	130
Modo IS de vídeo.	131
Vídeo HDR.	132
Exposición automática de vídeo.	133
AE con prioridad a la velocidad de obturación de vídeo.	135
AE con prioridad a la abertura de vídeo.	137
Exposición manual de vídeo.	139
Vídeo a cámara lenta/rápida.	143
Modo de toma de fotografías.	147
Ajuste del modo de disparo.	148
A+: Toma de fotografías totalmente automática (Escena inteligente automática).	150
SCN: Escena especial.	158
Retrato.	159
Piel tersa.	160
Disparo panorámico.	161
Comida.	163
Escena nocturna sin trípode.	164
Fv: AE con prioridad flexible.	165
P: AE programada.	168
Tv: AE con prioridad a la velocidad de obturación.	170
Av: AE con prioridad a la abertura.	173
M: Exposición manual.	176
Modos de disparo personalizados.	179
Toma de fotografías y grabación de vídeo.	180
Menús de fichas: Grabación de vídeo.	183
Menús de fichas: Toma de fotografías.	189
Modo de toma/grabación.	193
Tamaño de grabación de vídeo.	196
Formato de grabación de vídeo.	210
Calidad de imagen de fotografías.	215

Open Gate.	219
Recorte de vídeo.	221
Recorte/formato de fotos.	222
Zoom digital.	226
Teleconvertidor digital.	228
Grabación de sonido.	229
Compensación de la exposición.	244
Ahorquillado automático de la exposición (AEB).	246
Ajustes de sensibilidad ISO del vídeo.	248
Ajustes de sensibilidad ISO de fotografías.	253
Av de vídeo en incrementos de 1/8 de punto.	262
Obturador lento automático para vídeo.	263
Disparo antiparpadeo de alta frecuencia.	264
Modo de medición.	270
AE para motivos prioritarios durante el AF.	272
Bloqueo de exposición (Bloqueo AE).	273
Modo de color.	276
Claridad.	307
Disparo HDR (PQ).	308
Modo de vídeo HDR.	309
Modo HDR.	313
Luminosidad Automática.	317
Prioridad a tonos de altas luces.	318
Ajustes del balance de blancos.	319
Corrección del balance de blancos.	332
Corrección de las aberraciones del objetivo.	337
Reducción de ruido de alta sensibilidad ISO.	345
Adquisición de datos de eliminación del polvo.	346
Ajuste de pregrabación.	349
Vídeos time-lapse.	352
Autodisparador de vídeo.	364
Ahorquillado de enfoque.	365
Modo de avance.	372

Disparos en serie previos.	373
Disparo con intervalómetro.	375
Función obturador silencioso.	379
Activación del disparo sin tarjeta.	380
Luz tally.	381
Estabilización de imagen (Modo IS).	382
Nivel automático del vídeo.	389
Visualización de grabación ampliada.	390
Temporizador de medición.	392
Metadatos.	393
Código de tiempo.	398
Duración de la revisión.	406
Simulación de visualización.	407
Ayuda de visualización HDR/C.Log.	409
Ajustes de color falso.	413
Ajustes cebra.	415
Visualización de información sobre el disparo.	417
Giro automático de la vista de la información de grabación de vídeo.	429
Pantalla de control rápido.	430
Personalización de controles rápidos.	431
Velocidad de fotogramas de la visualización.	434
Pantalla girada.	436
Temperatura de desconexión automática.	437
En espera: baja resolución.	439
Guía de aviso de apagado.	440
Visualización durante la conexión HDMI.	441
Salida HDMI RAW.	443
Gama salida HDMI de Canon Log.	445
Retener datos de ayuda creativa.	446
Grabación de vídeo general.	447
Conceptos generales de la toma de fotografías.	453
AF/Avance.	457
Menús de fichas: AF (Grabación de vídeo).	458

Menús de fichas: AF (Fotos).....	461
Operación AF.....	464
AF servo vídeo.....	470
AF para demos de primeros planos.....	474
Selección de área AF.....	475
Enfoque manual.....	498
Registro de personas a priorizar.....	506
Características de AF servo.....	522
Personalización de funciones de AF.....	529
Selección del modo de avance.....	547
Uso del autodesparador.....	550
Disparo con mando a distancia.....	553
Personalización del funcionamiento.....	555
Reproducción.....	560
Menús de fichas: Reproducción.....	562
Reproducción de imágenes.....	565
Visualización de imagen ampliada.....	571
Visualización de índice (Visualización de varias imágenes).....	576
Reproducción de vídeo.....	579
Edición de las primeras y últimas escenas de un vídeo.....	583
Extracción de fotogramas de vídeo 4K.....	586
Reproducción en un televisor.....	588
Protección de imágenes.....	590
Borrado de imágenes.....	594
Giro de fotografías.....	601
Modificación de la información de orientación de vídeo.....	603
Clasificación de imágenes.....	605
Protección de imágenes al establecer una clasificación.....	612
Copia de fotografías.....	614
Orden de impresión (DPOF).....	621
Procesamiento de imagen RAW.....	626
Ayuda creativa.....	635
Procesamiento RAW de control rápido.....	638

Cambio de tamaño de imágenes JPEG/HEIF.....	639
Recorte de imágenes JPEG/HEIF.....	641
Conversión de HEIF en JPEG.....	644
Presentación de diapositivas.....	649
Ajuste de las condiciones de búsqueda de imágenes.....	652
Reanudación de la reproducción anterior.....	656
Personalización de la visualización de la información de reproducción.....	657
Visualización del aviso de altas luces.....	661
Representación del punto AF.....	662
Retícula de reproducción.....	663
Contador de reproducción de vídeo.....	664
Funciones de comunicación.....	666
Menús de fichas: Funciones de comunicación.....	668
Conexión a un smartphone o tablet.....	670
Conexión a un mando a distancia inalámbrico.....	696
Conexión a EOS Utility.....	701
Carga de imágenes en image.canon.....	715
Transferencia de imágenes a un servidor FTP.....	720
Conexiones avanzadas.....	761
Emisión por USB (UVC/UAC).....	774
Emisión por HDMI.....	780
Modo avión.....	782
Configuración de Wi-Fi.....	783
Ajustes de Bluetooth.....	787
Nombre de cámara.....	788
Detalles de error.....	789
Respuesta a mensajes de error.....	790
Ajustes de dispositivo GPS.....	804
Selección de aplicación para conexiones USB.....	812
Guardar/cargar ajustes de comunicación en una tarjeta.....	814
Restablecimiento de los ajustes de comunicación.....	818
Ajustes básicos de comunicación.....	819
Reconexión a través de Wi-Fi/Bluetooth.....	842

Operaciones con el teclado virtual.	844
Precauciones de comunicación inalámbrica.	845
Seguridad.	847
Revisión de los ajustes de la red.	848
Estado de la comunicación inalámbrica.	849
Configuración.	851
Menús de fichas: Configuración.	852
Selección de un método de grabación, tarjeta/carpeta.	856
Numeración de archivos de fotografía.	867
Numeración de clips de vídeo.	872
Nomenclatura de archivos.	875
Formateado de tarjetas.	881
Autorrotación.	884
Adición de información de orientación a vídeos.	886
Fecha/Hora/Zona.	887
Idioma.	891
Frecuencia del sistema.	892
Ayuda.	893
Guía de funciones.	896
Avisos sonoros.	897
Volumen.	898
Monitor de audio.	899
Luminosidad de la pantalla.	907
Tono de color de la pantalla.	908
Ampliación de IU.	909
Resolución HDMI.	910
Ajustes del ventilador.	911
Limpieza del sensor.	913
Gestión de la contraseña.	918
Ahorro de energía.	924
Restablecimiento de la cámara.	925
Modo de disparo personalizado (C1-C3).	926
Guardar/cargar configuración de la cámara en una tarjeta.	929

Información de la batería.	932
Información de copyright.	938
Otra información.	941
Personalización de controles.	942
Menús de fichas: Personalización de controles.	943
Detalles de la personalización de controles.	947
Funciones personalizadas/Mi menú.	979
Menús de fichas: Funciones personalizadas.	980
Elementos de ajuste de funciones personalizadas.	982
Menús de fichas: Mi menú.	994
Registro de Mi menú.	995
Referencia.	1001
Importación de imágenes en un ordenador.	1002
Importación de imágenes en un smartphone.	1006
Uso de un adaptador de alimentación USB para cargar o alimentar la cámara.	1009
Guía de solución de problemas.	1012
Códigos de error.	1030
Visualización de información.	1031
Especificaciones.	1045
Marcas comerciales y licencias.	1095

Introducción

Antes de empezar a disparar, lea lo siguiente

Para evitar problemas y accidentes al disparar, lea primero las [Instrucciones de seguridad](#) y las [Precauciones de manejo](#). Además, lea atentamente esta Guía del usuario avanzada para asegurarse de utilizar la cámara correctamente.

Tome algunas fotografías de prueba y entienda la responsabilidad del producto

Después de fotografiar, reproduzca y revise si las imágenes se grabaron correctamente. Si la cámara o la tarjeta de memoria fallan y las imágenes no se pueden grabar o transferir a un ordenador, Canon no se hará responsable de las pérdidas o de los inconvenientes causados.

Derechos de autor

Las leyes de copyright de algunos países prohíben el uso no autorizado de imágenes grabadas con la cámara (o de música/imágenes con música transferidas a la tarjeta de memoria) para propósitos diferentes del disfrute personal. Asimismo, debe tener en cuenta que en algunas representaciones públicas, exposiciones, etc. se prohíbe tomar fotografías incluso para uso privado.

- [Contenido del paquete](#)
- [Información complementaria](#)
- [Accesorios compatibles](#)
- [Instrucciones](#)
- [Guía de iniciación rápida](#)
- [Acerca de esta guía](#)
- [Uso de baterías y accesorios eléctricos](#)
- [Tarjetas compatibles](#)
- [Instrucciones de seguridad](#)
- [Precauciones de manejo](#)
- [Nombres de las partes](#)
- [Software/Aplicaciones](#)

Contenido del paquete

Antes de usar el producto, asegúrese de que el paquete incluya los siguientes elementos. Si falta alguno, póngase en contacto con el distribuidor.

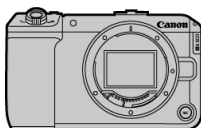

Cámara

(con tapa del cuerpo (tapa cámara R-F-5) y cubierta de la zapata ER-SC2)



Batería LP-E6P

(con tapa protectora)

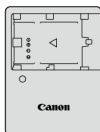

Cargador de batería LC-E6/LC-E6E*

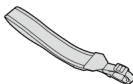

Correa

* Se proporciona el cargador de batería LC-E6 o LC-E6E. (El LC-E6E incluye un cable de alimentación).

- La cámara no incluye tarjeta de memoria (☑), cable de interfaz ni cable HDMI.
- Si adquirió un kit con objetivo, compruebe que se hayan incluido los objetivos.
- Procure no perder ninguno de estos elementos.
- El software (☑) se puede descargar desde el sitio web de Canon.



Precaución

- Cuando necesite Instrucciones de objetivos, descárguelas desde el sitio web de Canon [\(C\)](#).
Las Instrucciones de objetivos (archivos PDF) se refieren a objetivos que se venden por separado. Cuando se adquiere un kit con objetivo, es posible que algunos de los accesorios incluidos no coincidan con los que se enumeran en estas instrucciones.

Información complementaria

Consulte el siguiente sitio web para ver información sobre objetivos compatibles con las funciones de la cámara y para ver información complementaria sobre la cámara.

- <https://cam.start.canon/H001/>



Accesorios compatibles

Consulte el siguiente sitio web para conocer detalles sobre los últimos accesorios compatibles.

- <https://cam.start.canon/H002/>



Instrucciones

- **Manual de instrucciones (incluido con la cámara)**

Lea estas instrucciones antes de usar el producto.

- **Guía del usuario avanzada**

En esta Guía del usuario avanzada se proporcionan instrucciones completas.

Para obtener la Guía del usuario avanzada más reciente, consulte el siguiente sitio web.

<https://cam.start.canon/C023/>



- **Instrucciones del objetivo**

Ver o descargar desde el siguiente sitio web.

<https://cam.start.canon/>



Para conocer las instrucciones del software, consulte [Instrucciones del software](#).

 **Nota**

- Seleccione [: [URL software/manual](#)] para mostrar el código QR en la pantalla de la cámara.

Guía de iniciación rápida

1. Inserte la batería (🔋).

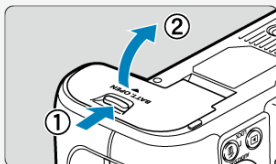

- Después de la compra, cargue la batería para empezar a usar la cámara (🔋).

2. Inserte las tarjetas (💳).

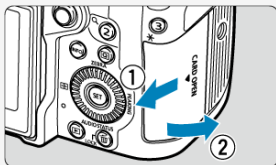

- Puede insertar dos tarjetas.

3. Monte el objetivo (🔍).

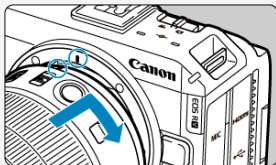

- Alinee el indicador de montaje rojo del objetivo con el indicador de montaje rojo de la cámara para montar el objetivo.

4. Ajuste el modo de enfoque en AF (🔗).

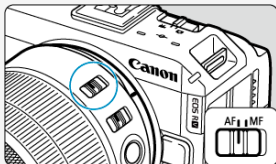

- Sitúe el conmutador de modos de enfoque del objetivo en **< AF >**.
- Para objetivos sin interruptor de modo de enfoque, ajuste [**AF: Modo de enfoque**] en [AF].

5. Sitúe el interruptor de alimentación en < ON > (🔗).

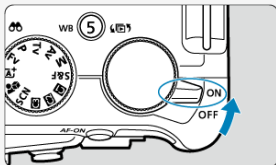

6. Despliegue la pantalla (🔗).

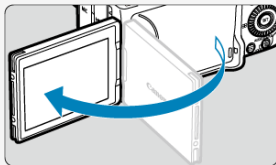

- Cuando se muestre la pantalla de ajuste de idioma, consulte [Idioma](#).
- Cuando se muestre la pantalla de ajuste de contraseña, consulte [Establecer una contraseña](#).
- Cuando se muestre la pantalla de ajuste de fecha/hora/zona, consulte [Fecha/Hora/Zona](#).
- Cuando el mensaje [**Le damos la bienvenida**] aparezca en la pantalla, siga las instrucciones en pantalla para conectar la cámara al smartphone (🔗).

Grabación de vídeos

1. Ajuste el interruptor de toma de fotografías/grabación de vídeo en $\langle \text{[A]}^+ \rangle$.

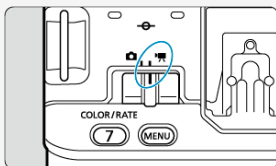

2. Ajuste el dial de modo en $\langle \text{[A]}^+ \rangle$.

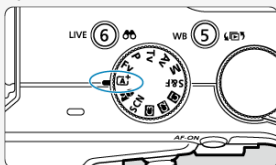

3. Enfoque el motivo.

- La cámara enfoca continuamente con los ajustes predeterminados, con $[\text{AF servo vídeo}]$ en $[\text{AF: AF servo vídeo}]$ ajustado en $[\text{Activ.}]$

4. Grabe el vídeo.

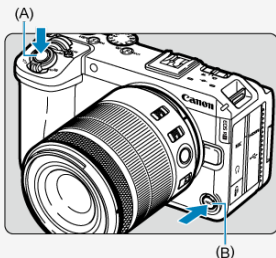

- Presione el botón de grabación de vídeo en la parte superior (A) o frontal (B) para empezar a grabar un vídeo. Para empezar a grabar un vídeo, también puede tocar [●] en la pantalla.



- Mientras se esté grabando el vídeo, se mostrará [●REC] (1), la pantalla aparecerá enmarcada en rojo y la luz tally estará encendida.

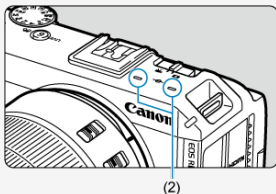

- El sonido se graba con el micrófono (2).
- Para detener la grabación de vídeo, presione de nuevo el botón de grabación de vídeo. Para detener la grabación de un vídeo, también puede tocar [■] en la pantalla.

5. Revise el video grabado (🔗).

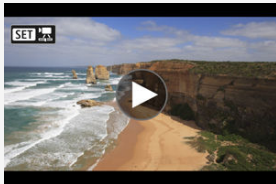

- Presione el botón < ▶ >.
- Presione < SET > dos veces.

Toma de fotografías

1. Ajuste el interruptor de toma de fotografías/grabación de video en **< [A] >**.

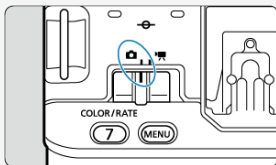

2. Ajuste el dial de modo en **< [A+] >**.

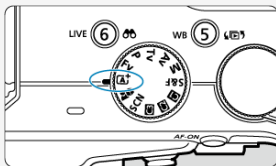

3. Enfoque el motivo (**[AF]**).



- Cuando se detectan caras, aparece un marco de seguimiento de AF [AF] cerca de los ojos.
- Presione el disparador hasta la mitad y la cámara enfocará el motivo.

4. Tome la fotografía (📷).

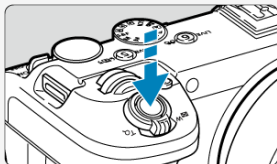

- Presione el disparador hasta el fondo para tomar la fotografía.

5. Revise la imagen.











- La imagen recién captada aparecerá en la pantalla durante aprox. 2 segundos.
- Para volver a visualizar la imagen, presione el botón < ▶ > (📷).

Acerca de esta guía











 [Iconos de esta guía](#)

 [Supuestos básicos de las instrucciones de funcionamiento](#)







Iconos de esta guía

	Indica el dial principal.
	Indica el dial de control rápido 1.
	Indica el dial de control rápido 2.
	Indica el multicontrolador.
	Indica la dirección para presionar las teclas en cruz (<  >).
	Indica el anillo de control del objetivo.
	Indica el botón de ajuste.
	Indica la duración (en * segundos) de la operación correspondiente al botón presionado, medida tras soltar el botón.

- Además de lo anterior, los iconos y símbolos utilizados en los botones de la cámara y mostrados en la pantalla también se utilizan en esta guía cuando se hace referencia a las operaciones y funcionalidades pertinentes.

	 a la derecha de los títulos indica funciones para la toma de fotografías.
	 a la derecha de los títulos indica funciones para la grabación de vídeos.
	☆ a la derecha de los títulos indica funciones que solo están disponibles en los modos de la zona creativa.
	Enlaces a páginas con temas relacionados.
	Advertencia para evitar problemas al fotografiar.
	Información complementaria.
	Sugerencia o consejo para fotografiar mejor.
	Consejo para la solución de problemas.

Supuestos básicos de las instrucciones de funcionamiento

- Antes de seguir las instrucciones, asegúrese de que el interruptor de alimentación esté situado en < ON >  y de que la función de bloqueo de función múltiple esté desactivada .
- Se asume que todos los ajustes de menú y las funciones personalizadas son los predeterminados.
- Las ilustraciones de esta guía muestran como ejemplo la cámara con el objetivo RF20-50mm F4 L IS USM PZ.
- Las fotografías de ejemplo de esta guía solo tienen propósitos ilustrativos.
- Las instrucciones asumen que seleccionará elementos de ajuste con el dial <  > o con <  >. También puede seleccionar algunos elementos tocando la pantalla o usando el dial <  > o <  >.
- En las referencias al uso de objetivos EF o EF-S, se supone que se utiliza un adaptador de montura.

Uso de baterías y accesorios eléctricos

○: Completamente operativo △: Parcialmente operativo ×: No compatible

Batería LP-E6P	○
Batería LP-E6NH/LP-E6N	△*1*2
Batería LP-E6, acoplador DC DR-E6	×
Acoplador DC DR-E6P	○

* 1: [🔧: **Ajustes del vent.**] y la conectividad Wi-Fi no están disponibles, y algunos accesorios no se pueden utilizar.

* 2: No se puede utilizar la capacidad restante de la batería.

Nota

- Cuando se utilice una batería con funcionalidad limitada, se mostrará un mensaje sobre el uso restringido al iniciar el dispositivo y cuando se seleccionen funciones no disponibles.
- Para obtener un rendimiento óptimo de la cámara, utilice la batería LP-E6P o el acoplador DC DR-E6P.

Tarjetas compatibles

La cámara puede utilizar las siguientes tarjetas. Si la tarjeta es nueva o fue formateada (inicializada) previamente por otra cámara o un ordenador, formatee la tarjeta con esta cámara (🔗).

- **Tarjetas CFexpress**
* Compatibles con tipo B
- **Tarjetas de memoria SD/SDHC/SDXC**
* Compatibles con tarjetas UHS-II y UHS-I



Tarjetas que pueden grabar vídeos

Cuando grabe vídeos, utilice una tarjeta CFexpress compatible con VPG400 o una tarjeta con rendimiento suficiente (con velocidades de escritura y lectura suficientemente rápidas) para la calidad de grabación de vídeo (🔗).



En este manual, "tarjeta CFexpress" se refiere específicamente a tarjetas CFexpress, "tarjeta SD" se refiere a tarjetas de memoria SD/SDHC/SDXC y "tarjeta" se refiere de forma general a cualquier tarjeta de memoria.

* **No se incluye ninguna tarjeta.** Debe adquirirla por separado.

Instrucciones de seguridad

Lea estas instrucciones para utilizar el producto de manera segura. Siga estas instrucciones para evitar daños o lesiones al operador del producto o a otras personas.



ADVERTENCIA:

Denota el riesgo de lesión grave o de muerte.

- Mantenga el producto fuera del alcance de los niños pequeños.
- Manténgase las baterías/pilas fuera del alcance de los niños.

Una correa enrollada alrededor del cuello de una persona puede producirle estrangulación. Las piezas, los elementos suministrados con las cámaras o los accesorios son peligrosos si se tragan. Si ocurre así, acuda inmediatamente a un médico.

La batería es peligrosa si se traga. Si ocurre así, acuda inmediatamente a un médico.

● EL PRODUCTO CONTIENE UNA PILA DE BOTÓN

Las pilas de botón son peligrosas y deben ser mantenidas fuera del alcance de los niños en todo momento, ya sean nuevas o usadas.

Estas pilas pueden causar lesiones graves o mortales en 2 horas o menos, si se ha ingerido o colocado la pila dentro de cualquier parte del cuerpo.

Si sospecha que una pila se ha ingerido o colocado dentro de cualquier parte del cuerpo, busque atención médica de inmediato.

- Utilice solamente fuentes de alimentación especificadas en este manual de instrucciones para su uso con el producto.
- No desmonte ni modifique el producto.
- No exponga el producto a impactos fuertes o vibraciones.
- No toque ninguna parte interna expuesta.
- Deje de utilizar el producto si se da cualquier circunstancia extraordinaria, tal como la presencia de humo o de un olor extraño.
- Para limpiar el producto, no utilice disolventes orgánicos tales como alcohol, bencina o disolvente para pintura.
- No moje el producto. No introduzca objetos o líquidos extraños en el producto.
- No utilice el producto donde pueda haber gases inflamables.

Esto puede provocar descargas eléctricas, explosiones o incendios.

- No deje expuestos ningún objetivo ni ninguna cámara o videocámara que tenga montado un objetivo sin la tapa del objetivo puesta.

El objetivo puede concentrar la luz del sol y provocar un incendio.

- No toque el producto conectado a una toma eléctrica durante tormentas eléctricas.

Esto puede provocar una descarga eléctrica.

- Siga estas instrucciones cuando utilice baterías disponibles en el comercio o las baterías que se proporcionan.
 - Utilice las baterías solamente con su producto especificado.
 - No caliente las baterías ni las exponga al fuego.
 - No cargue las baterías utilizando cargadores de baterías no autorizados.
 - No exponga los terminales a la suciedad ni permita que entren en contacto con clavijas metálicas u otros objetos metálicos.
 - No utilice baterías que tengan fugas.
 - Cuando deseche baterías, aisle los terminales con cinta adhesiva o por otros medios.

Esto puede provocar descargas eléctricas, explosiones o incendios.

Si una batería tiene una fuga y el material entra en contacto con la piel o con la ropa, enjuague a fondo el área expuesta con agua corriente. En caso de contacto con los ojos, enjuague a fondo con agua corriente abundante y acuda inmediatamente a un médico.

- Siga estas instrucciones cuando utilice un cargador de baterías o un adaptador de CA.
 - Elimine periódicamente el polvo acumulado en la clavija del enchufe y en la toma eléctrica utilizando un paño seco.
 - No enchufe ni desenchufe el producto con las manos húmedas.
 - No utilice el producto si la clavija del enchufe no está insertada a fondo en la toma eléctrica.
 - No exponga la clavija del enchufe ni los terminales a la suciedad ni permita que entren en contacto con clavijas metálicas u otros objetos metálicos.
 - No toque el cargador de baterías o el adaptador de CA conectado a una toma eléctrica durante tormentas eléctricas.
- No ponga objetos pesados sobre el cable de alimentación. No dañe, rompa ni modifique el cable de alimentación.
- No envuelva el producto en tela u otros materiales mientras lo utiliza ni poco después de usarlo, cuando el producto esté aún caliente.
- No desenchufe el producto tirando del cable de alimentación.
- No deje el producto conectado a una fuente de alimentación durante largos períodos de tiempo.
- No cargue baterías a temperaturas que estén fuera del intervalo de 5 - 40 °C (41 - 104 °F).

Esto puede provocar descargas eléctricas, explosiones o incendios.

- No permita que el producto se mantenga en contacto con la misma área de piel durante largos períodos de tiempo mientras lo utiliza.

Esto puede producir quemaduras por contacto de baja temperatura, con enrojecimiento de la piel y ampollas, aunque el producto no parezca caliente. Se recomienda utilizar un trípode o un equipo similar cuando se utilice el producto en lugares cálidos y cuando lo utilicen personas con problemas de circulación o piel poco sensible.

- Siga las indicaciones de apagar el producto en los lugares donde su uso esté prohibido. Si no lo hace así, puede provocar averías en otros equipos debidas al efecto de las ondas electromagnéticas e, incluso, accidentes.
- No deje las baterías cerca de las mascotas.

Las mascotas podrían morder las baterías y causar fugas, sobrecalentamiento o explosión, lo que podría dañar el producto o provocar un incendio.

PRECAUCIÓN:

Tome las siguientes precauciones. De lo contrario, podrían producirse lesiones físicas o daños a la propiedad.

- No dispare el flash cerca de los ojos. (Aplicable a productos compatibles con una unidad de flash).

Puede dañar los ojos.

- No mire a la pantalla o a través del visor (en productos con un visor) durante períodos prolongados de tiempo.

Esto puede inducir síntomas similares a los del mareo. En tal caso, deje de utilizar el producto inmediatamente y descanse un tiempo antes de reanudar el uso.

- El flash emite altas temperaturas cuando se dispara. Mientras toma fotos, mantenga la unidad de flash alejada de los dedos, el resto del cuerpo y cualquier otro objeto. (Aplicable a productos compatibles con una unidad de flash).

Esto puede provocar quemaduras o una avería en el flash.

- No deje el producto en lugares expuestos a temperaturas extremadamente altas o bajas.

El producto puede alcanzar temperaturas extremadamente altas o bajas y provocar quemaduras o lesiones si se toca.

- La correa está destinada a utilizarse exclusivamente sobre el cuerpo. Colgar de un gancho u otro objeto la correa con cualquier producto montado puede dañar el producto. Además, no sacuda el producto ni lo exponga a impactos fuertes.
- No aplique mucha presión al objetivo ni permita que lo golpee ningún objeto.

Puede provocar lesiones o dañar el producto.

- Monte el producto solamente en un trípode suficientemente resistente.
- No transporte el producto cuando esté montado en un trípode.

Puede provocar lesiones o causar un accidente.

- No toque ninguna parte interna del producto.

Esto puede provocar lesiones.

- En caso de irritación o reacción anormal de la piel durante, o después de usar el producto, evite su uso y consulte a un médico.

- La cámara y las tarjetas de memoria pueden calentarse cuando  **Descon. auto temp.** se ajusta en **[Alta]**.
 - Recomendamos el uso de un trípode o similar para evitar la toma con la mano, que puede causar problemas como quemaduras por contacto de baja temperatura.
 - No toque las tarjetas CFexpress inmediatamente después de la toma. Es posible que las tarjetas estén calientes y le provoquen quemaduras. Espere hasta que la tarjeta se haya enfriado antes de extraerla.

Precauciones de manejo

Cuidado de la cámara

- La cámara es un instrumento de precisión. No la deje caer ni la someta a golpes.
- La cámara no es sumergible y no se puede utilizar bajo el agua.
- Para maximizar la resistencia de la cámara al polvo y a las salpicaduras, mantenga firmemente cerradas la tapa de terminales, la tapa del compartimento de la batería, la tapa de la ranura de la tarjeta y todas las demás tapas. Coloque también la cubierta de la zapata en la zapata multifunción.
- Esta cámara se ha diseñado para que sea resistente al polvo y las salpicaduras, con el propósito de evitar que penetren en su interior la arena, el polvo, la suciedad o el agua que caigan sobre ella accidentalmente, pero es imposible evitar por completo que penetre polvo, suciedad, agua o sal. En lo posible, no permita que entre polvo, suciedad, agua o sal en la cámara.
- Si entra agua en la cámara, séquela con un paño seco y limpio. Si entra suciedad, polvo o sal en la cámara, límpiela con un paño limpio y húmedo bien escurrido.
- Usar la cámara en lugares donde haya polvo o suciedad puede provocar daños.
- Es recomendable limpiar la cámara después de usarla. Si se permite que quede suciedad, polvo, agua o sal en la cámara, es posible que se produzca una avería.
- Si, por accidente, deja caer la cámara al agua o le preocupa que haya penetrado humedad (agua), suciedad, polvo o sal en su interior, consulte inmediatamente al centro de asistencia de Canon más próximo.
- Nunca deje la cámara junto a dispositivos con un campo magnético fuerte, como un imán o un motor eléctrico. Evite también usar o dejar la cámara cerca de cualquier dispositivo que emita fuertes ondas de radio, como una antena de grandes dimensiones. Los campos magnéticos fuertes pueden causar averías de la cámara o destruir los datos de las imágenes.
- No deje la cámara en lugares demasiado calurosos, como el interior de un coche expuesto a la luz directa del sol. Las altas temperaturas pueden producir averías.
- La cámara contiene un sistema de circuitos electrónicos de precisión. No intente nunca desmontarla.
- Utilice solamente un soplador, disponible en el mercado, para eliminar el polvo del objetivo o de otras partes. Para limpiar el cuerpo de la cámara o el objetivo, no utilice limpiadores que contengan disolventes orgánicos. Si se encuentra con algún tipo de suciedad de difícil eliminación, lleve la cámara al centro de asistencia de Canon más próximo.
- No toque los contactos eléctricos de la cámara con los dedos. Así evitará que los contactos se corroan. La corrosión de los contactos puede provocar que la cámara deje de funcionar correctamente.
- Si la cámara se traslada repentinamente de un entorno frío a uno caliente, puede producirse condensación de agua en la cámara y en partes internas. Para evitar la condensación, coloque la cámara en una bolsa de plástico con cierre hermético y permita que se adapte a esa temperatura más cálida antes de sacarla.
- Si se forma condensación en la cámara, para evitar daños no utilice la cámara ni quite el objetivo, la tarjeta o la batería. Antes de reanudar el uso, apague la cámara y espere a que la humedad se haya evaporado por completo. Aunque la cámara esté completamente seca, si su interior continúa estando frío, no quite el objetivo, la tarjeta o la batería hasta que la cámara se haya adaptado a la temperatura ambiente.

- Si no va a utilizar la cámara durante un período de tiempo prolongado, extraiga la batería y guarde la cámara en un lugar fresco, seco y con buena ventilación. Aunque la cámara esté guardada, presione el disparador unas cuantas veces de vez en cuando para comprobar que la cámara aún funciona.
- Evite almacenar la cámara en lugares donde haya productos químicos que provoquen óxido o corrosión, como un laboratorio.
- Si la cámara no se ha utilizado durante un período de tiempo prolongado, compruebe todas sus funciones antes de utilizarla. Si no ha utilizado la cámara durante cierto tiempo o tiene prevista una sesión fotográfica importante, como un viaje al extranjero, llévela al centro de asistencia de Canon más cercano para que la revisen o compruebe usted mismo que funciona correctamente.
- Es posible que la cámara se caliente después de realizar disparos en serie repetidamente o de disparar o grabar vídeo durante un período prolongado de tiempo. Esto no es una avería.
- Si hay una fuente de luz brillante dentro o fuera del área de imagen, es posible que se produzcan imágenes fantasma.
- Cuando realice tomas a contraluz, mantenga el sol suficientemente alejado del ángulo de visión. Mantenga siempre las fuentes de luz intensas, como el sol, láser o fuentes de luz artificial, fuera y lejos del área de la imagen. La luz fuerte concentrada podría producir humo o dañar el sensor de imagen u otros componentes internos.
- Ponga la tapa del objetivo para evitar que la luz solar directa u otro tipo de luz entre en el objetivo cuando no esté fotografiando.

Pantalla

Lo siguiente no afecta a las imágenes captadas con la cámara.

- Aunque la pantalla se produce bajo condiciones de fabricación de precisión extremadamente alta y más del 99,99 % de los píxeles cumplen las especificaciones de diseño, es posible que haya un 0,01 % de los píxeles, o menos, defectuosos, o que aparezcan como puntos rojos o negros. Esto no es una avería. Estos píxeles no afectan a las imágenes grabadas.
- Si se deja encendida la pantalla durante un período prolongado de tiempo, puede que haya quedado marcada la pantalla si ve restos de lo que se estaba mostrando. No obstante, esto es solo temporal y desaparecerá si no se utiliza la cámara durante unos días.
- Es posible que la visualización en la pantalla parezca ligeramente lenta a bajas temperaturas o que la pantalla se muestre en negro a altas temperaturas. Volverá a la normalidad a temperatura ambiente.

Tarjetas

Para proteger la tarjeta y sus datos grabados, tenga en cuenta lo siguiente:

- No deje caer la tarjeta, no la doble ni la moje. No la someta a una fuerza excesiva, a impactos físicos ni a vibraciones.
- Mantenga los contactos de la tarjeta alejados del polvo y de objetos extraños. No toque los contactos de la tarjeta con los dedos ni con objetos metálicos.
- No adhiera pegatinas, etc. a la tarjeta.
- No almacene ni utilice una tarjeta cerca de dispositivos que tengan un fuerte campo magnético, como un televisor, unos altavoces o unos imanes. Evite también los lugares que puedan tener electricidad estática.
- No deje la tarjeta a la luz directa del sol ni cerca de una fuente de calor.
- Guarde la tarjeta en un estuche.
- No almacene las tarjetas en lugares polvorientos, húmedos o demasiado calurosos.
- Las tarjetas pueden calentarse después de realizar disparos en serie repetidamente o de disparar o grabar vídeo durante periodos prolongados. Esto no es una avería.

Objetivo

- Después de desmontar el objetivo de la cámara, deje el objetivo con el extremo posterior hacia arriba y coloque la tapa posterior del objetivo para evitar que se rayen la superficie del objetivo y los contactos eléctricos (1).

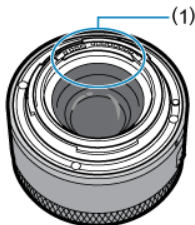

Manchas en el sensor de imagen

Además del polvo que entre en la cámara desde el exterior, de manera infrecuente, es posible que se adhiera lubricante de las piezas internas de la cámara a la parte delantera del sensor. Si hay manchas visibles en las imágenes, haga limpiar el sensor en un centro de asistencia de Canon.

Batería

Sugerencias para usar la batería y el cargador de batería

- Almacene en un lugar fresco, seco y bien ventilado.
- Cuando la batería permanezca guardada durante largos periodos de tiempo, cárguela una vez al año. Cuando cargue la batería, intente cargarla al 50 % aprox. en lugar de cargarla por completo (🔋).
- A temperatura ambiente (+23 °C/73 °F), una batería agotada tarda unos 60 minutos en cargarse al 50 % aprox. El tiempo de carga de la batería varía enormemente según la temperatura ambiente.
- Si la batería no se utiliza durante un periodo de tiempo prolongado, las trazas de corriente que siguen fluyendo en su interior cuando se retira de la cámara podrían provocar una sobrecarga que no permitiría el uso de la cámara, aún después de su carga.

Nombres de las partes

Colocación de la correa

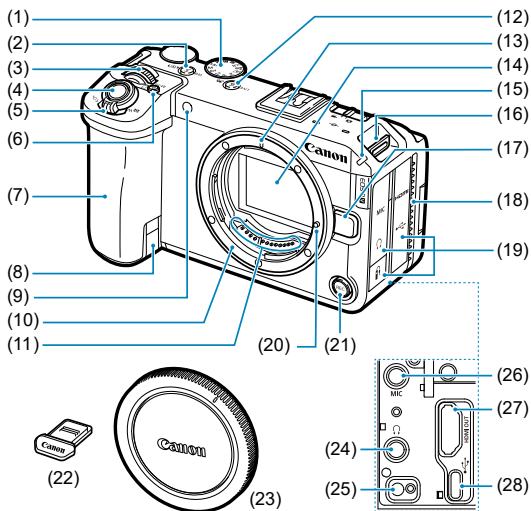

-
- (1) Dial de modo
-
- (2) <5 / WB /  > Botón 5/balance de blancos/cambio entre reproducción de vídeo y foto
-
- (3) < > Dial principal
-
- (4) Botón de grabación de vídeo (superior)/disparador
-
- (5) Palanca del zoom
Durante la toma: <W> Gran angular/<T> Teleobjetivo
Durante la reproducción: < > Índice/<Q > Ampliar
-
- (6) <4 / M-Fn /  > Botón 4/multifunción/enviar imágenes a smartphone
-
- (7) Empuñadura (compartimento de la batería)
-
- (8) Orificio del cable de CC
-
- (9) Luz del autodesparador/Luz de ayuda al AF
-
- (10) Montura del objetivo
-
- (11) Contactos
-
- (12) <6 / LIVE /  > Botón 6/emisiones en directo/búsqueda de imágenes
-
- (13) Índice de montaje para objetivo RF
-
- (14) Sensor de imagen
-
- (15) Luz tally
-
- (16) Montura de la correa
-
- (17) Botón de desbloqueo del objetivo
-
- (18) Salida de aire
-
- (19) Tapa de terminales
-
- (20) Clavija de bloqueo del objetivo
-
- (21) <REC> Botón de grabación de vídeo (frontal)
-
- (22) Cubierta de la zapata
-
- (23) Tapa del cuerpo
-
- (24) < > Terminal de auriculares
-
- (25) < > Terminal de mando a distancia
-
- (26) <MIC> Terminal IN para micrófono externo
-
- (27) <HDMI OUT > Terminal HDMI OUT
-
- (28) < > Terminal digital
-

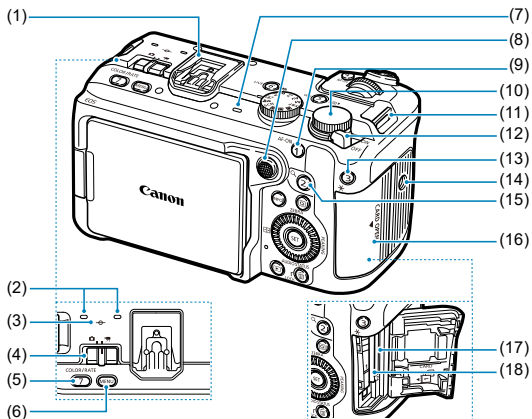

- | | |
|------|--|
| (1) | Zapata multifunción |
| (2) | Micrófono |
| (3) | < > Marca del plano focal |
| (4) | < > Interruptor de toma de fotografías/grabación de vídeo |
| (5) | < 7 / COLOR / RATE > Botón 7/modo de color/clasificación |
| (6) | < MENU > Botón de menú |
| (7) | Altavoz |
| (8) | < > Multicontrolador (también se puede presionar directamente hacia dentro) |
| (9) | < 1 / AF-ON > Botón 1/inicio AF |
| (10) | < > Dial de control rápido 2 |
| (11) | Montura de la correa |
| (12) | < OFF / ON > Interruptor de alimentación |
| (13) | < 3 / > Botón 3/bloqueo AE |
| (14) | Rosca de trípode |
| (15) | < 2 / Q > Botón 2/ampliar/reducir |
| (16) | Tapa de la ranura de la tarjeta |
| (17) | Ranura de la tarjeta 2 |
| (18) | Ranura de la tarjeta 1 |

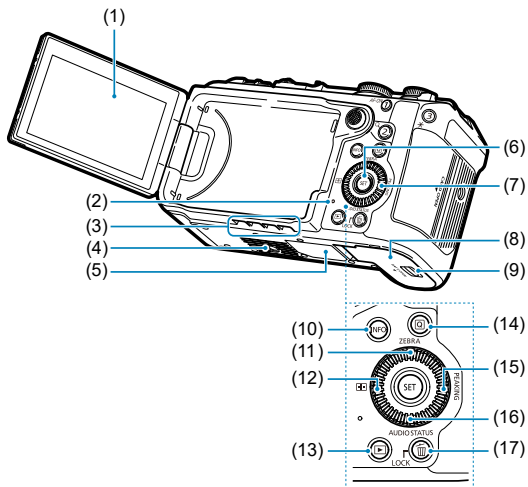

- | | |
|------|--|
| (1) | Pantalla |
| (2) | Luz de acceso |
| (3) | Entrada de aire |
| (4) | Rosca de trípode |
| (5) | Número de serie (número de cuerpo) |
| (6) | <SET> Botón de ajuste |
| (7) | <DIAL / CROSS> Dial de control rápido 1/teclas en cruz |
| (8) | Tapa del compartimento de la batería |
| (9) | Cierre de la tapa del compartimento de la batería |
| (10) | <INFO> Botón de información |
| (11) | <▲/ZEBRA> Botón arriba/cebra |
| (12) | <◀/AF-ON> Botón izquierda/selección del punto AF |
| (13) | <▶> Botón de reproducción |
| (14) | <Q/SET> Botón de control rápido |
| (15) | <▶/PEAKING> Botón derecha/valor máximo |
| (16) | <▼/AUDIO STATUS> Botón abajo/estado de audio |
| (17) | <LOCK / F-LOCK> Botón de bloqueo de función múltiple/borrado |

Dial de modo

El dial de modo se divide en los modos de la zona básica y de la zona creativa. En los modos de zona básica, la cámara determina los ajustes óptimos para el motivo o la escena. En los modos de zona creativa, puede realizar tomas con la exposición de su preferencia o realizar otros ajustes.



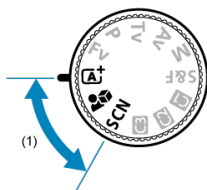

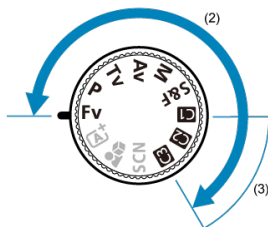

(1) Zona básica



(2) Zona creativa / (3) Modo de disparo personalizado



Dial de modo y modos de disparo

Dial de modo		Modo de disparo	
		<  > Grabación de vídeo	<  > Toma de fotografías
Zona básica	<  >	Vídeo con escena inteligente automática	Escena inteligente automática
	<  >	Vídeo demo primer plano	
	< SCN > Escena especial	Vídeo piel tersa Modo IS de vídeo Vídeo HDR	Retrato Piel tersa Disparo panorámico Comida Escena nocturna sin trípode
Zona creativa	< Fv >		AE con prioridad flexible
	< P >	Exposición automática de vídeo	AE programada
	< Tv >	AE con prioridad a la velocidad de obturación de vídeo	AE con prioridad a la velocidad de obturación
	< Av >	AE con prioridad a la abertura de vídeo	AE con prioridad a la abertura
	< M >	Exposición manual de vídeo	Exposición manual
	< S&F >	Vídeo a cámara lenta/rápida	AE programada
	<  > <  > <  > Modo de disparo personalizado	Grabación de vídeo personalizado	Disparo personalizado

Cargador de batería LC-E6

Cargador de batería LP-E6P/LP-E6NH/LP-E6N/LP-E6 (🔗).

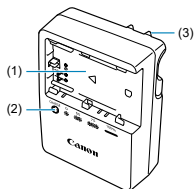

-
- (1) Ranura de batería
 - (2) Luz de carga
 - (3) Clavija de alimentación
-

Cargador de batería LC-E6E

Cargador de batería LP-E6P/LP-E6NH/LP-E6N/LP-E6 (🔗).

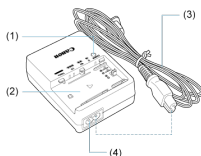

-
- (1) Luz de carga
 - (2) Ranura de batería
 - (3) Cable de alimentación
 - (4) Toma del cable de alimentación
-

Colocación de la correa

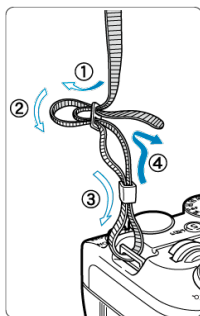

Pase el extremo de la correa a través de la montura de la correa desde la parte inferior y, a continuación, pásela a través de la hebilla como se muestra. Tire de la correa para que quede tensa y asegúrese de que no se afloja en la hebilla.

- [☑ Información general sobre software/aplicaciones](#)
- [☑ Instalación de software para ordenador](#)
- [☑ Instalación de aplicaciones para smartphone](#)
- [☑ Instrucciones del software](#)

Información general sobre software/aplicaciones

Software para ordenador

- **EOS Utility**
Permite transferir las imágenes captadas desde la cámara a un ordenador conectado a la red, configurar diversos ajustes de la cámara desde el ordenador y disparar de manera remota desde el ordenador.
- **Digital Photo Professional**
Software recomendado para usuarios que tomen imágenes RAW. Permite ver, editar e imprimir imágenes, entre otras cosas.
- **Neural network Image Processing Tool**
Para el procesado de imágenes RAW con una calidad de imagen superior, mediante la aplicación del aprendizaje profundo. Requiere una suscripción de pago.
- **Neural network Upscaling Tool**
Para el escalamiento de JPEG/TIFF, mediante la aplicación del aprendizaje profundo. Requiere una suscripción de pago.
- **Picture Style Editor**
Permite editar estilos de imagen existentes, así como crear y guardar archivos de estilo de imagen originales.
- **Canon XF Utility**
Para la transferencia de archivos de vídeo a un ordenador, así como la reproducción y la extracción de fotografías.
- **Cinema RAW Development**
Para el procesamiento, la reproducción y la exportación de vídeos RAW.
- **Canon RAW Plugin for Avid Media Access**
Para importar vídeos RAW en Avid Media Composer.

- **Canon RAW Plugin for Final Cut Pro**
Para importar vídeos RAW en Apple Final Cut Pro.
- **Canon Plugin for ProRes RAW**
Para importar vídeos RAW grabados con grabadoras Atomos en formato ProRes RAW en Apple Final Cut Pro.
- **MP4 Join Tool**
Para unir clips MP4 grabados como archivos separados por una cámara.
- **CV Metadata Plugin for Adobe After Effects**
Para añadir/quitar funciones del objetivo en la aplicación para producción de vídeo Adobe After Effects usando clips de cámaras Canon con objetivos Canon que admiten la producción virtual, o usando archivos de metadatos CV en formato JSON producidos por la herramienta CV Metadata Extraction Tool.
- **CV Metadata Extraction Tool**
Para la producción de archivos de metadatos CV en formato JSON para clips de cámaras Canon con objetivos Canon que admiten la producción virtual.
- **EOS VR Utility**
Para convertir imágenes del EOS VR SYSTEM en imágenes VR 180° equirrectangulares que pueden verse y editarse en entornos VR.
- **EOS VR Plugin for Adobe Premiere Pro**
Para convertir imágenes del EOS VR SYSTEM en imágenes VR 180° equirrectangulares que pueden utilizarse en Adobe Premiere Pro.

Aplicaciones para smartphone

- **Camera Connect**
Permite transferir las imágenes captadas desde la cámara a un smartphone a través de una conexión por cable o inalámbrica, configurar diversos ajustes de la cámara desde el smartphone y disparar de manera remota desde el smartphone.
- **Digital Photo Professional Express**
Es una aplicación para el procesamiento de imágenes RAW y la edición de imágenes en un smartphone o una tablet. Requiere una suscripción de pago.
- **Content Transfer Professional**
Permite la transferencia por FTP y otras operaciones para imágenes captadas o imágenes en un smartphone. Requiere una suscripción de pago.

Instalación de software para ordenador

Instale siempre la versión más reciente del software. En este caso, se sobrescriben las versiones anteriores.

Precaución

- No instale software mientras la cámara está conectada al ordenador. Este no se instalará correctamente.
- No es posible realizar la instalación sin una conexión a Internet.
- Las versiones más antiguas de software no admiten el procesamiento de imágenes RAW ni muestran correctamente las imágenes de esta cámara.

1. Descargue el software.

- Conéctese a Internet desde un ordenador y acceda al siguiente sitio web de Canon.
<https://cam.start.canon/>

Dependiendo del software, es posible que necesite introducir el número de serie de la cámara. El número de serie está escrito en el cuerpo de la cámara.

2. Extraiga el instalador en el ordenador.

Para Windows

- Haga clic en el archivo instalador que se muestra para iniciar el instalador.

Para macOS

- Haga doble clic en el archivo dmg para abrir la ventana de instalación.
- Haga doble clic en el icono de esta ventana para iniciar el instalador.

3. Siga las instrucciones de la pantalla para instalar el software.

Instalación de aplicaciones para smartphone

- Instale siempre la versión más reciente.
- Las aplicaciones pueden instalarse desde Google Play o App Store.
- También puede acceder a Google Play y App Store desde el siguiente sitio web de Canon.

<https://cam.start.canon/>



Instrucciones del software

Consulte el siguiente sitio web para conocer las instrucciones del software.

- <https://cam.start.canon/>



Preparativos y operaciones básicas

En este capítulo se describen los pasos preparatorios antes de empezar a disparar, así como las operaciones básicas de la cámara.

- [Carga de la batería](#)
- [Inserción y extracción de baterías](#)
- [Inserción y extracción de las tarjetas](#)
- [Uso de la pantalla](#)
- [Encendido de la alimentación](#)
- [Montaje y desmontaje de objetivos RF/RF-S](#)
- [Montaje y desmontaje de objetivos EF/EF-S](#)
- [Zapata multifunción](#)
- [Operaciones básicas](#)
- [Ajustes y operaciones del menú](#)
- [Control rápido](#)
- [Funcionamiento de la pantalla táctil](#)

Carga de la batería

1. Quite la tapa protectora que se proporciona con la batería.

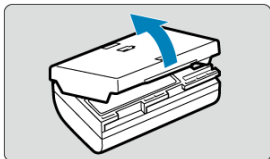

2. Inserte la batería a fondo en el cargador de batería.

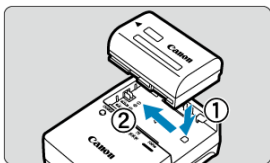

- Para extraer la batería, haga lo contrario.

3. Cargue la batería.

LC-E6

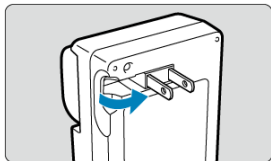

- Saque las patillas del cargador de batería tal como se muestra e insértelas en una toma de electricidad.

LC-E6E

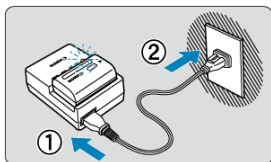

- Conecte el cable de alimentación al cargador e inserte la clavija en una toma eléctrica.
- La recarga se inicia automáticamente y la luz de carga parpadea en naranja.

Nivel de carga	Luz de carga	
	Color	Visualización
0–49 %	Naranja	Parpadea una vez por segundo
50–74 %		Parpadea dos veces por segundo
75 % o más		Parpadea tres veces por segundo
Completamente cargada	Verde	Encendida

- **La carga de una batería agotada tarda aproximadamente 3 horas a temperatura ambiente (+23 °C/73 °F).**
El tiempo necesario para cargar la batería variará mucho en función de la temperatura ambiente y de la capacidad restante en la batería.
- Por motivos de seguridad, la carga a bajas temperaturas (+5–10 °C/41–50 °F) tardará más tiempo (hasta aprox. 4 h.).
- **Al comprarla, la batería no está cargada por completo.**
Cargue la batería antes de utilizarla.
- **Cargue la batería el día antes o el mismo día en el que vaya a utilizarla.**
Las baterías cargadas pierden gradualmente su carga, incluso cuando no se utilizan.
- **Una vez que se haya cargado la batería, extráigala y desenchufe el cargador de batería de la toma de electricidad.**
- **Puede colocar la tapa protectora con una orientación diferente para indicar si la batería está cargada o no.**
Si la batería está cargada, coloque la tapa protectora de modo que el orificio con forma de batería <  > quede alineado con la pegatina azul de la batería. Si la batería está agotada, coloque la tapa protectora en la orientación opuesta.

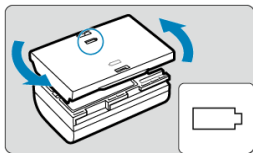

- **Cuando no utilice la cámara, retire la batería.**
Si se deja la batería en la cámara durante un periodo prolongado de tiempo, se continuará liberando una pequeña cantidad de corriente que descarga la batería en exceso y acorta su duración. Guarde la batería con la tapa protectora puesta. Almacenar la batería cuando está completamente cargada puede reducir su rendimiento.
- **El cargador de batería puede utilizarse también en otros países.**
El cargador de batería es compatible con una fuente de alimentación de 100 V CA a 240 V CA 50/60 Hz. Si es necesario, monte un adaptador de clavija comercial para el país o la región correspondiente. Para evitar daños, no lo conecte a transformadores de tensión portátiles.
- **Si la batería se agota rápidamente, incluso tras haberla cargado por completo, es porque ha alcanzado el final de su vida útil.**
Compruebe el rendimiento de recarga de la batería (🔋) y compre una batería nueva.



Precaución

- Después de desconectar la clavija de alimentación del cargador de batería, no toque el enchufe durante, aproximadamente, 10 seg.
- El cargador que se proporciona no cargará ninguna batería que no sea la batería LP-E6P/LP-E6NH/LP-E6N/LP-E6.



Nota

- Las baterías no se cargan si cuentan con suficiente capacidad restante (🔋).

Inserción y extracción de baterías

[Inserción](#)

[Extracción](#)

Inserte una batería LP-E6P completamente cargada en la cámara.

Inserción

1. Deslice el cierre de la tapa del compartimento de la batería y abra la tapa.

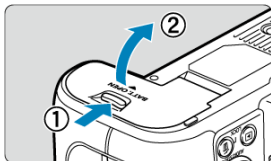

2. Inserte la batería.

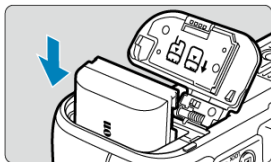

- Inserte el extremo con los contactos eléctricos.
- Inserte la batería hasta que quede encajada en su sitio.
- Para obtener información detallada sobre las baterías compatibles, consulte [Uso de baterías y accesorios eléctricos](#).

3. Cierre la tapa.

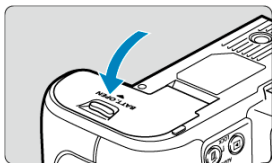

- Presione la tapa para cerrarla hasta que encaje en su lugar.

1. Abra la tapa y extraiga la batería.

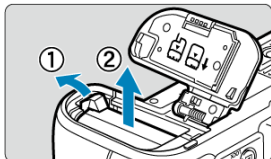

- Presione la palanca de bloqueo de la batería, como indica la flecha, y extraiga la batería.
- Para evitar cortocircuitos, monte siempre la tapa protectora que se incluye (🔒) en la batería.

Inserción y extracción de las tarjetas

[☑ Inserción](#)

[☑ Formateo de tarjetas](#)

[☑ Extracción](#)

Esta cámara acepta dos tarjetas. **La grabación es posible siempre y cuando haya al menos una tarjeta en la cámara.**

Con dos tarjetas insertadas, puede seleccionar una tarjeta en la que grabar o puede grabar la misma imagen en ambas tarjetas a la vez ([☑](#)).

⚠ Precaución

- Asegúrese de que el conmutador de protección contra escritura de la tarjeta SD (1) esté situado en la posición superior para permitir la escritura y el borrado.

Inserción

1. Deslice la tapa para abrirla.

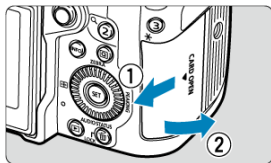

- Tire de la tapa de la ranura de la tarjeta hacia usted para abrirla.

2. Inserte las tarjetas.

Tarjeta 1 (tarjeta CFexpress)

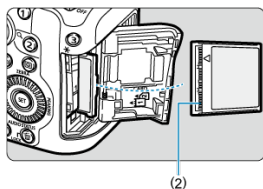

Tarjeta 2 (tarjeta SD)

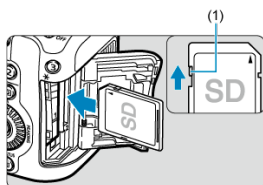

- Las tarjetas CFexpress se insertan en la ranura trasera y las tarjetas SD, en la ranura delantera.
- La tarjeta CFexpress es [(1)] (tarjeta 1), y la tarjeta SD es [(2)] (tarjeta 2).
- Tarjeta CFexpress: con la etiqueta de la tarjeta orientada hacia usted, inserte el lado abierto de la tarjeta (2) en la ranura de la tarjeta hasta que el botón de expulsión de la tarjeta (gris) sobresalga. **Insertar tarjetas de manera incorrecta podría dañar la cámara.**
- Tarjeta SD: con la etiqueta de la tarjeta orientada hacia usted, inserte la tarjeta en la ranura para tarjetas hasta que encaje en su lugar.

3. Cierre la tapa.

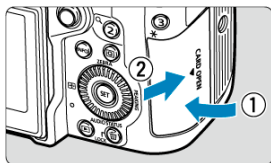

- Cierre la tapa y deslízcela en la dirección indicada hasta que encaje con un clic.

4. Sitúe el interruptor de alimentación en < ON > (☑).

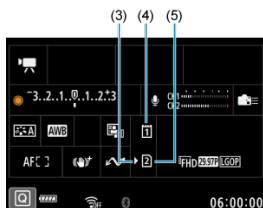

- (3) Icono de selección de tarjeta
- (4) Tarjeta 1 (tarjeta CFexpress)
- (5) Tarjeta 2 (tarjeta SD)

- Los iconos que representan las tarjetas cargadas se muestran en la pantalla de disparo (☑) a la que se accede pulsando el botón < INFO > y en la pantalla de control rápido (☑). **La cámara grabará en las tarjetas mostradas con un icono de selección de tarjeta [4] [5].**

Formateo de tarjetas

Si una tarjeta es nueva o fue formateada (inicializada) previamente por otra cámara o un ordenador, formatee la tarjeta con esta cámara ()

1. Abra la tapa.

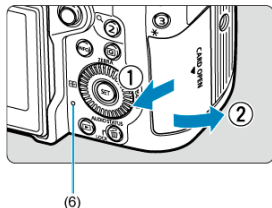

- Sitúe el interruptor de alimentación en <OFF> y asegúrese de que la luz de acceso (6) esté apagada.
- Tire de la tapa de la ranura de la tarjeta hacia usted para abrirla.
- Si se muestra [Guardando...] en la pantalla, cierre la tapa.

2. Extraiga la tarjeta.

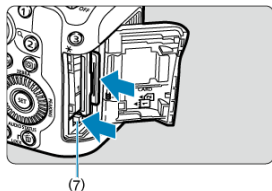

- Tarjeta CFexpress: presione el botón de expulsión de la tarjeta (7) para extraer la tarjeta.
- Tarjeta SD: empuje suavemente la tarjeta y luego suéltela para expulsarla.
- Tire de la tarjeta para extraerla y, a continuación, cierre la tapa.



Precaución

No retire las tarjetas inmediatamente después de que aparezca un icono rojo

 **mientras realiza tomas.** Es posible que las tarjetas estén calientes, debido a la alta temperatura interna de la cámara. Sitúe el interruptor de alimentación en <OFF> y detenga la grabación durante unos momentos antes de extraer las tarjetas. Si extrae las tarjetas cuando estén calientes inmediatamente después de disparar, puede que las deje caer y se dañen. Tenga cuidado al extraer las tarjetas.





Nota

- El número de disparos disponibles varía en función de la capacidad restante de la tarjeta y de ajustes como la calidad de la imagen y la sensibilidad ISO.
- Si ajusta : **Disparar sin tarjeta** en [Desac.] evitará olvidarse de insertar una tarjeta .



Precaución

- **Cuando la luz de acceso está iluminada o parpadeando, indica que la tarjeta está escribiendo, leyendo o borrando imágenes, o que se están transfiriendo datos. No abra la tapa de la ranura de la tarjeta en este momento. Para evitar que se dañen los datos de imágenes, las tarjetas o la cámara, no haga nunca nada de lo siguiente mientras la luz de acceso esté encendida o parpadeando.**
 - **Extraer la tarjeta.**
 - **Extraer la batería.**
 - **Agitar o golpear la cámara.**
 - **Desconectar o conectar un cable de alimentación** (cuando se usen accesorios de toma eléctrica doméstica opcionales).
- Si la tarjeta ya contiene imágenes grabadas, es posible que el número de imagen no se inicie desde 0001 , .
- Si se muestra en la pantalla un mensaje de error relativo a la tarjeta, extraiga e inserte de nuevo la tarjeta. Si el error persiste, utilice una tarjeta diferente. Si puede transferir imágenes de la tarjeta a un ordenador, transfiera todas las imágenes y, a continuación, formatee la tarjeta con la cámara . Después, puede que la tarjeta vuelva a la normalidad.
- No toque los contactos de la tarjeta con los dedos ni con objetos metálicos. No exponga los contactos al polvo ni al agua. Si se adhiere suciedad a los contactos, es posible que los contactos fallen.
- No es posible usar tarjetas multimedia (MMC). (Se mostrará un error de tarjeta).
- No se recomienda usar tarjetas UHS-II microSDHC/SDXC con un adaptador de microSD a SD.
Cuando utilice tarjetas UHS-II, utilice tarjetas SDHC/SDXC.

Uso de la pantalla

Puede cambiar la dirección y el ángulo de la pantalla.

1. Despliegue la pantalla.

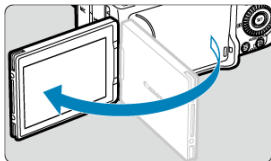

2. Gire la pantalla.

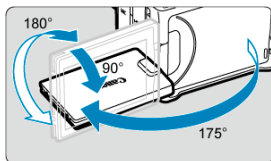

- Cuando la pantalla esté fuera, puede inclinarla arriba o abajo o girarla para orientarla hacia el motivo.
- Los ángulos que se indican son solo aproximados.

3. Oriéntelo hacia usted.

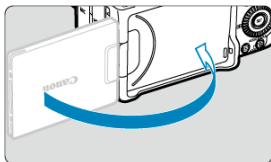

- Normalmente, utilice la cámara con la pantalla orientada hacia usted.

Precaución

- Evite forzar la pantalla a su posición mientras la gira, porque aplicará una presión indebida sobre la bisagra.
- Cuando se conecte un cable al terminal de la cámara, el intervalo del ángulo de rotación de la pantalla desplegada estará limitado.

Nota

- Mientras no utilice la cámara, mantenga la pantalla cerrada y orientada hacia el cuerpo de la cámara. Puede proteger la pantalla.
- Cuando la pantalla está orientada hacia motivos situados frente a la cámara, se muestra una imagen especular (invertida entre derecha e izquierda) de los motivos.

Encendido de la alimentación

- ☑ [Ajuste del idioma de visualización](#)
- ☑ [Establecer una contraseña](#)
- ☑ [Ajuste de la fecha, hora y zona horaria](#)
- ☑ [Conexión de la cámara a un smartphone](#)
- ☑ [Limpieza automática del sensor](#)
- ☑ [Indicador de nivel de la batería](#)

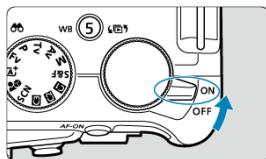

- **< ON >**

La cámara se enciende.

- **< OFF >**

La cámara se apaga y no funciona. Sitúe el interruptor de alimentación en esta posición cuando no utilice la cámara.

 **Nota**

- **[Guardando...]** se muestra si ajusta el interruptor de alimentación en **< OFF >** durante la grabación de imágenes en la tarjeta y, una vez que finalice la grabación, se apagará la cámara.

Ajuste del idioma de visualización

Ajuste el [Idioma](#) si aparece la pantalla de ajuste de [Idioma 

Establecer una contraseña

Para evitar el acceso no autorizado a la información que contiene la cámara, establezca una contraseña para la cámara.

⚠ Precaución

- Establecer una contraseña no protege las imágenes u otros datos que haya en las tarjetas.
- Canon no será responsable de ningún robo relacionado con cámaras o tarjetas.
- Si selecciona [**No preguntar más**], asegúrese de no permitir el acceso de otras personas a datos o información en la cámara, como en los ajustes.

1. Establezca la contraseña.

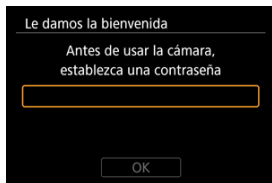

- Escriba un número de seis dígitos y, a continuación, seleccione [**OK**].

2. Seleccione [OK].

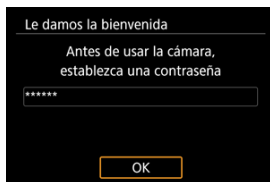

3. Vuelva a escribir la contraseña.

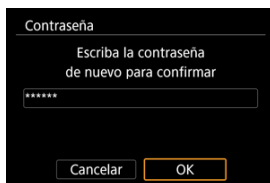

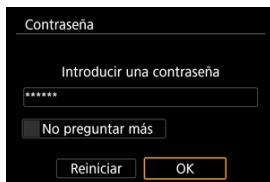

- Seleccione [OK] para establecer la contraseña.

La pantalla [Contraseña] se muestra cuando el interruptor de alimentación se ajusta en <ON> o la cámara reanuda su funcionamiento desde la desconexión automática. Escriba la contraseña que ha establecido.



- [No preguntar más]: Seleccione esta opción si prefiere que no se muestre la pantalla de nuevo.
- [Reiniciar]: Seleccione esta opción para restablecer la cámara a sus valores predeterminados y eliminar la contraseña.

Precaución

- Hasta que escriba la contraseña, estas conexiones no estarán disponibles mientras se muestre la pantalla de contraseña.
 - Conexión USB
 - Conexión Wi-Fi
 - Conexión Bluetooth
- Seleccione [**No preguntar más**] en la pantalla de contraseña en estas situaciones.
 - Cuando utilice conexiones Bluetooth con el interruptor de alimentación ajustado en < **OFF** > o durante la desconexión automática
 - Cuando [:  **Cargar en image.canon**] se establezca en [**Al cargar batería (alta potencia)**]

Nota

- Para ver información detallada sobre operaciones como el cambio de contraseña, consulte [Gestión de la contraseña](#).

Ajuste de la fecha, hora y zona horaria

Ajuste la [Fecha/Hora/Zona](#) si aparece la pantalla de ajuste de **[Fecha/Hora/Zona]**.

Conexión de la cámara a un smartphone

Si selecciona **[OK]** cuando aparece la pantalla de ajuste, se muestran instrucciones para la conexión a un smartphone (🔗).



Limpieza automática del sensor

- Cuando el interruptor de alimentación se sitúa en **<OFF>**, el sensor se limpia automáticamente (lo que puede provocar un leve sonido). Durante la limpieza del sensor, la pantalla mostrará [↑□]. Para activar la limpieza automática del sensor también cuando se sitúe el interruptor de alimentación en **<ON>**, puede realizar el ajuste en [🔧: **Limpieza del sensor**] (🔗).
- Si cambia repetidamente el interruptor de alimentación a **<ON>** y **<OFF>** en un corto período de tiempo, es posible que no se muestre el icono [↑□], pero esto no indica que la cámara se haya averiado.

Indicador de nivel de la batería

El indicador de batería muestra la capacidad restante cuando la cámara está encendida.



Visualización						
Nivel (%)	100 a 70	69 a 50	49 a 20	19 a 10	9 a 1	0

⚠ Precaución

- Es posible que la capacidad restante no se muestre correctamente en algunas condiciones de disparo.
- El rendimiento de la batería puede disminuir con temperaturas bajas. En estas condiciones, mantenga la batería caliente en un bolsillo o contenedor similar hasta que la vaya a usar. En ese momento, mantenga el bolsillo libre de objetos metálicos como llaveros. El contacto con objetos metálicos podría producir un cortocircuito en la batería.
- Si hace algo de lo siguiente, la batería se agotará con mayor rapidez:
 - Presionar el disparador hasta la mitad durante un período prolongado.
 - Activar frecuentemente el AF sin tomar una fotografía.
 - Usar el estabilizador de imagen.
 - Usar funciones Wi-Fi.
 - Usar la pantalla frecuentemente.
 - Usar accesorios compatibles con la zapata multifunción.
 - Ajustar [**Veloc. rot. vent.**] en [**High**] o [**Mediana**].
- Es posible que el número de disparos disponibles se reduzca en función de las condiciones de disparo reales.
- El objetivo se alimenta de la energía de la batería de la cámara. Ciertos objetivos pueden agotar la batería con mayor rapidez que otros.
- Con bajas temperaturas ambiente, quizá no sea posible disparar aunque el nivel de batería sea suficiente.

📄 Nota

- Consulte [**🔍 Info. Batería**] para comprobar el estado de la batería ().

Montaje y desmontaje de objetivos RF/RF-S

 [Montaje de un objetivo](#)

 [Desmontaje de un objetivo](#)

Precaución

- No mire al sol directamente a través de ningún objetivo. Si lo hace, puede sufrir pérdida de visión.
- Al montar o desmontar un objetivo, sitúe el interruptor de alimentación de la cámara en < OFF >.
- Si la parte delantera (el anillo de enfoque) del objetivo gira durante el enfoque automático, no toque la parte que gira.

Sugerencias para evitar manchas y polvo

- Cuando cambie de objetivo, hágalo rápidamente en un lugar con el mínimo polvo posible.
- Cuando guarde la cámara sin un objetivo montado, no olvide colocar la tapa del cuerpo en la cámara.
- Elimine las manchas y el polvo de la tapa del cuerpo antes de colocarla.

Nota

- Con los objetivos RF-S se aplica un factor de recorte aproximado de 1,6× al centro del área de imagen normal.

1. Quite las tapas.

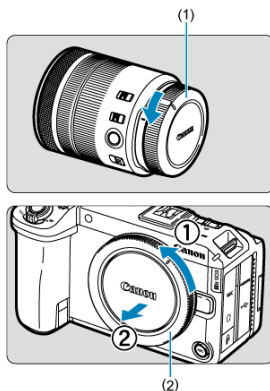

- Quite la tapa posterior del objetivo (1) y la tapa del cuerpo (2) girándolas de la forma que indican las flechas.

2. Monte el objetivo.

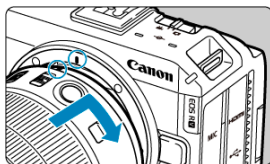

- Alinee el indicador rojo de montaje del objetivo con el indicador rojo de montaje de la cámara y gire el objetivo como indica la flecha hasta que encaje en su lugar.

3. Ajuste el modo de enfoque en AF.

- AF significa “autofocus” (enfoque automático).
- MF significa “manual focus” (enfoque manual). El enfoque automático está desactivado.
- **Para objetivos RF con conmutador de modos de enfoque**
Sitúe el conmutador de modos de enfoque del objetivo en < AF >.

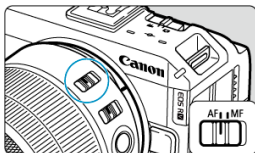

- **Para objetivos RF sin conmutador de modos de enfoque**
Ajuste [**AF**: Modo de enfoque] en [AF].

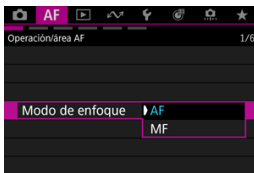

4. Quite la tapa de la parte frontal del objetivo.

Desmontaje de un objetivo

Mantenga presionado el botón de desbloqueo del objetivo y gire el objetivo como indica la flecha.

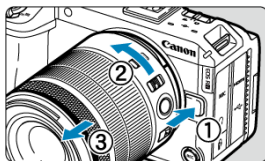

- Gire el objetivo hasta que se detenga y desmóntelo.
- Ponga la tapa posterior al objetivo que ha desmontado.

Montaje y desmontaje de objetivos EF/EF-S

 [Montaje de un objetivo](#)

 [Desmontaje de un objetivo](#)

Todos los objetivos EF y EF-S se pueden utilizar si se monta un Adaptador de montura EF-EOS R opcional. **La cámara no se puede utilizar con objetivos EF-M.**

Nota

- Con los objetivos EF-S se aplica un factor de recorte aproximado de 1,6× al centro del área de imagen normal.

Montaje de un objetivo

1. Quite las tapas.

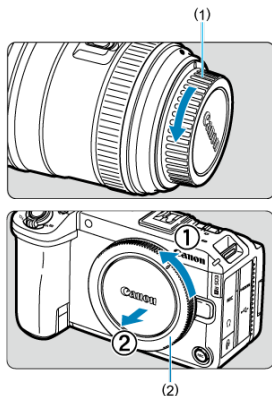

- Quite la tapa posterior del objetivo (1) y la tapa del cuerpo (2) girándolas de la forma que indican las flechas.

2. Monte el objetivo en el adaptador.

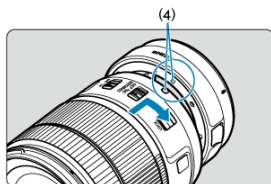
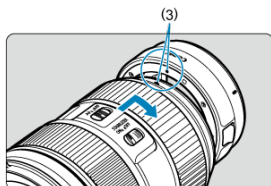

- Alinee el índice de montaje rojo o blanco del objetivo con el índice de montaje correspondiente del adaptador y gire el objetivo como indica la flecha hasta que encaje en su lugar.

(3) Índice rojo

(4) Índice blanco

3. Monte el adaptador en la cámara.

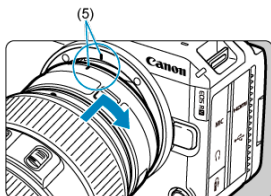

- Alinee los indicadores de montaje rojos (5) del adaptador y de la cámara y gire el objetivo como indica la flecha hasta que encaje en su lugar.

4. Sitúe el conmutador de modos de enfoque del objetivo en <AF>.

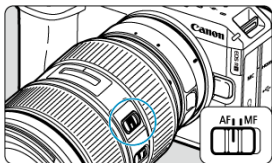

- <AF> significa "autofocus" (enfoque automático).
- <MF> significa "manual focus" (enfoque manual). El enfoque automático no funcionará.

5. Quite la tapa de la parte frontal del objetivo.

Desmontaje de un objetivo

1. Mantenga presionado el botón de desbloqueo del objetivo y gire el adaptador como indica la flecha.

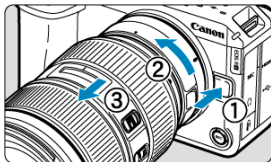

- Gire el objetivo hasta que se detenga y desmóntelo.

2. Desmonte el objetivo del adaptador.

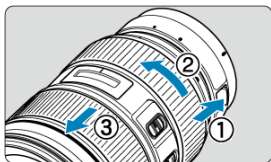

- Mantenga presionada la palanca de desbloqueo del objetivo en el adaptador y gire el objetivo en sentido contrario al de las agujas del reloj.
- Gire el objetivo hasta que se detenga y desmóntelo.
- Ponga la tapa posterior al objetivo que ha desmontado.

Precaución

- Para ver las precauciones necesarias con objetivos, consulte [Montaje y desmontaje de objetivos RF/RF-S](#).

Zapata multifunción

[Uso de la zapata multifunción](#)

La zapata multifunción suministra alimentación a los accesorios y ofrece una función de comunicación avanzada.

Uso de la zapata multifunción

Retirada de la cubierta de la zapata

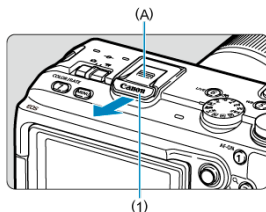

- Retire la cubierta de la zapata (1) presionando con el dedo la parte etiquetada (A) en la figura, como se muestra. Después de retirarla, mantenga la cubierta de la zapata en un lugar adecuado para evitar perderla.

Montaje de accesorios

- Al montar accesorios que se comunican a través de contactos de la zapata multifunción, inserte el pie de montaje del accesorio hasta que encaje en su lugar y, a continuación, deslice la palanca de bloqueo del pie de montaje para fijarlo. Para obtener información detallada, consulte las instrucciones de los accesorios.
- El uso de accesorios no diseñados para una zapata multifunción requiere un adaptador para zapata multi-función AD-E1 (se vende por separado). Para obtener información detallada, consulte el sitio web de Canon ()
- El visor electrónico EVF-DC2/EVF-DC1 no puede montarse en la zapata multifunción. Intentar montar los accesorios a la fuerza puede dañarlos o puede dañar la zapata multifunción.

Montaje de la cubierta de la zapata

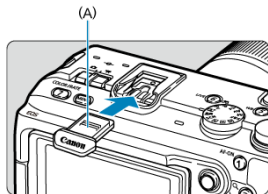

- Después de desmontar accesorios de la zapata multifunción, vuelva a montar la cubierta de la zapata para proteger los contactos de polvo y agua.
- Deslice la cubierta de la zapata a fondo presionando la parte etiquetada (A) en la figura, como se muestra.

Precaución

- Monte los accesorios correctamente, como se describe en [Montaje de accesorios](#). Un accesorio incorrecto puede producir averías en la cámara o los accesorios, y provocar que los accesorios se caigan.
- Utilice un soplador, disponible en el mercado, o una herramienta similar para eliminar cualquier sustancia extraña de la zapata multifunción.
- Si la zapata multifunción se moja, apague la cámara y deje que se seque antes de utilizarla.
- Utilice la cubierta de la zapata incluida con la cámara.

Operaciones básicas

- ☑ [Sujeción de la cámara](#)
- ☑ [Palanca del zoom](#)
- ☑ [Botón de grabación de vídeo \(superior/frontal\)](#)
- ☑ [Disparador](#)
- ☑ [< !\[\]\(bfd57e8b7ac68a7f080e1f1671cd1fac_img.jpg\) > Dial principal](#)
- ☑ [< !\[\]\(4aa09da71dc65ffb61dd66e0ce465c74_img.jpg\) > Dial de control rápido 1/Teclas en cruz](#)
- ☑ [< !\[\]\(6b5d7c68d7e360eb932c3c047813d552_img.jpg\) > Dial de control rápido 2](#)
- ☑ [< !\[\]\(98db9d3f02db7fb453383cc9ec5c34d0_img.jpg\) > Multicontrolador](#)
- ☑ [< LOCK > Botón de bloqueo de función múltiple](#)
- ☑ [< !\[\]\(6c0b6ef881d1ff4714092b8d5d7840ec_img.jpg\) > Anillo de control](#)
- ☑ [< INFO > Botón de información](#)
- ☑ [< 1/ AF-ON > Botón 1/inicio AF](#)
- ☑ [< 2/ Q > Botón 2/ampliar/reducir](#)
- ☑ [< 3/ * > Botón 3/bloqueo AE](#)
- ☑ [< 4/ M-Fn/ !\[\]\(a216daf209d53751b83374ade5bcb975_img.jpg\) > Botón 4/multifunción/enviar imágenes a smartphone](#)
- ☑ [< 5/ WB/ !\[\]\(1ded6679ea0521d36856bc6e7cd6b750_img.jpg\) > Botón 5/balance de blancos/cambio entre reproducción de vídeo y foto](#)
- ☑ [< 6/ LIVE/ !\[\]\(c0ffc88bdc21107562ce8e68bb1a8d6e_img.jpg\) > Botón 6/emisiones en directo/búsqueda de imágenes](#)
- ☑ [< 7/ COLOR/ RATE > Botón 7/modo de color/clasificación](#)

● Visualización de la pantalla mientras dispara

Puede inclinar la pantalla mientras dispara para ajustarla. Para ver información detallada, consulte [Uso de la pantalla](#).



- (1) Ángulo normal
- (2) Ángulo bajo
- (3) Ángulo alto

Palanca del zoom

Puede ampliar/reducir con la palanca del zoom cuando utilice un objetivo zoom motorizado. También están disponibles las operaciones siguientes.

- Zoom digital (🔍)
- Cambio entre fichas del menú
- Ampliación/reducción de imágenes durante la reproducción

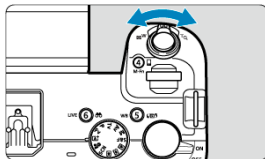

Nota

- Puede usar el zoom más rápido o más despacio con objetivos zoom motorizados presionando más o menos la palanca (🔍).

Botón de grabación de vídeo (superior/frontal)

Presione el botón de grabación de vídeo en la parte superior (A) o frontal (B) para empezar a grabar un vídeo. Presiónelo de nuevo para detener la grabación.

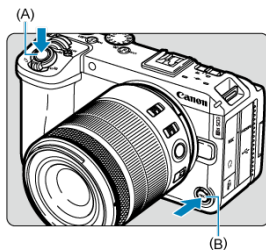

Nota

- El botón de grabación de vídeo de la parte superior funciona como un disparador en la toma de fotografías.

Disparador

El disparador tiene dos posiciones. Puede presionar el disparador hasta la mitad. A continuación, puede presionar el disparador hasta el fondo.

Presionar hasta la mitad

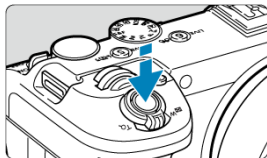

De este modo se activa el enfoque automático y el sistema automático de exposición, que ajusta la velocidad de obturación y el valor de apertura.

En la pantalla aparece el valor de exposición (velocidad de obturación y valor de apertura) durante 8 segundos (temporizador de medición/8).

Presionar hasta el fondo

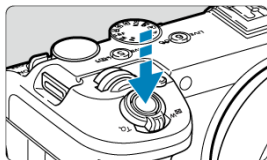

Esta acción dispara el obturador y toma la fotografía.

● Prevención de trepidaciones

El movimiento de la cámara cuando se sostiene a mano durante el momento de la exposición se denomina trepidación. Puede causar imágenes borrosas. Para evitar trepidaciones, tenga en cuenta lo siguiente:

- Sujete firmemente la cámara, como se muestra en [Sujeción de la cámara](#).
- Presione el disparador hasta la mitad para enfocar automáticamente y, a continuación, presione lentamente el disparador hasta el fondo.



Nota

- La cámara continuará haciendo una pausa antes de tomar una fotografía si presiona el disparador hasta el fondo sin presionarlo primero hasta la mitad o si presiona el disparador hasta la mitad e, inmediatamente, lo presiona hasta el fondo.
- Puede volver al modo de espera de disparo presionando el disparador hasta la mitad, incluso mientras se muestra el menú o se reproducen imágenes.

(1) Tras presionar un botón, gire el dial <  >.

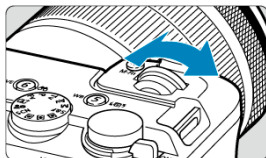
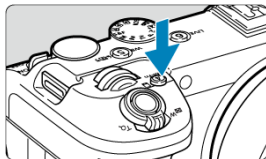

Presione un botón como < M-Fn > y, a continuación, gire el dial <  >.

Si presiona el disparador hasta la mitad, la cámara volverá al estado de espera de disparo.

- Se utiliza para operaciones como el ajuste del balance de blancos, el modo de avance o el estilo de imagen.

(2) Gire únicamente el dial <  >.

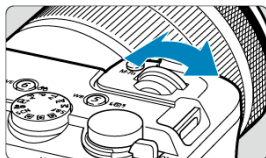

Mire la pantalla mientras gira el dial <  >.

- Utilice este dial para ajustar la velocidad de obturación, el valor de apertura, etc.

 **Nota**

- Las operaciones en el paso (1) pueden realizarse aunque los controles estén bloqueados con el bloqueo de función múltiple ().

< / > Dial de control rápido 1/Teclas en cruz

(1) Tras presionar un botón, gire el dial <  >.

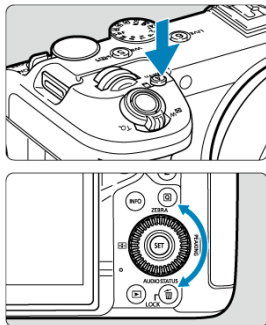

Presione un botón como < M-Fn > y, a continuación, gire el dial <  >.

Si presiona el disparador hasta la mitad, la cámara volverá al estado de espera de disparo.

- Se utiliza para operaciones como el ajuste del modo de medición, la operación AF, la sensibilidad ISO o el área AF.

(2) Gire únicamente el dial <  >.

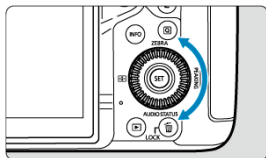

Mire la pantalla mientras gira el dial <  >.

- Se utiliza para operaciones como el ajuste de la cantidad de compensación de exposición y el ajuste del valor de apertura para exposiciones manuales.

(3) Tras presionar un botón, presione las teclas <▲><▼><◀><▶>.

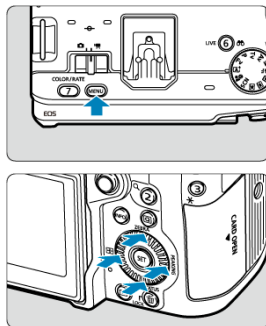



Presione el botón <MENU> o <Q> y, a continuación, presione las teclas <▲><▼> o <◀><▶> para establecer las funciones del menú o del control rápido.

Nota

- Las operaciones en los pasos (1) y (3) pueden realizarse aunque los controles estén bloqueados con el bloqueo de función múltiple (🔒).

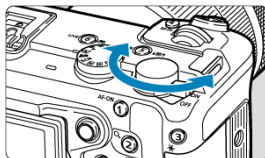
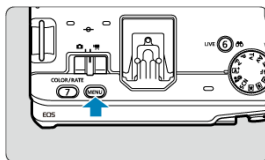
(1) Tras presionar un botón, gire el dial <  >.



Presione un botón como < MENU > y, a continuación, gire el dial <  >.

Si presiona el disparador hasta la mitad, la cámara volverá al estado de espera de disparo.

- Se utiliza para operaciones como el cambio entre fichas principales en la pantalla del menú.

(2) Gire únicamente el dial <  >.

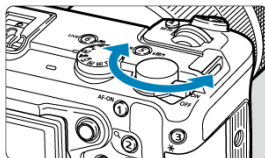

Mire la pantalla mientras gira el dial <  >.

- Se utiliza para operaciones como el ajuste de la sensibilidad ISO.

 **Nota**

- Las operaciones en el paso (1) pueden realizarse aunque los controles estén bloqueados con el bloqueo de función múltiple ().

< * > Multicontrolador

< * > es una tecla de ocho direcciones con botón central.

Para usarlo, coloque la yema del pulgar en el centro e incline el multicontrolador en cualquier dirección. Tenga en cuenta que puede no funcionar correctamente si se presiona desde un lado.

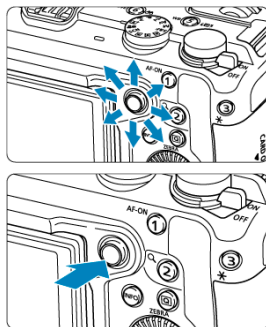

● Ejemplos de uso del multicontrolador

- Movimiento del punto AF/marco ampliado en toma de fotografías o grabación de vídeo
- Corrección del balance de blancos
- Movimiento de posición del área ampliada durante la reproducción
- Control rápido
- Selección o ajuste de elementos de menú

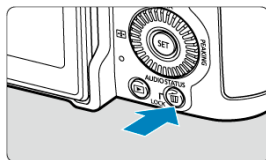

<LOCK> Botón de bloqueo de función múltiple

Con [🔒: **Bloqueo función múltiple**] configurado (🔒), puede presionar el botón <LOCK> para evitar que los ajustes se modifiquen accidentalmente al tocar el dial principal, los diales de control rápido, el multicontrolador, el anillo de control o el panel de la pantalla táctil.



< > Anillo de control



De manera predeterminada, se puede establecer la compensación de exposición en los modos de zona creativa girando el anillo de control de objetivos RF o adaptadores de montura mientras presiona el disparador hasta la mitad. De lo contrario, puede asignar una función diferente al anillo de control configurando  en [: **Pers. diales/anillo control**] .

<INFO> Botón de información

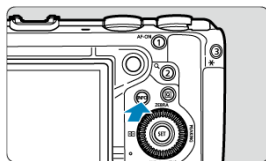

Cada vez que se presiona el botón <INFO>, la información que se muestra cambia.

<1/ AF-ON> Botón 1/inicio AF

Presione durante la grabación de vídeo para activar el enfoque automático en los modos de vídeo de zona creativa.

En la toma de fotografías de zona creativa, presionar este botón equivale a presionar el disparador hasta la mitad.

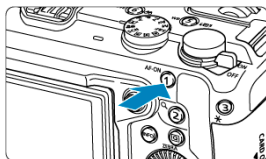

<2/Q> Botón 2/ampliar/reducir

Durante la toma, puede comprobar el enfoque ampliando la visualización aproximadamente 5× o 10×. Durante la reproducción, puede ampliar la visualización de las imágenes que haya captado.

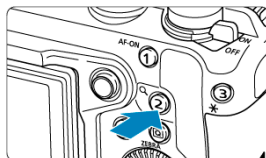

<3/*> Botón 3/bloqueo AE

Puede bloquear la exposición (bloqueo AE) durante la toma.

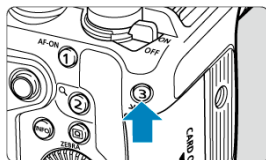





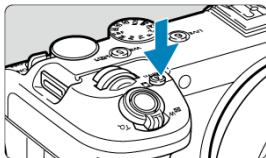

< 4 / M-Fn / > Botón 4/multifunción/enviar imágenes a smartphone

Presione durante la toma para mostrar los ajustes que se pueden configurar con los diales. Presione durante la reproducción para acceder a la pantalla de configuración y enviar imágenes a un smartphone ().







Ajustes que puede configurar junto con los diales

- Balance de blancos ()
- Modo de avance* ()
- Modo de color ()
- Modo de medición* ()
- Operación AF* ()
- Sensibilidad ISO* ()
- Área AF ()

* Disponible solamente en la toma de fotografías. No obstante, la sensibilidad ISO se puede ajustar en el modo [Exposición manual de vídeo](#).

Cómo usar con los diales

- Presione el botón < M-Fn > para mostrar los ajustes que puede configurar con los diales (). Presione el botón < M-Fn > de nuevo varias veces (o gire el dial <  >) para seleccionar un ajuste para configurar.
- Para ajustar la fila superior de elementos de ajuste, gire el dial <  >.
- Para ajustar la fila inferior de elementos de ajuste, gire el dial <  >.

Precaución

- Los ajustes avanzados de balance de blancos como la temperatura de color no se pueden configurar de este modo.



Nota

- Solo el modo de color actual se puede ajustar de este modo.
- Para ajustar el área AF, también puede presionar el botón <  > y luego el botón < M-Fn >.

<5/WB/ Botón 5/balance de blancos/cambio entre reproducción de vídeo y foto

Presione durante la toma para mostrar la pantalla de selección del balance de blancos (☞).
Presione durante la reproducción para cambiar entre la reproducción de vídeo y la de foto.

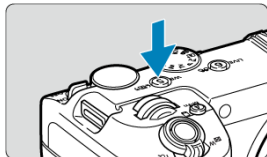

< 6 / LIVE / > Botón 6/emisiones en directo/búsqueda de imágenes

Presione durante la grabación de vídeo para acceder a la pantalla de configuración de las emisiones en directo (). Presione durante la reproducción para mostrar las imágenes encontradas con las condiciones de búsqueda actuales.

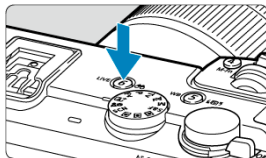

<7/COLOR /RATE> Botón 7/modo de color/clasificación

Presione durante la toma para acceder a la pantalla de selección del modo de color (📷).
Presione durante la reproducción para clasificar la imagen.

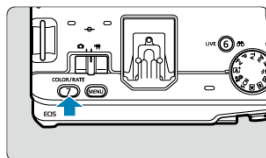

Ajustes y operaciones del menú

- [Pantalla del menú de la zona básica](#)
- [Pantalla del menú de la zona creativa](#)
- [Procedimiento de ajuste de los menús](#)
- [Elementos de menú atenuados](#)

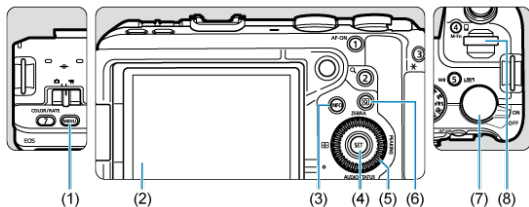

-
- | | |
|-----|--|
| (1) | Botón <MENU> |
| (2) | Pantalla |
| (3) | Botón <INFO> |
| (4) | Botón <SET> |
| (5) | <○/⬆> Dial de control rápido 1/teclas en cruz |
| (6) | Botón <Q> |
| (7) | <☺> Dial de control rápido 2 |
| (8) | <☺> Dial principal |
-

Pantalla del menú de la zona básica

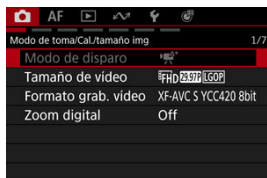

* En los modo de la zona básica, algunas fichas y algunos elementos del menú no se muestran.

Pantalla del menú de la zona creativa

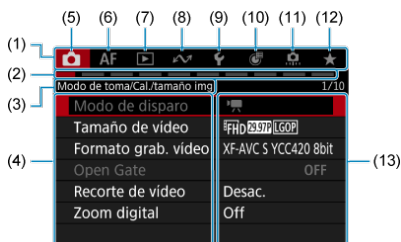

- (1) Fichas principales
- (2) Fichas secundarias
- (3) Nombre de ficha secundaria
- (4) Elementos de menú
- (5) : Toma de fotografías
- (6) **AF**: Enfoque automático
- (7) : Reproducción
- (8) : Funciones de comunicación
- (9) : Configuración
- (10) : Personalización de controles
- (11) : Funciones personalizadas
- (12) : Mi menú
- (13) Ajustes de menú

Procedimiento de ajuste de los menús

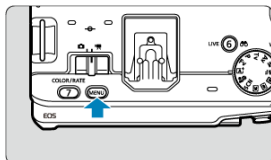

1. Presione el botón < MENU >.



- Se muestra el menú.

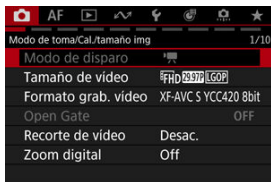

2. Seleccione una ficha.

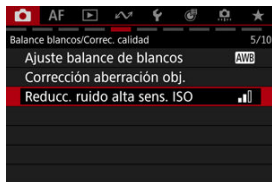

- Cada vez que gire el dial <  > cambiará la ficha principal (grupo de funciones). Para cambiar las fichas, también puede presionar el botón <  >.
- Gire el dial <  > para seleccionar una ficha secundaria.

3. Seleccione un elemento.



- Gire el dial <  > para seleccionar un elemento y, a continuación, presione <  >.

4. Seleccione una opción.

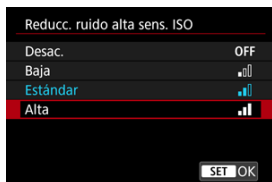

- Gire el dial <  > para seleccionar una opción.
- El ajuste actual se indica en azul.

5. Ajuste una opción.

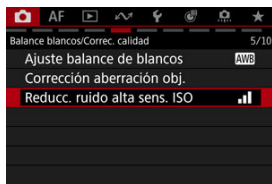

- Presione <  > para establecerlo.

6. Salga del ajuste.

- Presione el botón < MENU > para volver a la espera de disparo.

Nota

- En la descripción de las funciones de menú contenidas en este manual se supone que se ha presionado el botón < MENU > para mostrar la pantalla del menú.
- También puede realizar operaciones de menú tocando los menús o utilizando < * > o < ◊ >. Puede seleccionar fichas principales con la palanca del zoom.
- Para cancelar la operación, presione el botón < MENU >.

Elementos de menú atenuados

Ejemplo: Cuando se establece [Zoom digital: On]

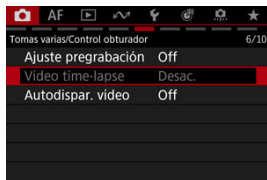

Los elementos de menú atenuados no se pueden ajustar. El elemento de menú aparece atenuado si hay otro ajuste de función que prevalezca sobre él.





Puede ver la función que prevalece seleccionando el elemento de menú atenuado y presionando <  >.

Si cancela el ajuste de la función que prevalece, el elemento de menú atenuado pasará a ser ajustable.

Precaución

- Quizá no pueda ver la función que prevalece para ciertos elementos de menú atenuados.



Nota

- Las funciones del menú se pueden restablecer a sus ajustes predeterminados en [ Restabl. cámara] ().

Control rápido

[Uso de la pantalla de control rápido](#)

Puede seleccionar y establecer directa e intuitivamente los ajustes que se muestran.

1. Presione el botón  (cuando dispara: 10).

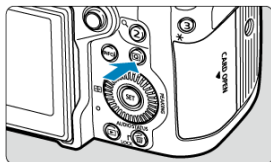

- Se mostrará la pantalla de control rápido.

2. Seleccione un elemento de ajuste y establezca su opción preferida.

Grabación de vídeo

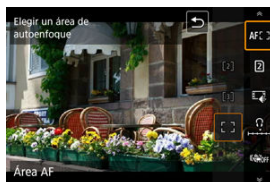

Toma de fotografías







Reproducción





- Para ver instrucciones de la pantalla de control rápido, consulte [Uso de la pantalla de control rápido](#). Para ver detalles sobre las operaciones durante la toma de fotografías, consulte [Pantalla \[Q2\]](#).

Nota

- Para seleccionar elementos en la pantalla siguiente, presione <  > en vertical o en horizontal. A continuación, para ajustar el valor, gire el dial <  >, <  > o <  >. Algunos elementos se pueden ajustar presionando un botón después de esto.



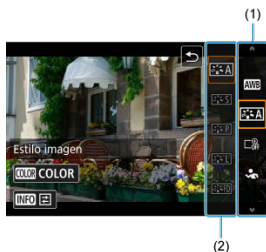

- Puede cambiar la vista de Control rápido utilizada en los modos de grabación de vídeo desde [: Pantalla Ctrl ráp.] (). Cada vez que presione el botón <  > se cambia la visualización si ha seleccionado múltiples vistas.

Pantalla [Q1]











1. Seleccione un elemento de ajuste para configurar.

- Gire el dial <  > para seleccionar un elemento (1) y, a continuación, presione <  >.

2. Ajuste el valor como sea necesario.

- Gire el dial <  > para cambiar a otras opciones (2). Algunos elementos se pueden ajustar presionando un botón después de esto.

Nota

- También puede seleccionar elementos de ajuste (1) presionando <  > o <  > arriba o abajo.
- También puede seleccionar opciones (2) girando el dial <  > o <  >, o presionando <  > o <  > arriba o abajo.
- Puede cambiar entre (1) y (2) presionando <  > o <  > a izquierda o derecha.
- Durante la emisión en directo con [ Emisión por USB (UVC/UAC)], utilice las operaciones táctiles en esta pantalla.

Pantalla [Q2]

1. Seleccione un elemento de ajuste para configurar.

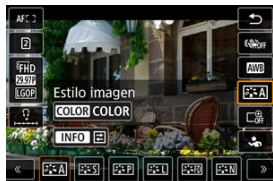

- Gire el dial para seleccionar un elemento.
- También puede seleccionar elementos de ajuste presionando o arriba o abajo.

2. Ajuste el valor como sea necesario.



- Gire el dial o para cambiar a otras opciones. Algunos elementos se pueden ajustar presionando un botón después de esto.
- También puede cambiar de opciones presionando o a izquierda o derecha.



Nota

- El ajuste de elementos en la pantalla [Q2] se puede personalizar usando [img alt="camera icon" data-bbox="815 795 835 812"/>: [img alt="speech bubble icon" data-bbox="855 795 875 812"/> **Personalización control rápido**[Q2] [img alt="checkmark icon" data-bbox="485 815 505 832"/>.
- Para acceder a la pantalla de Personalizar controles rápidos desde la pantalla [Q2], mantenga presionado el botón [img alt="checkmark icon" data-bbox="545 855 565 872"/>.

Pantalla [Q3]





1. Cambie las páginas como sea necesario.



- Gire el dial <  > o <  > para cambiar las páginas.
- También puede cambiar de página tocando (A) o deslizando hacia la izquierda o derecha.





2. Seleccione un elemento.

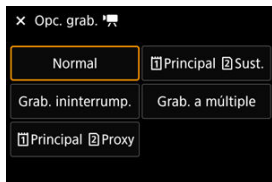

- Gire el dial <  > para seleccionar un elemento y, a continuación, presione <  >.
- También puede seleccionar elementos de ajuste presionando <  > o <  > en vertical o en horizontal.



3. Seleccione una opción.



- Gire el dial <  > para seleccionar una opción.
- También puede seleccionar opciones girando el dial <  > o <  >, o presionando <  > o <  > en vertical o en horizontal.

Pantalla de ajustes detallados



- Gire el dial <  > para seleccionar una ficha (1).
- Use <  > para cambiar el ajuste (2).
- Presione <  > para confirmar su selección y volver a la pantalla del paso 2.

4. Ajuste una opción.

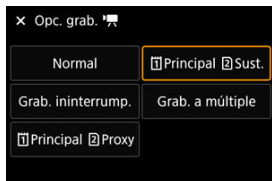

- Presione <  > para establecerlo.

5. Salga del ajuste.

- Presione el botón <  > para volver a la espera de disparo.

Funcionamiento de la pantalla táctil

- ☑ [Tocar](#)
- ☑ [Arrastrar](#)
- ☑ [Disparar con el disparador táctil](#)

Tocar

Pantalla de ejemplo (control rápido)



- Utilice un dedo para dar un toque (tocar brevemente y, a continuación, retirar el dedo) en la pantalla.
- Por ejemplo, cuando toque [Q] aparecerá la pantalla de control rápido. Puede tocar [↶], para volver a la pantalla anterior.

Nota

- Para que la cámara emita avisos sonoros en las operaciones táctiles, ajuste [🔊: Aviso sonoro] en [Activ.] (🔊).

Pantalla de ejemplo (pantalla de menú)

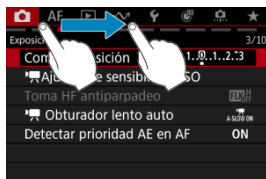

- Desliza el dedo mientras toca la pantalla.

Disparar con el disparador táctil

Con solo tocar la pantalla, puede enfocar y tomar la fotografía automáticamente.

1. Active el disparador táctil.







- Toque [OFF] en la pantalla.
- Cada vez que toque el icono, cambiará entre [OFF] y [ON].
- [ON] (Disparador táctil: Activar)
La cámara enfocará el punto que toque y, a continuación, se tomará la fotografía.
- [OFF] (Disparador táctil: Desactivar)
Puede tocar un punto para realizar el enfoque en ese punto. Presione el disparador hasta el fondo para tomar la fotografía.

2. Toque la pantalla para disparar.



- Toque la cara o el motivo en la pantalla.
- En el punto que toque, la cámara enfocará (AF táctil) utilizando el área AF que haya especificado.
- Si se ajusta [AF], cuando se obtiene el enfoque el punto AF se vuelve verde y, a continuación, se toma automáticamente la fotografía.
- Si no se logra enfocar, el punto AF se ilumina en naranja y no se puede tomar la fotografía. Toque otra vez la cara o el motivo en la pantalla.

⚠ Precaución

- La cámara dispara en modo de disparo único independientemente del ajuste del modo de avance ([, [] o []).
- Al tocar la pantalla, se enfoca con [AF foto a foto], aunque [AF: Operación AF] esté ajustada en [AF Servo].
- Si se toca la pantalla en la vista ampliada, no se enfocará ni se tomará la fotografía.
- Cuando realice la toma tocando, con [: Duración revisión] establecido en [Retención], podrá realizar la siguiente toma presionando el disparador hasta la mitad o tocando [].

Modos de grabación de vídeo

Este capítulo describe cómo grabar vídeos.

En los modos de la zona básica, algunas funciones se ajustan automáticamente para permitir la grabación totalmente automática.

- [Ajuste del modo de disparo](#)

Zona básica

- [A+: Grabación totalmente automática \(Escena inteligente automática\)](#)
- [Vídeo para demo primer plano](#)
- [SCN: Vídeo con escena especial](#)
 - [Vídeo piel tersa](#)
 - [Modo IS de vídeo](#)
 - [Vídeo HDR](#)

Zona creativa

- [Exposición automática de vídeo](#)
- [AE con prioridad a la velocidad de obturación de vídeo](#)
- [AE con prioridad a la abertura de vídeo](#)
- [Exposición manual de vídeo](#)
- [Vídeo a cámara lenta/rápida](#)
- [Modos de disparo personalizados](#)

Ajuste del modo de disparo

1. Ajuste el interruptor de toma de fotografías/grabación de vídeo en **< [A+] >**.

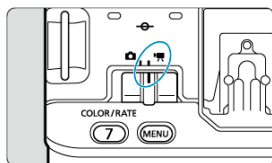



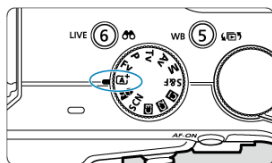





2. Gire el dial de modo para elegir un modo de grabación.



● Zona básica

Dial de modo	Modo de grabación
< [A+] >	[A+]: Vídeo con escena inteligente automática (☑)
< [A+] >	[A+]: Vídeo demo primer plano (☑)
< SCN >	[A+]: Vídeo piel tersa (☑)
	[A+]: Modo IS de vídeo (☑)
	[A+]: Vídeo HDR (☑)

- **Zona creativa**

Dial de modo	Modo de grabación
<Fv>	 : Exposición automática de vídeo (☑)
<P>	
<Tv>	 Tv: AE con prioridad a la velocidad de obturación de vídeo (☑)
<Av>	 Av: AE con prioridad a la abertura de vídeo (☑)
<M>	 M: Exposición manual de vídeo (☑)
< C1 > < C2 > < C3 >	El funcionamiento sigue sus ajustes personalizados en [ : Modo disparo person. (C1-C3)]. (Predeterminado: <P>)
< S&F >	 S&F  S&F Tv  S&F Av  S&F M: Vídeo a cámara lenta/rápida (☑)

- Para < **SCN** > o < **S&F** >, seleccione un modo de grabación después de tocar el icono en la parte superior izquierda o de acceder a la pantalla [**Elegir escena**] o [**Modo de disparo**] en [: **Modo de disparo**].

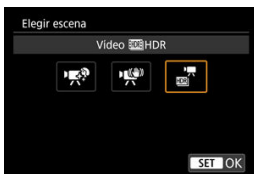

A+: Grabación totalmente automática (Escena inteligente automática)

[Iconos de escena](#)

La cámara detecta el tipo de escena y establece todos los ajustes en consecuencia. El tipo de escena detectado se indica en la esquina superior izquierda de la pantalla. Para ver información detallada sobre los iconos, consulte [Iconos de escena](#).

1. Ajuste el modo de grabación en [A+].

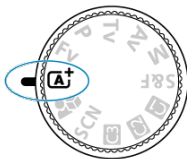

- Gire el dial de modo a < **A+** >.

2. Enfoque el motivo.

- De manera predeterminada, [**AF: AF servo vídeo**] se ajusta en [**Activ.**], de modo que la cámara continúa enfocando siempre ().

3. Grabe el vídeo.

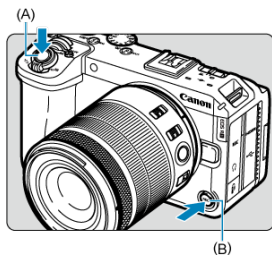

- Presione el botón de grabación de vídeo (A o B) para iniciar la grabación. Para empezar a grabar, también puede tocar [●] en la pantalla [📺].



- Mientras se esté grabando el vídeo, se mostrará [●REC] (1), la pantalla aparecerá enmarcada en rojo y la luz tally estará encendida.

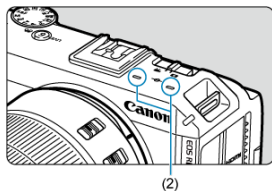

- El sonido se graba con el micrófono (2).
- Para detener la grabación de vídeo, presione de nuevo el botón de grabación de vídeo. Para detener la grabación de un vídeo, también puede tocar [■] en la pantalla.

Iconos de escena



La cámara detecta el tipo de escena y establece todos los ajustes en consecuencia. El tipo de escena detectado se indica en la esquina superior izquierda de la pantalla. Para ver información detallada sobre los iconos, consulte [Iconos de escena](#).

Vídeo para demo primer plano

Se puede dar prioridad para el enfoque a los motivos cerca de la cámara. Esto es útil para demostraciones, revisiones de productos o situaciones similares.

Ajuste el brillo u otros valores en la pantalla de control rápido.

1. Ajuste el dial de modo en <  >.

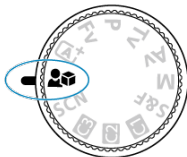

2. Enfoque y grabe.

- Grabar es igual a como se describe en los pasos 2 y 3 de [A+](#): [Grabación totalmente automática \(Escena inteligente automática\)](#).

Precaución

- No se muestran puntos AF.
- Los motivos no pueden seleccionarse manualmente.

SCN: Vídeo con escena especial

La cámara elige automáticamente los ajustes adecuados cuando seleccione un modo de grabación para el motivo o la escena.

* < **SCN** > significa "Special Scene" (escena especial).

1. Ajuste el dial de modo en < **SCN** >.

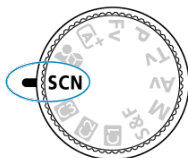

2. Seleccione un modo de disparo (📷).

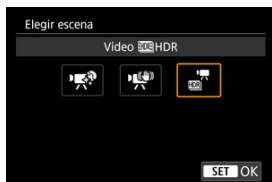

3. Enfoque y grabe.

- Grabar es igual a como se describe en los pasos 2 y 3 de [A+](#): [Grabación totalmente automática \(Escena inteligente automática\)](#).

Vídeo piel tersa

El procesamiento de la imagen hace que la piel parezca más tersa.

En **[Efecto piel tersa]**, en la pantalla de control rápido, se pueden establecer el nivel de efecto y otros detalles.

Sugerencias para fotografiar

● **Enfoque sobre la cara.**

Cuando apunte la cámara a una cara, aparecerá un marco de seguimiento [] en la cara y la cámara lo seguirá.

Precaución

- En función de las condiciones de la toma, podrían modificarse otras áreas diferentes a la piel de las personas.
- Si el efecto de piel tersa es demasiado fuerte, es posible que las imágenes no sean como se espera. Realice algunas tomas de prueba de antemano y compruebe los resultados.

Nota

- El ajuste **[Efecto piel tersa]** se mantiene aunque cambie el modo de disparo o apague la cámara.

Modo IS de vídeo

Permite grabar vídeos con trepidación reducida de la cámara.
Ajuste el brillo u otros valores en la pantalla de control rápido.



Nota

- El control por medio de la cámara asegurará un seguimiento efectivo de la exposición si el brillo cambia en gran medida entre escenas, como cuando cambia entre la toma de personas y de paisajes.

Vídeo HDR

Puede grabar vídeos de alto rango dinámico que conserven el detalle en las altas luces de escenas de alto contraste.

Para ver información detallada sobre los tamaños de grabación de vídeo, consulte [Especificaciones](#).

Precaución

- La luminosidad y el color de la imagen pueden cambiar de manera significativa durante un momento si cambia los ajustes para la grabación de vídeo HDR.

Nota

- También puede grabar vídeos HDR ajustando [**Grab. vídeo HDR**], en [: **Modo de vídeo HDR**], en [**Activ.**].

Exposición automática de vídeo

La exposición se controla de manera automática de acuerdo con la luminosidad.

1. Ajuste el modo de grabación en [P].

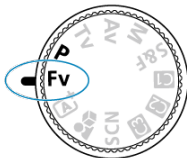

- Gire el dial de modo para seleccionar <Fv> o <P>.

2. Enfoque el motivo.

- De manera predeterminada, [**AF: AF servo vídeo**] se ajusta en [Activ.], de modo que la cámara continúa enfocando siempre (☑).
- De forma predeterminada, al presionar el botón < AF-ON > se enfocará usando el área AF especificada.

3. Grabe el vídeo.

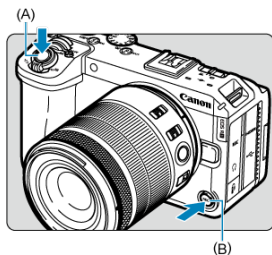

- Presione el botón de grabación de vídeo (A o B) para iniciar la grabación. Para empezar a grabar, también puede tocar [●] en la pantalla (4).



- Mientras se esté grabando el vídeo, se mostrará [●REC] (1), la pantalla aparecerá enmarcada en rojo y la luz tally estará encendida.

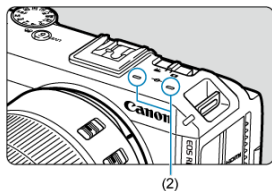

- El sonido se graba con el micrófono (2).
- Para detener la grabación de vídeo, presione de nuevo el botón de grabación de vídeo. Para detener la grabación de un vídeo, también puede tocar [■] en la pantalla.

AE con prioridad a la velocidad de obturación de vídeo

Puede ajustar la velocidad de obturación que prefiera para la grabación de vídeo. La sensibilidad ISO y los valores de apertura se establecen automáticamente para ajustarse a la luminosidad y obtener la exposición estándar.

1. Ajuste el modo de grabación en [Tv].

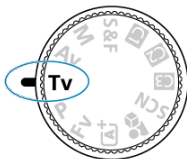

- Gire el dial de modo a <Tv>.

2. Ajuste la velocidad de obturación (1).

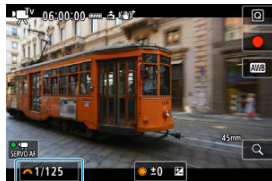

(1)

- Ajústela observando la pantalla mientras gira el dial <⚙>.
- Las velocidades de obturación disponibles varían en función de la velocidad de fotogramas.

3. Enfoque y grabe.

- El procedimiento es el mismo de los pasos 2 y 3 para [Exposición automática de vídeo](#).



Precaución

- Evite ajustar la velocidad de obturación mientras graba vídeos, puesto que se grabarán los cambios en la exposición.
- Cuando grabe vídeos de objetos en movimiento, se recomienda una velocidad de obturación de aprox. 1/25 seg. a 1/125 seg. Cuanto más rápida sea la velocidad de obturación, menos suave parecerá el movimiento del motivo.
- Si cambia la velocidad de obturación mientras graba bajo iluminación fluorescente o LED, es posible que se grabe parpadeo en las imágenes.
- Las velocidades de obturación disponibles varían en función de la velocidad de fotogramas que haya establecido para su tamaño de grabación de vídeo especificado.

AE con prioridad a la apertura de vídeo

Puede ajustar el valor de apertura que prefiera para la grabación de vídeo. La sensibilidad ISO y la velocidad de obturación se ajustan automáticamente para ajustarse a la luminosidad y obtener la exposición estándar.

1. Ajuste el modo de grabación en [Av].

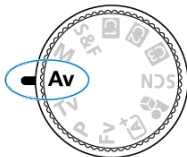

- Gire el dial de modo a <Av>.

2. Ajuste el valor de apertura (1).



(1)

- Ajústela observando la pantalla mientras gira el dial <⚙>.

3. Enfoque y grabe.

- El procedimiento es el mismo de los pasos 2 y 3 para [Exposición automática de vídeo](#).

Precaución

- Evite ajustar el valor de apertura mientras graba vídeos, puesto que se grabarán los cambios en la exposición provocados por el ajuste de la apertura.

Nota

Notas para los modos [P], [Tv], [Av], [S&F], [S&F Tv] y [S&F Av]

- Puede bloquear la exposición (bloqueo AE) presionando el botón < * >. Para ver información detallada, consulte [Bloqueo de exposición \(Bloqueo AE\)](#).
- En el modo [P], la sensibilidad ISO, la velocidad de obturación y el valor de apertura no se graban en la información Exif del vídeo.

Exposición manual de vídeo

Puede ajustar la velocidad de obturación, el valor de abertura y la sensibilidad ISO que prefiera para la grabación de vídeo.

1. Ajuste el modo de grabación en [M].

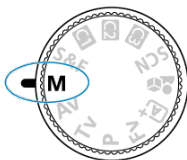

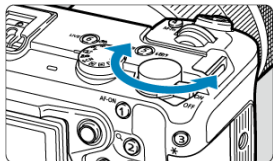
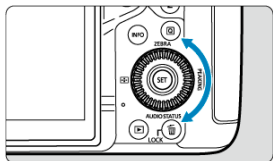
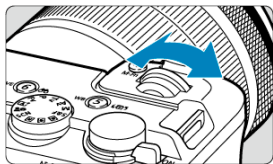

- Gire el dial de modo a <M>.

2. Ajuste la velocidad de obturación, el valor de apertura y la sensibilidad ISO.





- (1)
 - (2)
 - (3)
- Presione el disparador hasta la mitad y compruebe el indicador del nivel de exposición.
 - Gire el dial <  > para ajustar la velocidad de obturación (1), el dial <  > para ajustar el valor de apertura (2) y el dial <  > para ajustar la sensibilidad ISO (3) (🔗).
 - Las velocidades de obturación varían en velocidad de fotogramas (🔗).

3. Enfoque y grabe.

- El procedimiento es el mismo de los pasos 2 y 3 para [Exposición automática de vídeo](#).

Precaución

- Durante la grabación de vídeo, evite cambiar la velocidad de obturación, el valor de apertura o la sensibilidad ISO, porque pueden grabarse cambios en la exposición o se puede crear más ruido con sensibilidades ISO altas.
- Cuando grabe vídeos de objetos en movimiento, se recomienda una velocidad de obturación de aprox. 1/25 seg. a 1/125 seg. Cuanto más rápida sea la velocidad de obturación, menos suave parecerá el movimiento del motivo.
- Si cambia la velocidad de obturación mientras graba bajo iluminación fluorescente o LED, es posible que se grabe parpadeo en las imágenes.
- Las velocidades de obturación disponibles varían en función de la velocidad de fotogramas que haya establecido para su tamaño de grabación de vídeo especificado.



Nota

- La compensación de la exposición con ISO Auto puede ajustarse en una gama de hasta ± 3 puntos de la forma siguiente.
 - Toque el indicador del nivel de exposición
 - Ajuste [: **Comp. exposición**]
 - Gire el anillo de control mientras presiona el disparador hasta la mitad
- Cuando se ajusta ISO Auto, se puede presionar el botón < * > para bloquear la sensibilidad ISO. Tras el bloqueo durante la grabación de vídeo, se puede cancelar el bloqueo de la sensibilidad ISO presionando el botón < * > de nuevo.
- El indicador del nivel de exposición () muestra las diferencias entre el nivel de exposición inicial (cuando presiona por primera vez el botón < * >) y el nivel cuando presiona el botón < * > de nuevo tras recomponer la toma.
- Puede ajustar manualmente la sensibilidad ISO o seleccionar **[AUTO]** para ajustarla automáticamente.

Vídeo a cámara lenta/rápida

[Modos de grabación de vídeo S&F](#)

Los vídeos se pueden grabar para su reproducción a cámara lenta o rápida. No se graba sonido. Ajuste la velocidad de la cámara lenta o rápida (velocidad de reproducción) en [: Tamaño de vídeo].

1. Ajuste el dial de modo en < S&F >.

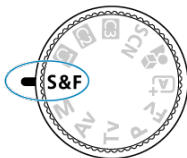



2. Seleccione un modo de grabación ().



3. Seleccione [: Tamaño de vídeo] (.



4. Seleccione una resolución.



- Gire el dial <  > para seleccionar una ficha (1).
- Utilice <  > para seleccionar un ajuste (2).



5. Seleccione una velocidad de fotogramas de grabación.



- Gire el dial <  > para seleccionar una ficha.
- Utilice <  > para seleccionar un ajuste.

6. Seleccione una velocidad de fotogramas de reproducción.



- Gire el dial <  > para seleccionar una ficha.
- Utilice <  > para seleccionar un ajuste.
- La velocidad de reproducción se muestra en la parte superior derecha.

7. Presione <SET>.

Precaución

- Las operaciones y la sensibilidad de la cámara pueden ralentizarse cuando se grabe con algunas combinaciones de velocidad de fotogramas y velocidad de obturación.
- La velocidad de fotogramas de grabación establecida puede actualizarse si cambia [: **Recorte de vídeo**] a [**Activ.**] o si monta un objetivo RF-S/EF-S. Compruebe los ajustes antes de grabar.

Modos de grabación de vídeo S&F

- ** S&F : Exposición automática de vídeo S&F**
La exposición se controla de manera automática de acuerdo con la luminosidad. Realice la grabación de la misma forma que lo haría con [Exposición automática de vídeo](#).
- ** S&F Tv : AE con prioridad a la velocidad de obturación de vídeo S&F**
Ajuste la velocidad de obturación que prefiera para la grabación de vídeo a cámara lenta/rápida. Realice la grabación de la misma forma que lo haría con [AE con prioridad a la velocidad de obturación de vídeo](#).
- ** S&F Av : AE con prioridad a la abertura de vídeo S&F**
Ajuste el valor de abertura que prefiera para la grabación de vídeo a cámara lenta/rápida. Realice la grabación de la misma forma que lo haría con [AE con prioridad a la abertura de vídeo](#).
- ** S&F M : Exposición manual de vídeo S&F**
Ajuste la velocidad de obturación, el valor de abertura y la sensibilidad ISO que prefiera para la grabación de vídeo a cámara lenta/rápida. Realice la grabación de la misma forma que lo haría con [Exposición manual de vídeo](#).

Modo de toma de fotografías

Este capítulo describe cómo tomar fotografías.

En los modos de la zona básica, algunas funciones se ajustan automáticamente para permitir la toma de fotografías totalmente automática.

- [Ajuste del modo de disparo](#)

Zona básica

- [A+: Toma de fotografías totalmente automática \(Escena inteligente automática\)](#)
- [SCN: Escena especial](#)
 - [Retrato](#)
 - [Piel tersa](#)
 - [Disparo panorámico](#)
 - [Comida](#)
 - [Escena nocturna sin trípode](#)

Zona creativa

- [Fv: AE con prioridad flexible](#)
- [P: AE programada](#)
- [Tv: AE con prioridad a la velocidad de obturación](#)
- [Av: AE con prioridad a la abertura](#)
- [M: Exposición manual](#)
- [Modos de disparo personalizados](#)

Ajuste del modo de disparo

1. Ajuste el interruptor de toma de fotografías/grabación de vídeo en <  >.

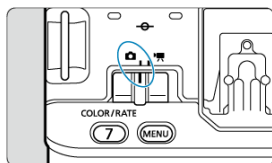

2. Gire el dial de modo para elegir un modo de disparo.

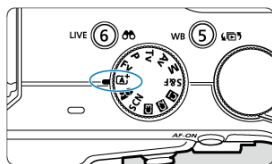

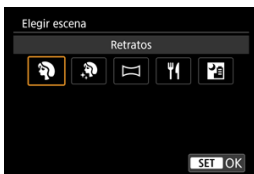

- Para < **SCN** >, seleccione un modo de disparo después de tocar el icono en la parte superior izquierda o de acceder a la pantalla [**Elegir escena**] en [: Modo de disparo].





Nota

- < **S&F** > en la toma de fotografías corresponde al modo < **P** > (AE programada).
- <  > en la toma de fotografías corresponde al modo <  > (Escena inteligente automática).

A+: Toma de fotografías totalmente automática (Escena inteligente automática)

[Fotografía de objetos en movimiento](#)

[Iconos de escena](#)

[Ajuste de opciones](#)

[Ayuda creativa](#)

< **A+** > es un modo totalmente automático. La cámara analiza la escena y establece automáticamente los ajustes óptimos. También puede ajustar automáticamente el enfoque en el motivo estático o en movimiento detectando el movimiento del motivo.

1. Ajuste el dial de modo en < **A+** >.

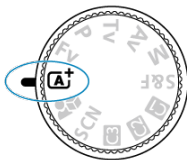

2. Apunte la cámara a lo que desee fotografiar (el motivo).

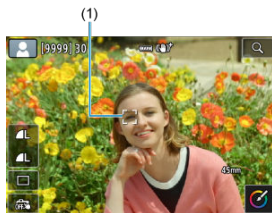

- Bajo algunas condiciones de disparo, es posible que se muestre un marco de seguimiento (1) en el motivo.

3. Enfoque el motivo.

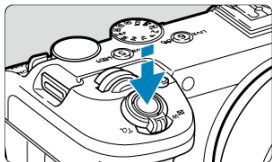

- Presione el disparador hasta la mitad para enfocar.
- También puede enfocar tocando la cara de una persona u otro motivo en la pantalla (AF táctil).
- Con poca luz, y si es necesario, se activa la luz de ayuda al AF (AF-ILL) automáticamente.
- Una vez enfocado el motivo, ese punto AF se vuelve verde y la cámara emite un aviso sonoro (AF foto a foto).
- El punto AF enfocado sobre un motivo en movimiento se vuelve azul y realiza el seguimiento del movimiento del motivo (AF Servo).

4. Tome la fotografía.

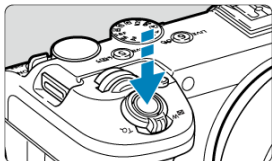

- Presione el disparador hasta el fondo para tomar la fotografía.
- La imagen recién captada aparecerá en la pantalla durante aprox. 2 segundos.



Precaución

- Es posible que el movimiento de los motivos (ya se trate de motivos estáticos o en movimiento) no se detecte correctamente para algunos motivos o condiciones de disparo.

Nota

- La operación AF (AF foto a foto o AF Servo) se ajusta automáticamente al presionar el disparador hasta la mitad. Aunque se ajuste automáticamente en AF foto a foto, la cámara cambiará a AF Servo si se detecta movimiento del motivo mientras se está presionando el disparador hasta la mitad o efectuando disparos en serie.
- El modo $\langle \text{A}^+ \rangle$ hace que los colores resulten más impactantes en escenas de naturaleza, exteriores y puestas de sol. Si prefiere otros colores, gire el dial de modo a $\langle \text{Fv} \rangle$, $\langle \text{P} \rangle$, $\langle \text{Tv} \rangle$, $\langle \text{Av} \rangle$ o $\langle \text{M} \rangle$, seleccione un estilo de imagen que no sea $\langle \text{A} \rangle$ y, a continuación, haga de nuevo la toma $\langle \text{A} \rangle$.

Minimización de fotografías borrosas

- Tenga cuidado con la trepidación cuando dispare sosteniendo la cámara con la mano. Para evitar la trepidación, considere utilizar un trípode. Utilice un trípode robusto, capaz de soportar el peso del equipo fotográfico. Fije la cámara firmemente al trípode.
- Valore el uso de un disparador remoto (se vende por separado, ) o un mando a distancia inalámbrico (se vende por separado, )

? Preguntas frecuentes

- **No es posible enfocar (indicado por un punto AF naranja).**

Sítue el punto AF sobre una zona que tenga un buen contraste y, a continuación, presione el disparador hasta la mitad (½). Si está demasiado cerca del motivo, aléjese y dispare de nuevo.

- **Una vez que enfoque, se muestran simultáneamente varios puntos AF.**

Se ha logrado el enfoque con todos esos puntos.

- **La visualización de la velocidad de obturación parpadea.**

Como está demasiado oscuro, si se toma la fotografía, el motivo saldrá borroso debido a la trepidación de la cámara. Se recomienda hacer la toma desde un trípode.

Fotografía de objetos en movimiento



Al presionar el disparador hasta la mitad, se realiza un seguimiento de los motivos en movimiento para mantenerlos enfocados.

Mantenga el motivo en la pantalla mientras presiona el disparador hasta la mitad y, en el momento decisivo, presione el disparador hasta el fondo.

Iconos de escena



La cámara detecta el tipo de escena y ajusta todo automáticamente de manera adecuada para la escena. El tipo de escena detectado se indica en la esquina superior izquierda de la pantalla. Para ver información detallada sobre los iconos, consulte [Iconos de escena](#).

Ajuste de opciones



Puede establecer los ajustes de modo de avance, calidad de imagen, disparador táctil y Ayuda creativa tocando iconos en la pantalla.

Puede disparar aplicando sus efectos preferidos.

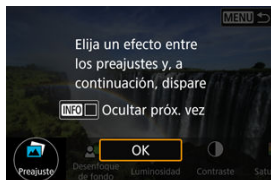
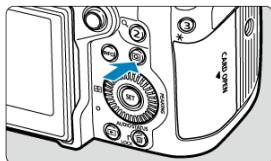

1. Presione el botón < Q >.



- Lea el mensaje y seleccione [OK].

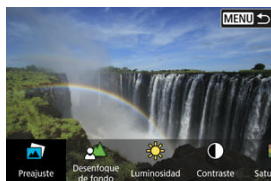

2. Seleccione un efecto.





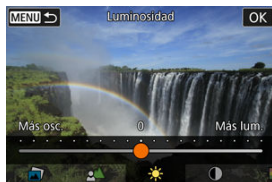





- Seleccione un efecto con el dial <  > y presione <  >.

3. Seleccione el nivel de efecto y otros detalles.



- Ajuste los valores con el dial <  > y presione <  >.
- Para restablecer el ajuste, presione el botón <  > y, a continuación, seleccione **[OK]**.

Efectos de Ayuda creativa

- : **Preajuste**
Seleccione uno de los efectos preajustados.
Tenga en cuenta que [Saturación], [Tono de color 1] y [Tono de color 2] no están disponibles con [B&W].
- : **Desenfoco de fondo**
Ajuste el desenfoco de fondo. Elija valores más altos para hacer los fondos más nítidos. Para desenfocar el fondo, elija valores más bajos. [AUTO] ajusta el desenfoco de fondo en función de la luminosidad. Dependiendo de la luminosidad del objetivo (número f/), es posible que algunas posiciones no estén disponibles.
- : **Luminosidad**
Ajuste la luminosidad de la imagen.
- : **Contraste**
Ajuste el contraste.
- : **Saturación**
Ajuste la viveza de los colores.
- : **Tono de color 1**
Ajuste el tono de color ámbar/azul.
- : **Tono de color 2**
Ajuste el tono de color verde/magenta.
- : **Monocromo**
Ajuste el efecto de tono para el disparo monocromo.

Nota

- Estos ajustes se restablecen al cambiar de modos de disparo o situar el interruptor de alimentación en <OFF>. Para guardar los ajustes, establezca : **Retener datos Ayuda creativa** en [Activ.].

Guardado de efectos

Para guardar el ajuste actual en la cámara, toque [**INFO**  **Registrar**] en la pantalla de ajuste [Ayuda creativa] y, a continuación, seleccione [OK]. Se puede guardar hasta tres preajustes como [USER*]. Una vez que se han guardado tres, para guardar otro nuevo, se debe sobrescribir un preajuste [USER*] existente.

SCN: Escena especial

La cámara elige automáticamente los ajustes adecuados cuando seleccione un modo de disparo para el motivo o la escena.

* < **SCN** > significa "Special Scene" (escena especial).

1. Ajuste el dial de modo en < **SCN** >.

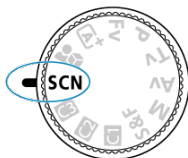

2. Seleccione un modo de disparo (📷).



3. Enfoque y haga la toma.

- Hacer la toma es igual a como se describe en los pasos 2–4 de [A+ Toma de fotografías totalmente automática \(Escena inteligente automática\)](#).

Nota

- También puede ajustar el modo de disparo en [: **Modo de disparo**].

Retrato

Utilice [AF] (Retratos) para desenfocar el fondo y hacer resaltar a la persona de la que realice la toma. También hace que los tonos de la piel y el pelo aparezcan más suaves.



Sugerencias para fotografiar

- **Seleccione la ubicación donde haya mayor distancia entre el motivo y el fondo.**
Cuanto mayor sea la distancia entre el motivo y el fondo, más difuminado aparecerá el fondo. El motivo destacará también mejor frente a un fondo despejado y oscuro.
- **Utilice un teleobjetivo.**
Si tiene un objetivo zoom, utilice el extremo teleobjetivo para hacer que el motivo ocupe el encuadre de cintura hacia arriba.
- **Enfoque sobre la cara.**
Cuando enfoque antes de disparar, asegúrese de que el punto AF sobre la cara del motivo sea verde. Cuando fotografíe primeros planos de caras, puede ajustar [AF: Detección ojos] en una opción diferente de [Desac.] para disparar con los ojos del motivo enfocados.
- **Dispare de manera continua.**
El ajuste predeterminado es [C] (Baja velocidad en serie). Si continúa presionando el disparador, puede fotografiar en serie para captar cambios en la postura y la expresión facial del motivo.

Piel tersa

Utilice [Piel Tersa] para tomas que muestren una piel más atractiva. El procesamiento de la imagen hace que la piel parezca más tersa.



💡 Sugerencias para fotografiar

- **Active la detección de caras de la cámara.**

Cuando la cámara detecte el motivo principal al que se aplicará el efecto de piel tersa, se mostrará el marco sobre la cara del motivo. Para conseguir una apariencia de piel tersa más eficaz, puede acercarse o alejarse del motivo hasta que el marco se muestre sobre su cara.

- **Enfoque sobre la cara.**

Cuando enfoque antes de disparar, asegúrese de que el punto AF sobre la cara del motivo sea verde. Cuando fotografíe primeros planos de caras, puede ajustar [AF: **Detección ojos**] en una opción diferente de [Desac.] para disparar con los ojos del motivo enfocados.

⚠ Precaución

- En función de las condiciones de la toma, podrían modificarse otras áreas diferentes a la piel de las personas.
- Si el efecto de piel tersa es demasiado fuerte, es posible que las imágenes no sean como se espera. Realice algunas tomas de prueba de antemano y compruebe los resultados.
- Cuando [Opc. grab. ] en [**Func. grabar +sel. tarj./carp.**].

Disparo panorámico

Utilice [] (Disparo panorámico) para fotografiar panorámicas. La panorámica se crea combinando disparos captados en disparos en serie mientras mueve la cámara en una dirección y presiona el obturador completamente.



1. Elija una dirección de disparo.



- Presione el botón < [] > o toque [] en la parte inferior derecha para elegir la dirección de la toma.
- Se mostrará una flecha que indica la dirección en la que debe mover la cámara.

2. Presione el disparador hasta la mitad.

- Con el disparador presionado hasta la mitad, enfoque el motivo.

3. Dispare.

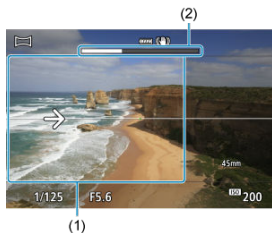

- Presione el obturador completamente y mueva la cámara a una velocidad constante en la dirección de la flecha.
- Se captura el área mostrada con claridad (1).
- Se muestra un indicador del progreso del disparo (2).
- El disparo se detiene cuando suelte el disparador o cuando todo el indicador del progreso esté blanco.

⚠ Precaución

- En algunas escenas, es posible que las imágenes que planea captar no se guarden de la forma esperada y que la panorámica no sea como esperaba.
- El disparo puede detenerse a medio camino si mueve la cámara demasiado lento o demasiado rápido. No obstante, la panorámica creada hasta ese momento se guardará.
- Teniendo en cuenta el gran tamaño de las imágenes de [📷], es buena idea utilizar un ordenador u otro dispositivo para cambiar el tamaño de las panorámicas que vaya a imprimir desde una tarjeta de memoria en una impresora Canon. Si las panorámicas no son compatibles con algún software o servicios en línea en concreto, intente cambiar el tamaño de estas imágenes.
- Es posible que los disparos de los motivos y escenas siguientes no se combinen correctamente.
 - Motivos en movimiento
 - Motivos cercanos
 - Escenas con una gran variedad de contrastes
 - Escenas con tramos largos del mismo color o patrón, como el mar o el cielo
- El disparo no se ve afectado por ninguna corrección aplicada para contrarrestar el desenfoque producido al mover la cámara.
- Mueva la cámara lentamente cuando utilice un objetivo con una distancia focal larga, cuando realice tomas de escenas nocturnas o en condiciones de poca luz.
- No se aplica la estabilización de imagen del objetivo.

Comida

Utilice [F4] (Comida) para la fotografía culinaria. La fotografía tendrá un aspecto brillante y apetitoso. También reduce el tono rojizo de las luces de tungsteno o fuentes de luz similares.



Sugerencias para fotografiar

● **Cambie el tono de color.**

Ajuste el tono de color que necesite en [Tono color: Frío←→Cál.] en la pantalla de control rápido. Ajuste hacia el rojo (tonos cálidos) para acentuar el matiz rojizo de los alimentos, o hacia el azul (tonos fríos) para reducir un matiz rojizo excesivo.

Precaución

- Es posible que el matiz de color cálido de los motivos se desvanezca.
- Cuando se incluyan varias fuentes de luz en la escena, es posible que el matiz de color cálido de la imagen no se reduzca.
- Si hay personas en la imagen, es posible que el tono de la piel no se reproduzca correctamente.

Escena nocturna sin trípode

Para las tomas nocturnas realizadas con la mano sin trípode ni otro equipo similar.

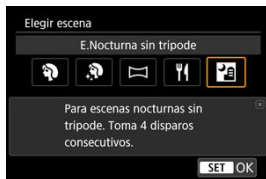





Sugerencias para fotografiar

● Sujete firmemente la cámara.

Mantenga los hombros pegados al cuerpo para sujetar firmemente la cámara (). En este modo, se alinean cuatro disparos y se combinan en una única imagen pero, si alguno de los cuatro disparos está muy desalineado debido a la trepidación de la cámara, es posible que no se alineen correctamente en la imagen final.

Precaución

- El área de imagen es de menor tamaño que en otros modos de disparo.
- No es posible ajustar la calidad de imagen RAW.
- El enfoque automático de noche o en escenas oscuras puede ser difícil cuando haya puntos de luz dentro del punto AF. En este caso, ajuste el modo de enfoque en MF () y enfoque manualmente.
- La toma de motivos en movimiento puede producir estelas de imágenes causadas por el movimiento u oscuridad alrededor del motivo.
- Es posible que las imágenes no se alineen correctamente si tienen un patrón (con una cuadrícula o con rayas, por ejemplo), si son planas y uniformes o si están desalineadas debido a la trepidación de la cámara u otros problemas.
- La grabación de las imágenes en la tarjeta tarda algún tiempo, puesto que se combinan después de disparar. Mientras las imágenes se procesan, se muestra [BUSY] en la pantalla y no es posible disparar hasta que termina el procesamiento.
- Las fotografías tendrán un aspecto ligeramente diferente de la imagen que se muestra en la pantalla.
- Cuando [Opc. grab. ] en [ Func. grabar+sel. tarj./carp.] se ajusta en [Grab. separada], ambas ranuras guardan las imágenes con la misma calidad de imagen indicada para la tarjeta seleccionada en [Reproducir ] en [ Func. grabar +sel. tarj./carp.].

Fv: AE con prioridad flexible

Permite establecer automática o manualmente la velocidad de obturación, el valor de apertura y la sensibilidad ISO. Equivalente a disparar en modo <P>, <Tv>, <Av> o <M> sin necesidad de cambiar a estos modos.

* <Fv> significa "Flexible value" (valor flexible).



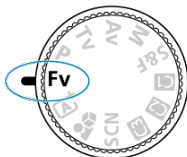

* AE significa "Auto Exposure" (exposición automática).

1. Ajuste el dial de modo en <Fv>.

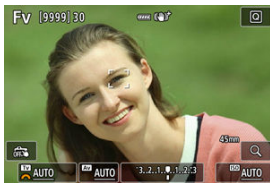





2. Ajuste la velocidad de obturación, el valor de apertura y la sensibilidad ISO.

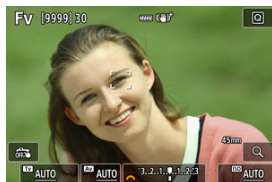

- Gire el dial <  > para seleccionar un elemento que ajustar. Aparece  a la izquierda del elemento seleccionado.
- Gire el dial <  > para ajustar la opción.
- Para restablecer el ajuste en [AUTO], presione la tecla <  >.

3. Ajuste la cantidad de compensación de la exposición.



- Gire el dial <  > y seleccione el indicador del nivel de exposición. Aparece  a la izquierda del indicador del nivel de exposición.
- Gire el dial <  > para ajustar la opción.
- Para restablecer el ajuste en **[±0]**, presione la tecla <  >.

Combinaciones de funciones en modo <Fv>

Velocidad de obturación	Valor de abertura	Sensibilidad ISO	Compensación de la exposición	Modo de disparo
[AUTO]	[AUTO]	[AUTO]	Disponible	Equivalente al modo <P>
		Selección manual		
Selección manual	[AUTO]	[AUTO]	Disponible	Equivalente al modo <Tv>
		Selección manual		
[AUTO]	Selección manual	[AUTO]	Disponible	Equivalente al modo <Av>
		Selección manual		
Selección manual	Selección manual	[AUTO]	Disponible	Equivalente al modo <M>
		Selección manual	—	

Precaución

- Si los valores parpadean, significa que existe el riesgo de subexposición o sobreexposición. Ajuste la exposición hasta que el valor deje de parpadear.

Nota

- Los valores de velocidad de obturación, abertura y sensibilidad ISO ajustados en [AUTO] se subrayan.
- Puede ajustar la velocidad de obturación, el valor de abertura y la sensibilidad ISO en [AUTO] y la compensación de la exposición en [±0] en los pasos 2 o 3 presionando la tecla <▼>.

P: AE programada

La cámara ajusta automáticamente la velocidad de obturación y el valor de apertura para ajustarse a la luminosidad del motivo.

* <P> significa "Program" (programa).

1. Ajuste el dial de modo en <P>.

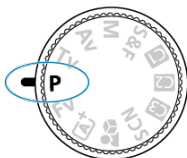

2. Enfoque el motivo.

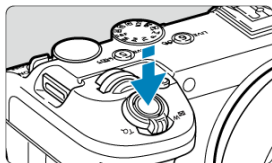

- Apunte el punto AF hacia el motivo y presione el disparador hasta la mitad.



- Una vez enfocado el motivo, se muestra un punto AF (verde para AF foto a foto o azul para AF Servo).
- La velocidad de obturación y el valor de apertura se ajustan automáticamente.

3. Compruebe la visualización.



- Si el valor de exposición no parpadea, se obtendrá la exposición estándar.

4. Tome la fotografía.

- Encuadre la toma y presione el disparador hasta el fondo.

Precaución

- Si parpadean una velocidad de obturación lenta y un valor de apertura bajo, el motivo está demasiado oscuro.
Aumente la sensibilidad ISO.
- Si parpadean una velocidad de obturación rápida y un valor de apertura alto, el motivo está demasiado iluminado.
Reduzca la sensibilidad ISO o utilice un filtro ND (se vende por separado) para disminuir la cantidad de luz que entra en el objetivo.

Nota

Diferencias entre los modos <P> y <A+>

- <A+> limita las funciones disponibles y ajusta automáticamente el área AF, el modo de medición y muchas otras funciones para evitar disparos erróneos. Por el contrario, el modo <P> solo ajusta automáticamente la velocidad de obturación y el valor de apertura, y puede ajustar libremente el área AF, el modo de medición y otras funciones.

Cambio de programa

- En el modo <P>, puede cambiar libremente la combinación (el programa) de velocidad de obturación y valor de apertura ajustada automáticamente por la cámara mientras mantiene la misma exposición. Esta técnica se denomina cambio de programa.
- Con el cambio de programa, puede presionar el disparador hasta la mitad y, a continuación, gire el dial  hasta que se muestre la velocidad de obturación o el valor de apertura que desee.
- El cambio de programa se cancelará automáticamente cuando finalice el temporizador de medición (la indicación del ajuste de exposición se apaga).

Tv: AE con prioridad a la velocidad de obturación

En este modo, el usuario ajusta la velocidad de obturación y la cámara ajusta automáticamente el valor de abertura para obtener la exposición estándar adecuada a la luminosidad del motivo. Una velocidad de obturación más rápida puede congelar la acción de un motivo en movimiento. Una velocidad de obturación más lenta puede crear un efecto de difuminado, lo que da la impresión de movimiento.

* <Tv> significa "Time value" (valor de tiempo).



Movimiento difuminado
(Velocidad lenta: 1/30 seg.)



Movimiento congelado
(Velocidad rápida: 1/2000 seg.)

1. Ajuste el dial de modo en <Tv>.

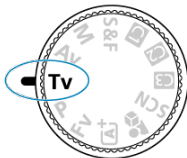

2. Ajuste la velocidad de obturación deseada.



- Gire el dial <  > para realizar el ajuste.

3. Enfoque el motivo.

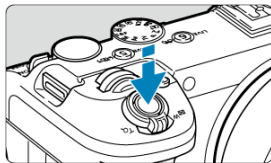

- Presione el disparador hasta la mitad.
- El valor de apertura se ajusta automáticamente.

4. Compruebe la visualización y dispare.



- Si el valor de apertura no parpadea, se obtendrá la exposición estándar.

Precaución



- Si parpadea el valor de apertura más bajo, es señal de subexposición. Gire el dial <  > para ajustar una velocidad de obturación más lenta hasta que el valor de apertura deje de parpadear, o ajuste una sensibilidad ISO superior.



- Si parpadea el valor de apertura más alto, es señal de sobreexposición. Gire el dial <  > para ajustar una velocidad de obturación más rápida hasta que el valor de apertura deje de parpadear o ajuste una sensibilidad ISO inferior.



Nota

- [""] en la visualización de la velocidad de obturación significa "seconds" (segundos). ([0"5] → 0,5 seg., [15"] → 15 seg., etc.)

Av: AE con prioridad a la abertura

[Previsualización de la profundidad de campo](#)

En este modo, el usuario ajusta el valor de abertura que desee y la cámara ajusta automáticamente la velocidad de obturación para obtener la exposición estándar correspondiente a la luminosidad del motivo. Un número $f/$ mayor (orificio de abertura menor) hace que una mayor proporción del primer plano y del fondo caigan dentro de un enfoque aceptable. Por el contrario, un número $f/$ menor (orificio de abertura mayor) hace que una menor proporción del primer plano y del fondo caigan dentro del enfoque aceptable.

* <Av> significa "Aperture value" (valor de abertura).

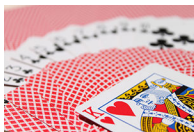

Fondo difuminado
(con un valor de abertura bajo: $f/5,6$)

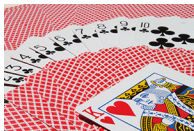

Primer plano y fondo nítidos
(con un valor de abertura alto: $f/32$)

1. Ajuste el dial de modo en <Av>.

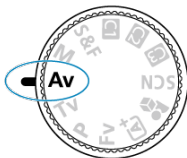

2. Ajuste el valor de abertura que desee.



- Gire el dial <  > para realizar el ajuste.

3. Enfoque el motivo.

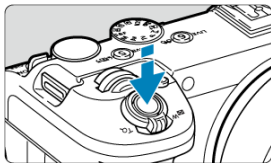



- Presione el disparador hasta la mitad.
- La velocidad de obturación se ajusta automáticamente.

4. Compruebe la visualización y dispare.



- Si la velocidad de obturación no parpadea, se obtendrá la exposición estándar.

Precaución

- Si parpadea una velocidad de obturación lenta, indica una subexposición.
Gire el dial <  > para reducir el valor de abertura (abrir la abertura) hasta que se detenga el parpadeo de la velocidad de obturación o ajuste una sensibilidad ISO superior.
- Si parpadea una velocidad de obturación rápida, indica una sobreexposición.
Gire el dial <  > para ajustar un valor de abertura mayor (cerrar la abertura) hasta que deje de parpadear la velocidad de obturación o ajuste una sensibilidad ISO inferior.

Nota

Visualización del valor de abertura

- Cuanto mayor sea el valor, menor será la abertura. El valor de abertura indicado varía en función del objetivo. Si no hay ningún objetivo montado en la cámara, se mostrará **[F00]** como abertura.

Previsualización de la profundidad de campo

La abertura cambia solamente en el momento en que hace la toma; el resto del tiempo permanece abierta. Por este motivo, la profundidad de campo que se muestra en la pantalla parece estrecha, o baja. Podrá obtener una previsualización si comprueba el área enfocada cuando presione un botón asignado a **[Previsualización DOF]** en : **Personal. botones d/disparo**.

Nota

- Cuanto mayor sea el valor de abertura, mayor será el área enfocada, desde el primer plano hasta el fondo.
- El efecto de profundidad de campo puede verse fácilmente en las imágenes al presionar el botón asignado a la previsualización de la profundidad de campo.
- La exposición se bloquea (Bloqueo AE) al mantener presionado el botón asignado a la previsualización de la profundidad de campo.

M: Exposición manual

[Compensación de la exposición con ISO Auto](#)



En este modo puede ajustar la velocidad de obturación y el valor de apertura según desee. Para determinar la exposición, consulte el indicador del nivel de exposición o utilice un fotómetro disponible en el mercado.

* <M> significa "Manual".

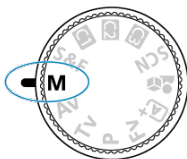
1. Ajuste el dial de modo en <M>.





2. Ajuste la sensibilidad ISO .

- Gire el dial < > para realizar el ajuste.
- Con ISO Auto, puede ajustar la compensación de la exposición .

3. Ajuste la velocidad de obturación y el valor de apertura.



- Para ajustar la velocidad de obturación, gire el dial < > y, para ajustar el valor de apertura, gire el dial < >.

4. Enfoque el motivo.



- Presione el disparador hasta la mitad.
- Consulte la marca del nivel de exposición [] para ver a qué distancia del nivel de exposición estándar se encuentra el nivel de exposición actual.

(1) Índice de exposición estándar

(2) Marca del nivel de exposición

5. Ajuste la exposición y tome la fotografía.



- Compruebe el indicador del nivel de exposición y ajuste la velocidad de obturación y el valor de apertura deseados.

Compensación de la exposición con ISO Auto









Si se ha ajustado la sensibilidad ISO en [AUTO] para el disparo con exposición manual, puede ajustar la compensación de la exposición (☑) de la manera siguiente:

- Toque el indicador del nivel de exposición
- [📷: Comp. Exp./AEB]
- Pantalla de control rápido
- Gire el anillo de control mientras presiona el disparador hasta la mitad

⚠ Precaución

- Es posible que la exposición no sea la esperada cuando se ajuste ISO Auto, porque la sensibilidad ISO se ajusta para garantizar la exposición estándar para la velocidad de obturación y el valor de apertura especificados. En este caso, ajuste la compensación de la exposición.

Nota

- En el modo <M> con ISO Auto, [] (Medición evaluativa) y [: **Modo med. AE bloq. tras enf.**] establecido en el ajuste predeterminado () , al mantener presionado el disparador hasta la mitad, se bloqueará la sensibilidad ISO una vez que la cámara enfoque con AF foto a foto.
- Cuando se ajusta ISO Auto, se puede presionar el botón <  > para bloquear la sensibilidad ISO.
- Si presiona el botón <  > y recompone la imagen, podrá ver la diferencia de nivel de exposición en el indicador del nivel de exposición comparado con cuando se presionó el botón <  > .
- Cualquier compensación de la exposición existente se mantendrá si cambia al modo <M> con ISO Auto después de usar la compensación de la exposición en el modo <P>, <Tv> o <Av> () .
- Para el ajuste de ½ punto de la compensación de exposición cuando se ha establecido ISO Auto y [: **Aumento nivel de exposición**] está ajustado en [1/2 punto], la cámara ajusta la sensibilidad ISO (en incrementos de ½ de punto) y la velocidad de obturación. Sin embargo, la velocidad de obturación indicada no cambiará.

Modos de disparo personalizados

Puede hacer tomas utilizando la configuración de la cámara asignada a [**PS**]: **Modo disparo person. (C1-C3)** ().

< **C1** >, < **C2** > y < **C3** > en el dial de modo equivalen a [**Modo disparo personalizado: C1**], [**Modo disparo personalizado: C2**] y [**Modo disparo personalizado: C3**].

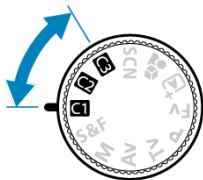

Toma de fotografías y grabación de vídeo

En este capítulo se describe la toma de fotografías y la grabación de vídeo, y se presentan los ajustes de menú de la ficha de disparo .

Para cambiar entre la toma de fotografías y la grabación de vídeo, utilice el interruptor de toma de fotografías/grabación de vídeo ()

Precaución

- Después de cambiar entre la toma de fotografías y la grabación de vídeo, compruebe otra vez la configuración de la cámara antes de hacer tomas/grabar.
- Durante la grabación de vídeo no se pueden tomar fotografías, y viceversa.

- [Menús de fichas: Grabación de vídeo](#)
- [Menús de fichas: Toma de fotografías](#)
- [Modo de toma/grabación](#)

Grabación de vídeo

- [Tamaño de grabación de vídeo](#)
- [Formato de grabación de vídeo](#)
- [Open Gate](#)
- [Recorte de vídeo](#) ☆
- [Zoom digital](#)
- [Grabación de sonido](#)
- [Compensación de la exposición](#) ☆
- [Ajustes de sensibilidad ISO del vídeo](#) ☆
- [Av de vídeo en incrementos de 1/8 de punto](#) ☆
- [Obturador lento automático para vídeo](#) ☆
- [Disparo antiparpadeo de alta frecuencia](#) ☆
- [AE para motivos prioritarios durante el AF](#) ☆
- [Bloqueo de exposición \(Bloqueo AE\)](#) ☆
- [Modo de color](#) ☆
- [Claridad](#) ☆
- [Disparo HDR \(PQ\)](#) ☆
- [Modo de vídeo HDR](#) ☆
- [Luminosidad Automática](#) ☆
- [Prioridad a tonos de altas luces](#) ☆
- [Ajustes del balance de blancos](#) ☆
- [Corrección del balance de blancos](#) ☆
- [Corrección de las aberraciones del objetivo](#) ☆

- [Reducción de ruido de alta sensibilidad ISO](#) ☆
- [Ajuste de pregrabación](#) ☆
- [Vídeos time-lapse](#)
- [Autodisparador de vídeo](#)
- [Luz tally](#) ☆
- [Estabilización de imagen \(Modo IS\)](#)
- [Nivel automático del vídeo](#)
- [Visualización de grabación ampliada](#)
- [Temporizador de medición](#) ☆
- [Metadatos](#) ☆
- [Código de tiempo](#)
- [Ayuda de visualización HDR/C.Log](#) ☆
- [Ajustes de color falso](#) ☆
- [Ajustes cebra](#) ☆
- [Visualización de información sobre el disparo](#)
- [Pantalla de control rápido](#) ☆
- [Personalización de controles rápidos](#) ☆
- [Pantalla girada](#)
- [Temperatura de desconexión automática](#)
- [En espera: baja resolución](#)
- [Guía de aviso de apagado](#)
- [Visualización durante la conexión HDMI](#)
- [Salida HDMI RAW](#) ☆
- [Gama salida HDMI de Canon Log](#) ☆
- [Grabación de vídeo general](#)

Toma de fotografías

- [Calidad de imagen de fotografías](#)
- [Recorte/formato de fotos](#)
- [Teleconvertidor digital](#) ☆
- [Compensación de la exposición](#) ☆
- [Ahorquillado automático de la exposición \(AEB\)](#) ☆
- [Ajustes de sensibilidad ISO de fotografías](#) ☆
- [Disparo antiparpadeo de alta frecuencia](#) ☆
- [Modo de medición](#) ☆
- [AE para motivos prioritarios durante el AF](#) ☆
- [Bloqueo de exposición \(Bloqueo AE\)](#) ☆
- [Modo de color](#) ☆
- [Claridad](#) ☆

- [Disparo HDR \(PQ\)](#) ☆
- [Modo HDR](#) ☆
- [Luminosidad Automática](#) ☆
- [Prioridad a tonos de altas luces](#) ☆
- [Ajustes del balance de blancos](#) ☆
- [Corrección del balance de blancos](#) ☆
- [Corrección de las aberraciones del objetivo](#) ☆
- [Reducción de ruido de alta sensibilidad ISO](#) ☆
- [Adquisición de datos de eliminación del polvo](#) ☆
- [Ahorquillado de enfoque](#) ☆
- [Modo de avance](#)
- [Disparos en serie previos](#) ☆
- [Disparo con intervalómetro](#)
- [Función obturador silencioso](#) ☆
- [Activación del disparo sin tarjeta](#)
- [Estabilización de imagen \(Modo IS\)](#)
- [Temporizador de medición](#) ☆
- [Duración de la revisión](#)
- [Simulación de visualización](#) ☆
- [Ayuda de visualización HDR/C.Log](#) ☆
- [Visualización de información sobre el disparo](#)
- [Personalización de controles rápidos](#) ☆
- [Velocidad de fotogramas de la visualización](#)
- [Pantalla girada](#)
- [Temperatura de desconexión automática](#)
- [Retener datos de ayuda creativa](#)
- [Conceptos generales de la toma de fotografías](#)

Menús de fichas: Grabación de vídeo

[Visualización de información \(grabación de vídeo\)](#)

● **Modo de toma/Cal./tamaño img**

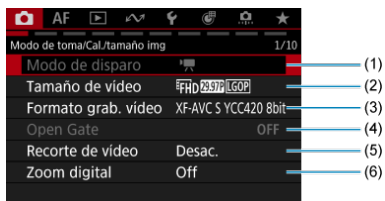

- (1) [Modo de disparo](#)
- (2) [Tamaño de vídeo](#)
- (3) [Formato grab. vídeo](#)
- (4) [Open Gate](#) ☆
- (5) [Recorte de vídeo](#) ☆
- (6) [Zoom digital](#)

● **Aj. grab. sonido**

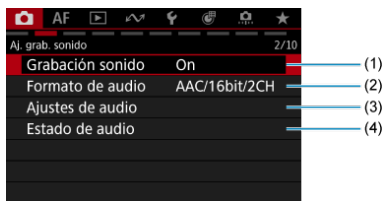

- (1) [Grabación sonido](#)
- (2) [Formato de audio](#)
- (3) [Ajustes de audio](#) ☆
- (4) [Estado de audio](#)

● Exposición

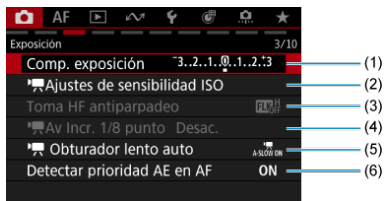

- (1) [Comp. exposición](#) ☆
- (2) [Ajustes de sensibilidad ISO](#) ☆
- (3) [Toma HF antiparpadeo](#) ☆
- (4) [Av. Incr. 1/8 punto](#) ☆
- (5) [Obturador lento auto](#) ☆
- (6) [Detectar prioridad AE en AF](#) ☆

● Color/tono/Rango dinámico

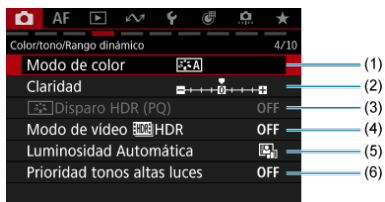

- (1) [Modo de color](#) ☆
- (2) [Claridad](#) ☆
- (3) [Disparo HDR \(PQ\)](#) ☆
- (4) [Modo de vídeo HDR](#) ☆
- (5) [Luminosidad Automática](#) ☆
- (6) [Prioridad tonos altas luces](#) ☆

● Balance blancos/Correc. calidad

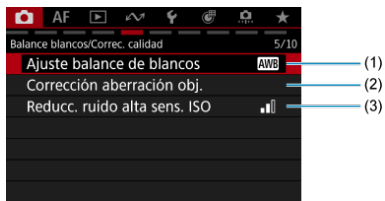

(1) Ajuste balance de blancos

- [Ajustes del balance de blancos](#) ☆
- [Corrección del balance de blancos](#) ☆

(2) [Corrección aberración obj.](#) ☆

(3) [Reducc. ruido alta sens. ISO](#) ☆

● Tomas varias/Control obturador

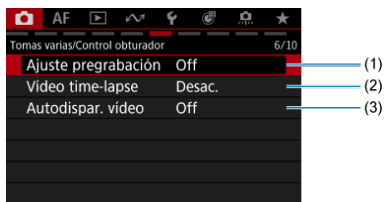

(1) [Ajuste pregrabación](#) ☆

(2) [Video time-lapse](#)

(3) [Autodispar. vídeo](#)

● Toma asistida

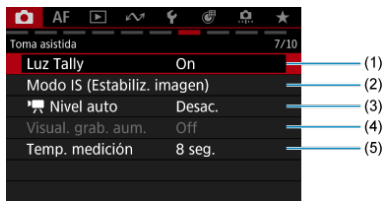

- (1) [Luz Tally](#) ☆
- (2) [Modo IS \(Estabiliz. imagen\)](#)
- (3) [Nivel auto](#)
- (4) [Visual. grab. aum.](#)
- (5) [Temp. medición](#) ☆

● Toma asistida

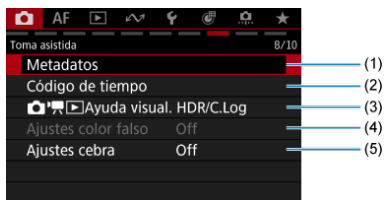

- (1) [Metadatos](#) ☆
- (2) [Código de tiempo](#)
- (3) [Ayuda visual. HDR/C.Log](#) ☆
- (4) [Ajustes color falso](#) ☆
- (5) [Ajustes cebra](#) ☆

● Toma asistida

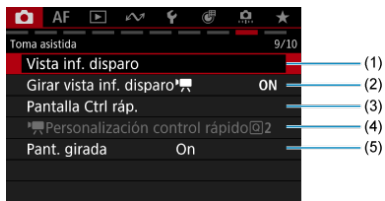

- (1) [Vista inf. disparo](#)
- (2) [Girar vista inf. disparo](#)
- (3) [Pantalla Ctrl ráp.](#) ☆
- (4) [Personalización control rápido](#) Q2 ☆
- (5) [Pant. girada](#)

● Toma asistida/HDMI

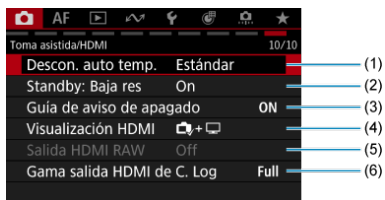



- (1) [Descon. auto temp.](#)
- (2) [Standby: Baja res](#)
- (3) [Guía de aviso de apagado](#)
- (4) [Visualización HDMI](#)
- (5) [Salida HDMI RAW](#) ☆
- (6) [Gama salida HDMI de C. Log](#) ☆

Visualización de información (grabación de vídeo)

Para ver información detallada sobre los iconos de la pantalla de grabación de vídeo, consulte [Visualización de información](#).

Precaución

- El tiempo restante de grabación de vídeo que se muestra solo es orientativo.
- La grabación de vídeo puede detenerse antes de que pase el tiempo de grabación mostrado inicialmente si aparece el icono rojo  a causa de una temperatura interna de la cámara alta durante la grabación .

Menús de fichas: Toma de fotografías

● Cal./tamaño img

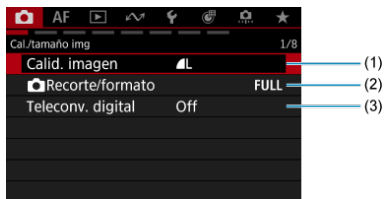

(1) [Calid. imagen](#)

(2) [Recorte/formato](#)

(3) [Teleconv. digital](#) ☆

● Exposición

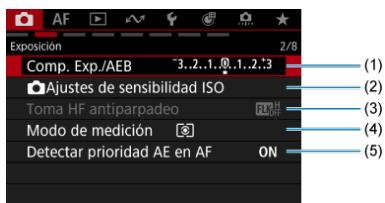

(1) [Comp. Exp./AEB](#) ☆

(2) [Ajustes de sensibilidad ISO](#) ☆

(3) [Toma HF antiparpadeo](#) ☆

(4) [Modo de medición](#) ☆

(5) [Detectar prioridad AE en AF](#) ☆

● Color/tono/Rango dinámico

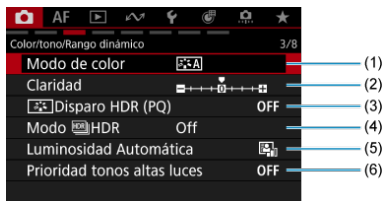

- (1) [Modo de color](#) ☆
- (2) [Claridad](#) ☆
- (3) [Disparo HDR \(PQ\)](#) ☆
- (4) [Modo HDR](#) ☆
- (5) [Luminosidad Automática](#) ☆
- (6) [Prioridad tonos altas luces](#) ☆

● Balance blancos/Correc. calidad

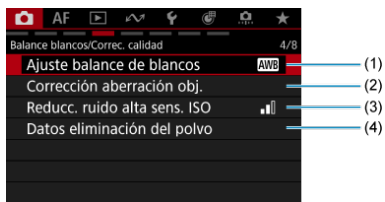

- (1) Ajuste balance de blancos
 - [Ajustes del balance de blancos](#) ☆
 - [Corrección del balance de blancos](#) ☆
- (2) [Corrección aberración obj.](#) ☆
- (3) [Reduccion ruido alta sens. ISO](#) ☆
- (4) [Datos eliminación del polvo](#) ☆

● Tomas varias

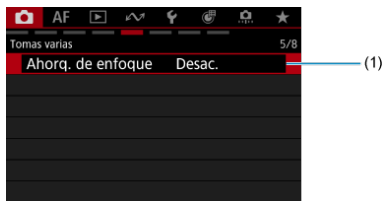

(1) [Ahorq. de enfoque](#) ☆

● Control obturador



(1) [Modo de avance](#)

(2) [Disparo precont.](#) ☆

(3) [Intervalómetro](#)

(4) [Función obtur. silencioso](#) ☆

(5) [Disparar sin tarjeta](#)

● Toma asistida

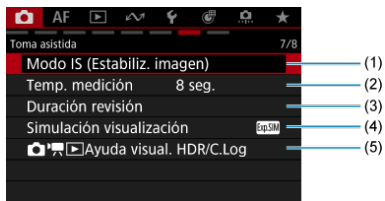

- (1) [Modo IS \(Estabiliz. imagen\)](#)
- (2) [Temp. medición](#) ☆
- (3) [Duración revisión](#)
- (4) [Simulación visualización](#) ☆
- (5) [Ayuda visual. HDR/C.Log](#) ☆

● Toma asistida

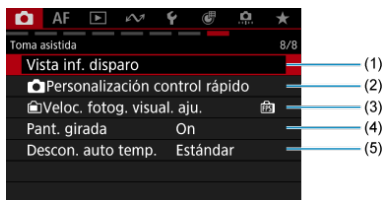

- (1) [Vista inf. disparo](#)
- (2) [Personalización control rápido](#) ☆
- (3) [Veloc. fotog. visual.aju.](#)
- (4) [Pant. girada](#)
- (5) [Descon. auto temp.](#)

Nota

- En el modo < [A+](#) >, se muestra **[Retener datos Ayuda creativa]** ([🔗](#)).



Con el dial de modo ajustado en **<SCN>** (para fotografías o vídeos) o en **<S&F>** (para vídeos), podrá seleccionar la escena o el modo más adecuado para la situación de la toma.

1. Ajuste el interruptor de toma de fotografías/grabación de vídeo en **<📷>** o **<📹>**.

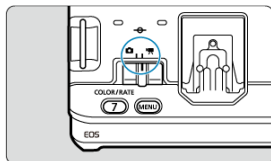

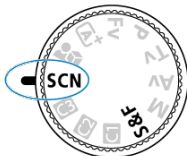

2. Ajuste el dial de modo en **<SCN>** o **<S&F>**.



3. Seleccione **[📷: Modo de disparo]** (👉).

4. Seleccione una opción.

- Gire el dial <  > para seleccionar una opción y, a continuación, presione <  >.

En la toma de fotografías, con el dial de modo ajustado en < **SCN** > ()



En la grabación de vídeo, con el dial de modo ajustado en < **SCN** > ()



En la grabación de vídeo, con el dial de modo ajustado en < **S&F** > ()





Nota

- Con el dial de modo ajustado en < **SCN** > o < **S&F** >, también podrá establecer el modo de toma/grabación tocando el icono en la parte superior izquierda.





- [Velocidad de fotogramas \(fps: fotogramas por segundo\)](#)
- [Método de compresión](#)
- [Grabación de vídeo 4K](#)
- [Ángulo de visión de grabación](#)
- [Tarjetas que pueden grabar vídeos](#)
- [Archivos de vídeo que superan 4 GB](#)
- [Tiempo total de grabación de vídeo y tamaño del archivo por minuto](#)
- [Límite de tiempo de grabación de vídeo](#)

Puede ajustar la resolución, la velocidad de fotogramas y el método de compresión en **[CAM: Tamaño de vídeo]**.

Tenga en cuenta que la velocidad de fotogramas cambiará automáticamente para ser igual que el ajuste de **[CAM: Frec. del sistema]** (🔗).





1. Seleccione **[CAM: Tamaño de vídeo]** (🔗).

2. Ajuste el elemento.



- Gire el dial < 🌓 > para seleccionar una ficha (1).
- Presione < ⚙ > en vertical u horizontal para cambiar el ajuste (2).
- Cuando acabe, presione < (SET) >.

Resoluciones disponibles

Resolución	Tamaño de imagen	Formato	Restricciones
 4K-D	4096×2160	Aprox. 17:9	<ul style="list-style-type: none"> Las opciones de tipo "fino" tienen una mayor calidad de imagen y una menor compresión. La grabación de tipo "fino" no está disponible cuando  Recorte de vídeo está ajustado en [Activ.] o con objetivos RF-S/EF-S.
 4K-U	3840×2160	16:9	
 2K-D	2048×1080	Aprox. 17:9	
 FHD	1920×1080	16:9	

Con [📷: Formato grab. vídeo] ajustado en [RAW] (🔗)



Puede ajustar la velocidad de fotogramas y el tipo de RAW para la salida de vídeo RAW. Están disponibles las siguientes combinaciones de opciones de calidad en la grabación de vídeos.

Frecuencia del sistema	Resolución	Tamaño de imagen	Frecuencia de fotogramas	Tipo de RAW
59,94 Hz: NTSC	RAW	6960×3672	59.94P 29.97P 24.00P 23.98P	RAW RAW*
50,00 Hz: PAL			50.00P 25.00P 24.00P	

⚠️ Precaución

- Si cambia el ajuste de [🔧: Frec. del sistema], ajuste también [📷: Tamaño de vídeo] de nuevo.
- La reproducción normal de archivos como vídeos 4K o 59.94P/50.00P puede no ser posible en otros dispositivos, ya que la reproducción conlleva un procesamiento intensivo.
- La resolución aparente y el ruido varían ligeramente dependiendo del tamaño de grabación de vídeo, de los ajustes de recorte de la grabación y del objetivo utilizado.

📄 Nota

- Para obtener mejor rendimiento con la tarjeta, es recomendable formatear la tarjeta con la cámara antes de grabar vídeo (🔗).
- No es posible grabar vídeos en calidad HD o VGA.

Con : Salida HDMI RAW] ajustado en [On] 

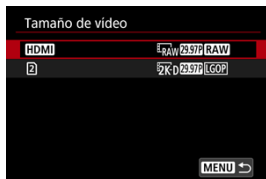

● **HDMI**

Puede ajustar la velocidad de fotogramas y el tipo de RAW para la salida de vídeo HDMI RAW.

Están disponibles las siguientes combinaciones de opciones de calidad en la grabación de vídeos.

Frecuencia del sistema	Resolución	Tamaño de imagen	Frecuencia de fotogramas	Tipo de RAW
59,94 Hz: NTSC	RAW	6960×3672	59.94P*1 29.97P 24.00P	RAW
50,00 Hz: PAL			23.98P	
			50.00P*1 25.00P 24.00P	

* 1: Disponible con **[Recorte de vídeo]** ajustado en **[Activ.]** o con objetivos RF-S. Se utiliza un tamaño de imagen de 4320×2278.



● 

Puede ajustar el método de compresión de los vídeos grabados en la tarjeta  al mismo tiempo. El formato de grabación de vídeo es **[XF-AVC S YCC420 8bit]**, y la velocidad de fotogramas corresponde al ajuste de velocidad de fotogramas para la salida de vídeo HDMI RAW.

Están disponibles las siguientes combinaciones de opciones de calidad en la grabación de vídeos.

Frecuencia del sistema	Resolución	Tamaño de imagen	Frecuencia de fotogramas	Método de compresión
59,94 Hz: NTSC	2K-D	2048×1080	Corresponde al valor para [HDMI]	LGOP LGOP 
50,00 Hz: PAL				

Precaución

- Si cambia el ajuste de [: **Frec. del sistema**], ajuste también [: **Tamaño de vídeo**] de nuevo.
- La reproducción normal de archivos como vídeos 4K o 2K puede no ser posible en otros dispositivos, ya que la reproducción conlleva un procesamiento intensivo.
- La resolución aparente y el ruido varían ligeramente dependiendo del tamaño de grabación de vídeo, de los ajustes de recorte de la grabación y del objetivo utilizado.

Nota

- Para obtener mejor rendimiento con la tarjeta, es recomendable formatear la tarjeta con la cámara antes de grabar vídeo ().
- No es posible grabar vídeos en calidad HD o VGA.

Con [: **Open Gate**] ajustado en [**On**] ()

Para ver información detallada, consulte Open Gate ().

Velocidad de fotogramas (fps: fotogramas por segundo)

- **179.8P**: 179,8 fps / **119.9P**: 119,9 fps / **59.94P**: 59,94 fps / **29.97P**: 29,97 fps

Ajuste para áreas que utilicen el sistema de TV NTSC, como América del Norte, Japón, Corea del Sur y México.

- **150.0P**: 150,0 fps / **100.0P**: 100,0 fps / **50.00P**: 50,00 fps / **25.00P**: 25,00 fps

Ajuste para áreas que utilicen el sistema de TV PAL, como Europa, Rusia, China y Australia.

- **24.00P**: 24,00 fps / **23.98P**: 23,98 fps

Principalmente para fines cinematográficos. **23.98P** (23,98 fps) está disponible cuando [: **Frec. del sistema**] se ajusta en [**59.94Hz:NTSC**].









Precaución

- El ángulo de visión se recorta al grabar vídeos 2K DCI/Full HD en velocidades de fotogramas superiores a 120,0 fps ()



Precauciones para velocidades de fotogramas altas de 100,0 fps o más

- Por un momento, cuando inicia o detiene la grabación, el vídeo no se actualiza. Tenga esto en cuenta cuando grabe vídeos en dispositivos externos a través de HDMI.
- La velocidad de fotogramas más alta utilizada para la reproducción o la salida de vídeo HDMI es de 59,94 fps (**[59.94Hz:NTSC]**) o 50,00 fps (**[50.00Hz:PAL]**).

Método de compresión

- **Intra** : **High (fotog. int.)**
Comprime cada fotograma, de uno en uno, para la grabación. Aunque los tamaños de archivo son mayores que con GOP largo, los vídeos son más adecuados para la edición. Disponible al grabar en resolución 4K con : **Formato grab. vídeo** ajustado en **[XF-AVC S YCC422 10bit]**.
- **Intra**: **Estánd. (fotog. int.)**
Como los tamaños de archivo son menores que con **Intra** , la grabación de vídeo durante períodos más largos es posible con una tarjeta de la misma capacidad. Disponible con : **Formato grab. vídeo** ajustado en **[XF-AVC S YCC422 10bit]**.
- **Intra** : **Ligero (fotog. int.)**
Permite tamaños de archivo más pequeños que con **Intra**, ya que los vídeos se graban con velocidades de bits menores y se pueden reproducir en más dispositivos. Esto ofrece un tiempo de grabación disponible más largo que **Intra** con una tarjeta de la misma capacidad. Disponible al grabar en resolución 4K con : **Formato grab. vídeo** ajustado en **[XF-AVC S YCC422 10bit]**.
- **LGOP**: **Estánd. (GOP largo)** / **LGOP** : **Ligero (GOP largo)**
Comprime eficientemente varios fotogramas a la vez para la grabación. Como los tamaños de archivo son menores que con intra-frame, la grabación de vídeo durante períodos más largos es posible con una tarjeta de la misma capacidad.

Grabación de vídeo 4K

- Para grabar vídeos 4K se necesita una tarjeta estable con una velocidad de escritura rápida. Para ver información detallada, consulte [Tarjetas que pueden grabar vídeos](#).
- La grabación de vídeos 4K incrementa enormemente la carga de procesamiento, lo que puede provocar que la temperatura interna de la cámara aumente con mayor rapidez o en mayor medida que con los vídeos normales. **Si aparece un icono  blanco o un icono  rojo durante la grabación de vídeo, es posible que la tarjeta esté caliente, así que debe detener la grabación y dejar que la cámara se enfríe antes de extraer la tarjeta. (No retire la tarjeta inmediatamente).**
- Puede seleccionar cualquier fotograma de un vídeo 4K para guardarlo en la tarjeta en forma de fotografía JPEG .

Ángulo de visión de grabación

El ángulo de visión para la grabación de vídeo varía en función de los ajustes del tamaño de grabación de vídeo y recorte, y del objetivo utilizado. Aquí se presentan algunos ejemplos.

- Objetivos RF o EF con [📷: Recorte de vídeo] ajustado en [Desac.]



(1) 4K DCI Fine / 4K DCI

- Objetivos RF o EF con [📷: Recorte de vídeo] ajustado en [Activ.]
- Objetivos RF-S o EF-S

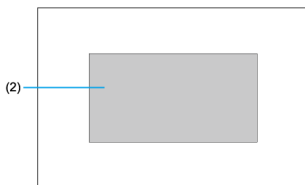

(2) 4K DCI

Consulte esta tabla para ver el ángulo de visión de grabación en varias resoluciones.

Resolución	Ángulo de visión de grabación (% aprox.)	
	Horizontal	Vertical
RAW	100	79,1
4K DCI Fine/4K DCI	100	79,1
4K DCI recortado	62,1	49,1
4K UHD Fine/4K UHD	93,8	79,1
4K UHD recortado	58,2	49,1
2K DCI (con el ajuste de una velocidad de fotogramas superior a 120,0 fps)	88,3	69,8
2K DCI (con el ajuste de una velocidad de fotogramas de 120,0 fps o menos)	100	79,1
2K DCI recortado	62,1	49,1
Full HD (con el ajuste de una velocidad de fotogramas superior a 120,0 fps)	82,8	69,8
Full HD (con el ajuste de una velocidad de fotogramas de 120,0 fps o menos)	93,8	79,1
Full HD recortado	58,2	49,1
RAW (cuando se ajusta en Open Gate)	100	100
MP4 (cuando se ajusta en Open Gate)	99,3	99,3
MP4 (vídeos proxy cuando se ajusta en Open Gate)	100	100
RAW (para la salida HDMI RAW)	100	79,1
RAW recortado (para la salida HDMI RAW)	62,1	49,1

* Los valores anteriores se basan en un ángulo de visión de fotografías (JPEG/HEIF) del 100 %.

Precaución

- La grabación con IS digital de vídeo () recorta la imagen alrededor del centro de la pantalla.

Tarjetas que pueden grabar vídeos

Para obtener más detalles sobre las tarjetas que pueden grabar vídeos, consulte [Tarjetas que pueden grabar vídeos](#).

Consulte [Requisitos de tiempo de grabación estimado, frecuencia de bits de vídeo, tamaño de archivo y rendimiento de la tarjeta](#) para obtener detalles sobre las tarjetas SD.

Pruebe las tarjetas grabando algunos vídeos para asegurarse de que puedan grabar correctamente con el tamaño especificado (📎).

Precaución

- Antes de grabar vídeos 4K, seleccione [**Formateado de bajo nivel**] en [**🔧: Formatear tarjeta**] (📎) para formatear las tarjetas.
- Si utiliza una tarjeta con una velocidad de escritura lenta para grabar vídeos, es posible que el vídeo no se grabe correctamente. Además, si reproduce un vídeo en una tarjeta que tenga una velocidad de lectura lenta, es posible que el vídeo no se reproduzca correctamente.
- Cuando grabe vídeos, utilice tarjetas de alto rendimiento con una velocidad de escritura suficientemente superior a la frecuencia de bits.
- Cuando no sea posible grabar vídeos correctamente, formatee la tarjeta e inténtelo otra vez. Si el formateo de la tarjeta no resuelve el problema, consulte el sitio web del fabricante de la tarjeta, etc.
- La grabación en tarjetas SD puede no ser posible. Dependerá del tamaño de grabación de vídeo. El hecho de presionar el botón de grabación de vídeo no iniciará la grabación. Para obtener información detallada, consulte [Especificaciones](#).

Nota

- Para obtener mejor rendimiento con la tarjeta, es recomendable formatear la tarjeta con la cámara antes de grabar vídeo (📎).
- Para comprobar la velocidad de escritura/lectura de la tarjeta, consulte el sitio web del fabricante de la tarjeta, etc.

Archivos de vídeo que superan 4 GB

- Los archivos de vídeo individuales que superen 4 GB no se pueden grabar en tarjetas SD.
- Con tarjetas SDHC, se crea automáticamente un nuevo archivo de vídeo cuando el tamaño del archivo alcanza 4 GB. Durante la reproducción, estos archivos se reproducen automáticamente de forma consecutiva.
- Con tarjetas CFexpress o SDXC, los vídeos individuales se graban como único archivo, aunque superen 4 GB.

Precaución

- Cuando importe en un ordenador archivos de vídeo que superen 4 GB, utilice EOS Utility o un lector de tarjetas (📁). Quizá no sea posible guardar archivos de vídeo que superen 4 GB si intenta hacerlo utilizando funciones estándar del sistema operativo del ordenador.
- Se muestran varios archivos para cualquier archivo de vídeo único que supere 4 GB y que transfiera de una tarjeta SDHC a un ordenador. Si elimina el primer archivo, no se reproducirán los archivos de vídeo restantes.
- Cuando se conecte a un ordenador con un cable de interfaz, no utilice el ordenador para eliminar archivos de vídeo de la cámara. Es posible que los archivos de vídeo no se reconozcan correctamente.

Tiempo total de grabación de vídeo y tamaño del archivo por minuto

Consulte [Requisitos de tiempo de grabación estimado, frecuencia de bits de vídeo, tamaño de archivo y rendimiento de la tarjeta](#).

Límite de tiempo de grabación de vídeo

Para ver información detallada sobre el tiempo de grabación máximo por vídeo, consulte [Especificaciones](#). La grabación se detiene automáticamente cuando se alcanza el tiempo máximo.

Precaución

- La temperatura interna de la cámara podría elevarse, con lo que habría menos tiempo de grabación disponible después de una visualización de imagen o una reproducción de vídeo prolongada.



- [Vídeos RAW](#)
- [Vídeos XF-HEVC S y XF-AVC S](#)
- [Grabación de vídeos proxy](#)
- [Grabación de vídeos sustitutos](#)

Puede especificar el formato de los archivos de vídeo grabados.

1. Seleccione [CAMERA: Formato grab. vídeo] (CAMERA).
2. Seleccione una opción.

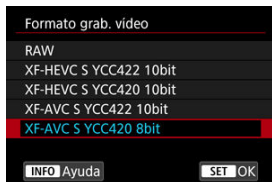

Vídeos RAW

Los vídeos RAW constan de datos sin procesar procedentes del sensor de imagen en un formato digital.

Puede usar Digital Photo Professional (software EOS) para ver y procesar vídeos RAW. Para ver información detallada, consulte las Instrucciones de Digital Photo Professional.



Precaución

- No es posible procesar vídeos RAW con : **Procesado de imagen RAW**.
- **[RAW]** no está disponible en estos casos.
 - : **IS Digital**, en : **Modo IS (Estabiliz. imagen)**, está ajustado en una opción diferente de **[Off]**
 - : **Recorte de vídeo** está ajustado en **[Activ.]**
 - Si conecta la cámara a través de USB tras seleccionar **[Emisión UVC/UAC]** en : **Elegir app de conexión USB**
 - Con objetivos RF-S o EF-S montados
- La reproducción de vídeos RAW puede hacer que la cámara se caliente internamente, lo que podría causar la detención automática de la reproducción de un vídeo.
- Valore la posibilidad de utilizar dos tarjetas cuando grabe vídeos RAW, así podrá grabar también un vídeo proxy y utilizarlo para la reproducción.





Nota

- Para mostrar vídeos RAW en un ordenador, se recomienda utilizar Digital Photo Professional (software EOS, en adelante DPP).
- Las imágenes RAW de esta cámara no pueden utilizarse con versiones anteriores de DPP. Descargue la versión más reciente de DPP del sitio web de Canon e instálela. Esta acción sobrescribirá la versión anterior .
- Es posible que el software comercial no pueda mostrar vídeos RAW grabados con esta cámara. Para obtener información sobre compatibilidad, póngase en contacto con el fabricante del software.
- Para priorizar la gradación de las altas luces, considere la posibilidad de establecer : **Modo de color** en **[Imagen personal.]**.

Vídeos XF-HEVC S y XF-AVC S

Los vídeos XF-HEVC S y XF-AVC S están en formatos de vídeo originales de Canon que son extensiones de H.265/HEVC y MPEG-4 AVC/H.264 respectivamente. Estos formatos mantienen la calidad de imagen y ofrecen una alta compresión de datos.

Formato de grabación de vídeo	Códec	Luminosidad, matiz, saturación (YCbCr)/ profundidad de color	Descripción	Restricciones
XF-HEVC S YCC422 10bit	H.265/ HEVC	4:2:2/10 bits	XF-HEVC S se puede utilizar para grabar señales YCC 4:2:2 de 10 bits. Se asume que este material será editado en un ordenador.	Es posible que algún software no lo reproduzca correctamente.
XF-HEVC S YCC420 10bit	H.265/ HEVC	4:2:0/10 bits	XF-HEVC S se puede utilizar para grabar señales YCC 4:2:0 de 10 bits.	—
XF-AVC S YCC422 10bit	MPEG-4 AVC/H.264	4:2:2/10 bits	XF-AVC S se puede utilizar para grabar señales YCC 4:2:2 de 10 bits. Se asume que este material será editado en un ordenador.	Es posible que algún software no lo reproduzca correctamente.
XF-AVC S YCC420 8bit	MPEG-4 AVC/H.264	4:2:0/8 bits	XF-AVC S se puede utilizar para grabar señales YCC 4:2:0 de 8 bits. Un formato de grabación con una amplia compatibilidad de reproducción en software.	No disponible con   Disparo HDR (PQ)] ajustado en [HDR PQ].

Nota

- Valore la posibilidad de seleccionar un formato de grabación de 10 bits para archivos de imagen personalizada con un espacio de color ajustado en [C.Gamut] o [BT.2020] ().

Grabación de vídeos proxy

Para grabar vídeos RAW/XF-HEVC S/XF-AVC S en la tarjeta **[1]** mientras graba una versión con un tamaño de archivo más pequeño en la tarjeta **[2]**, ajuste **[Opc. grab.]**, en **[F: Func. grabar+sel. tarj./carp.]**, en **[1]Principal [2]Proxy**. Esto se denomina "grabación de vídeo proxy".

Los ajustes de **[C: Formato grab. vídeo]** se aplican a la tarjeta **[1]**, donde se graban los vídeos principales. Para los ajustes de grabación utilizados para grabar vídeos proxy en la tarjeta **[2]**, los elementos siguientes se ajustan automáticamente según los ajustes de la tarjeta **[1]**.

- Formato de grabación
- Resolución
- Velocidad de fotogramas

Consulte [Especificaciones](#) para ver detalles sobre los ajustes del vídeo proxy configurados automáticamente según los ajustes del vídeo principal.

* Consulte Open Gate para ver información detallada cuando **[C: Open Gate]** está ajustado en **[On]** **(☑)**.

Precaución

- Los tiempos de grabación para vídeos proxy pueden ser igual de largos que los tiempos de grabación para vídeos principales.
- Cuando la grabación se detiene para un vídeo principal, la grabación también se detiene para el vídeo proxy. No obstante, la grabación del vídeo principal continúa aunque haya errores que detengan la grabación del vídeo proxy.
- Los iconos en la pantalla de grabación de vídeo indican si es posible grabar vídeos principales y proxy.
Vídeo principal: **[1]** (grabación posible), **[1]** (grabación no posible)
Vídeo proxy: **[2]** (grabación posible), **[2]** (grabación no posible)
- Es posible que la gradación del cielo, las paredes blancas u otras áreas de la imagen similares no se reproduzcan nítidamente en vídeos proxy en estas condiciones de toma.

Nota

- En la pantalla de grabación de vídeo, la cantidad de tiempo restante para la grabación de vídeo se refiere al tiempo para vídeos principales. Si la tarjeta **[1]** (para vídeos principales) no está en la cámara, la cantidad de tiempo restante para la grabación de vídeo se refiere al tiempo para la tarjeta **[2]** (vídeos proxy).

Grabación de vídeos sustitutos

Para grabar vídeos RAW en la tarjeta [1] como vídeo principal mientras graba vídeos [4K/HD] en la tarjeta [2] como versión sustituta, ajuste [Opc. grab.], en [: Func. grabar+sel. tarj./carp.], en ([1]Principal [2]Sust.).

- Para cambiar la velocidad de fotogramas o el método de compresión del vídeo principal o el formato de grabación de vídeo o el método de compresión del vídeo sustituto, seleccione la tarjeta [1] o [2] en la pantalla [Tamaño de vídeo]. Tenga en cuenta que las velocidades de fotogramas de vídeos sustitutos se ajustan automáticamente para coincidir con los ajustes del vídeo principal.
- Puede elegir un formato de grabación de vídeo sustituto en el ajuste [2] de [: Formato grab. vídeo].

Precaución

- Los tiempos de grabación para vídeos sustitutos pueden ser igual de largos que los tiempos de grabación para vídeos principales.
- Cuando la grabación se detiene para un vídeo principal, la grabación también se detiene para el vídeo sustituto. Sin embargo, si se producen errores que detienen la grabación de uno de los vídeos, la grabación del otro vídeo puede continuar.
- Los iconos en la pantalla de grabación de vídeo indican si es posible grabar vídeos principales y sustitutos.

Vídeo principal: (grabación posible), (grabación no posible)

Vídeo sustituto: (grabación posible), (grabación no posible)

[Imágenes RAW](#)

[Guía de ajustes de calidad de imagen](#)

[Ráfaga máxima para los disparos en serie](#)



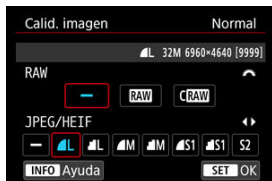

Puede seleccionar el número de píxeles y la calidad de imagen. A continuación se indican las opciones de calidad de imagen JPEG/HEIF: / / / / / / / . Para imágenes RAW, puede especificar **RAW** o **CRAW** como calidad de imagen.

1. Seleccione [📷: Calid. imagen] (🔗).
2. Ajuste la calidad de imagen.



- Para imágenes RAW, seleccione una opción con el dial < >; para imágenes JPEG/HEIF, utilice el dial < >.
- Presione < > para establecerlo.

Nota

- HEIF está disponible cuando  **Disparo HDR (PQ)** está ajustado en **[HDR PQ]**. Puede convertir estas imágenes en imágenes JPEG después de disparar .
-  se establece si tanto RAW como JPEG/HEIF se ajustan en **[—]**.
- Cuando se selecciona tanto RAW como JPEG/HEIF, se graban dos versiones de cada fotografía con la calidad de imagen especificada. Ambas imágenes tienen el mismo número de archivo, pero cada una tiene una extensión de archivo diferente, con .JPG para JPEG, .HIF para HEIF y .CR3 para RAW.
- **S2** está en calidad  (Fina).
- Significado de los iconos de calidad de imagen: **RAW** RAW, **CRRAW** RAW compacto, JPEG, HEIF, **L** Grande, **M** Medio, **S** Pequeño.

Imágenes RAW

Las imágenes RAW son datos sin procesar procedentes del sensor de imagen que se graban digitalmente en la tarjeta como **RAW** o **CRRAW**, según su selección. **CRRAW** produce imágenes RAW con tamaños de archivo menores que **RAW**.

Puede usar Digital Photo Professional (software EOS) para procesar imágenes RAW. Puede hacer diversos ajustes en las imágenes según cómo se vayan a utilizar y puede generar imágenes JPEG, HEIF o de otros tipos que reflejen los efectos de esos ajustes.

Nota

- Para ver imágenes RAW en un ordenador, valore el uso de Digital Photo Professional (DPP).
- Las versiones más antiguas de DPP 4.x no son compatibles con la visualización, el procesamiento, la edición u otras operaciones con imágenes RAW captadas con esta cámara. Si hay una versión anterior de DPP 4.x instalada en su ordenador, obtenga e instale la versión más reciente de DPP desde el sitio web de Canon para actualizarla , lo que sobrescribirá la versión anterior. De manera similar, DPP 3.x o una versión anterior no es compatible con la visualización, el procesamiento, la edición u otras operaciones con imágenes RAW captadas con esta cámara.
- Es posible que el software comercial no pueda mostrar imágenes RAW captadas con esta cámara. Para obtener información sobre compatibilidad, póngase en contacto con el fabricante del software.

Guía de ajustes de calidad de imagen





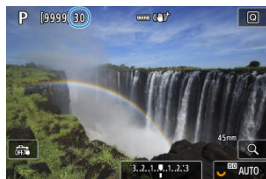

Para ver información detallada sobre el tamaño de archivo, el número de disparos disponibles, la ráfaga máxima y otros valores estimados, consulte [Tamaño de archivo/ Número de disparos disponibles/Ráfaga máxima para los disparos en serie](#) para la toma de fotografías.

Ráfaga máxima para los disparos en serie



La ráfaga máxima estimada se muestra en la parte superior izquierda de la pantalla de disparo.

Nota

- Si la ráfaga máxima se muestra como "99", indica que puede realizar 99 disparos o más de manera continua. Los disparos disponibles son menos para un valor de 98 o inferior; y cuando se muestre **[BUSY]** en la pantalla, la memoria interna estará llena y la toma de fotografías se detendrá temporalmente. Si detiene los disparos en serie, la ráfaga máxima aumentará. Una vez que todas las imágenes captadas se hayan escrito en una tarjeta, puede disparar otra vez la ráfaga máxima que se indica en [Tamaño de archivo/Número de disparos disponibles/Ráfaga máxima para los disparos en serie](#) para la toma de fotografías.
- Podrá aumentar el tiempo de los disparos en serie configurando los ajustes de **[ Calid. imagen]** y **[ Modo de avance]**.
 - En **[ Calid. imagen]**, seleccione una opción diferente de **[RAW]** o **[CRAW]**.
 - Ajuste el **[ Modo de avance]** en una opción distinta de **[ H]** o **[ H]**.

Los vídeos se pueden grabar con el mismo formato (3:2) que las fotografías **[Full-frame]** cuando se selecciona **[On]**. Esto resulta útil cuando va a exportar los vídeos en varios formatos para la edición.

1. Seleccione **[📷: Open Gate]**

2. Seleccione una opción.

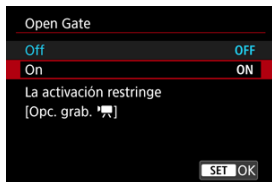

- Están disponibles las siguientes combinaciones de opciones de calidad en la grabación de vídeos.

Formato de grabación	Tamaño de imagen	Frecuencia del sistema	Frecuencia de fotogramas
RAW	6960×4640	59,94 Hz: NTSC	29.97P 24.00P 23.98P
		50,00 Hz: PAL	25.00P 24.00P
XF-HEVC S YCC422 10bit XF-HEVC S YCC420 10bit	6912×4608	59,94 Hz: NTSC	29.97P 24.00P 23.98P
		50,00 Hz: PAL	25.00P 24.00P

* Los vídeos proxy solo se graban cuando **[Formato grab. vídeo]** se ajusta en **[RAW]**. En este caso, el tamaño de imagen del vídeo proxy es de 1920×1280.

Precaución

- Open Gate está desactivado cuando se establece o se utiliza alguna de estas funciones.
 - Recorte de vídeo
 - Salida HDMI RAW
 - Conexión a través de USB con **[Emisión UVC/UAC]** seleccionado en **[📷: Elegir app de conexión USB]**
 - Objetivos RF-S o EF-S montados



Nota

- Puede utilizar el ajuste del marcador de formato como una guía para ajustar el ángulo de visión mientras graba.

Con objetivos RF o EF, se pueden grabar vídeos recortados alrededor del centro de la imagen, como si se captaran con un teleobjetivo.



La grabación de vídeos con objetivos RF-S/EF-S tiene el mismo efecto que esta función de recorte de vídeo.

1. Seleccione [: Recorte de vídeo] ().

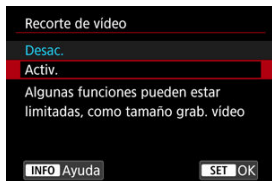
2. Seleccione [Activ.].



Precaución

- El centro de la pantalla se recorta más, reduciendo así el área de grabación, cuando [ IS Digital] en [: Modo IS (Estabiliz. imagen)] está ajustado en [On] o [Mejorado].

Nota

- El área de grabación disponible con recorte de vídeo es la misma que al grabar vídeos con objetivos RF-S/EF-S.
- Para ver información detallada sobre el área de grabación, consulte [Ángulo de visión de grabación](#).



Cuando utilice un objetivo RF o EF, puede cambiar el formato antes del disparo. Puede utilizar **[1,6x (recorte)]** para la toma como si utilizara un teleobjetivo, ya que esta opción amplía el centro de la imagen (un área equivalente al tamaño APS-C). Con objetivos RF-S/EF-S, se ajusta automáticamente **[1,6x (recorte)]**.

1. Seleccione [📷: 📷Recorte/formato] (🔗).
2. Seleccione una opción.



- Para continuar sin cambiar la visualización del área de disparo, presione < (SET) > y vaya al paso 4.

3. Seleccione cómo se visualiza el área de disparo.

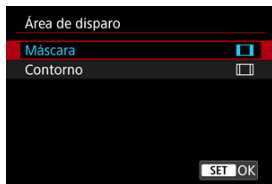

- En la pantalla del paso 2, presione el botón <INFO>.
- Seleccione el tipo de visualización y, a continuación, presione <SET>.

⚠ Precaución

- Las opciones de calidad de imagen $\blacksquare M / \blacksquare M / \blacksquare S1 / \blacksquare S1$ no están disponibles cuando se establece [1,6x (recorte)] o con objetivos RF-S/EF-S.
- Al disparar con [1,6x (recorte)] y la calidad de imagen establecida en $\blacksquare M / \blacksquare M / \blacksquare S1 / \blacksquare S1$ se obtiene $\blacksquare L / \blacksquare L$ para imágenes $\blacksquare M / \blacksquare M$ y $S2$ para imágenes $\blacksquare S1 / \blacksquare S1$.
- [1,6x (recorte)] se utiliza automáticamente con objetivos RF-S/EF-S.

4. Tome la fotografía.

Ejemplos de ajuste

Cuando se ajusta FULL



Cuando se ajusta $\frac{1}{1.6}$ o se utiliza un objetivo RF-S o EF-S



Cuando se ajusta 1:1 $\frac{1}{\square}$



Cuando se ajusta 4:3 $\frac{1}{\square}$

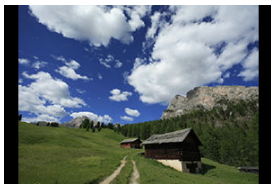

- Cuando se ajusta **[1,6x (recorte)]** o se utiliza un objetivo RF-S/EF-S, se muestra una imagen con una ampliación aproximada de 1,6x.
- Cuando se ajusta **[1:1 (formato)]**, **[4:3 (formato)]** o **[16:9 (formato)]**, se capta la imagen del interior del área contorneada o enmascarada en negro.

Precaución

- **Las áreas fuera del área recortada no se graban en el disparo RAW cuando se ajusta [1,6x (recorte)] o con objetivos RF-S/EF-S.**
- **[Área de disparo]** no tiene ningún efecto sobre la visualización cuando se ajusta **[1,6x (recorte)]** o con objetivos RF-S/EF-S.
- **[: Añadir información recorte]** solo está disponible cuando se ajusta **[Full-frame]**.

Nota

- Para ver información detallada sobre el número de píxeles al recortar o ajustar formatos, consulte [Registro del número de píxeles](#) para la grabación de fotos.
- Al recortar o al ajustar un formato, se mantiene casi el 100 % de cobertura del campo de visión en vertical y en horizontal.
- Cuando se ajusta un formato, la información de formato se añade a las imágenes RAW, que se captan a tamaño completo. Cuando las imágenes RAW se reproducen, el área de imagen utilizada para el disparo se indica con líneas. Tenga en cuenta que en la [Presentación de diapositivas](#) solamente se muestra el área de imagen de disparo.

Con el tamaño de grabación ajustado en [FHD 29.97P]/[FHD 23.98P] (NTSC) o [FHD 25.00P] (PAL), se pueden hacer tomas con un zoom digital de aproximadamente 1–10×.

1. Seleccione [📷: Zoom digital] (🔗).

2. Seleccione una opción.

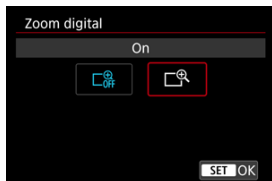

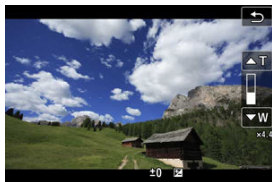

- Seleccione [On] y luego presione < (SET) >.
- Presione el botón < MENU > para cerrar el menú.

3. Use el zoom digital.



- Toque [W/T] en la esquina inferior derecha.
- Aparecerá la barra de zoom digital.
- Toque [▲T] o presione < ⌘ > hacia arriba para ampliar con el zoom, y toque [▼W] o presione < ⌘ > hacia abajo para reducir.
- Al presionar el botón < AF-ON > se enfoca con [AF 1 punto] (fijado en el centro).
- Para cancelar el zoom digital, seleccione [Off] en el paso 2.



Precaución

- Se recomienda utilizar un trípode para evitar la trepidación.
- No está disponible una vista ampliada.
- Dado que el zoom digital de vídeo procesa la imagen digitalmente, la imagen mostrará más grano al aumentar la ampliación. Es posible que también se hagan perceptibles ruido, puntos de luz, etc.
- Consulte también [Condiciones de disparo que dificultan el enfoque](#).
- La temperatura interna de la cámara podría elevarse y reducir el tiempo de grabación disponible.
-  **Standby: Baja res** se ajusta en **[Desac.]** y no se puede cambiar ().

La ampliación de disparo se puede incrementar más allá de la ampliación del objetivo aumentando el centro del área de imagen.

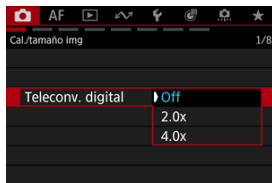
1. Seleccione [: **Teleconv. digital**] ().
2. Seleccione una ampliación de disparo.



- Hay disponibles diferentes ampliaciones de la toma cuando [:  **Recorte/formato**] se ha establecido en [**1,6x (recorte)**].
- La ampliación de disparo no está ajustada cuando se selecciona [**Off**].

Precaución

- Una ampliación de disparo superior produce una calidad de imagen inferior.
- No está disponible cuando se ha seleccionado la calidad de imagen RAW.

Nota

- Se utiliza un punto AF, fijado en el centro. No se muestran marcos de seguimiento.



- [Grabación de sonido](#)
- [Formato de audio](#)
- [Ajustes de audio](#) ☆
- [Modo de grabación](#)
- [Nivel de grabación](#)
- [Filtro de viento](#)
- [Reducción del ruido del audio](#)
- [Atenuador](#)
- [Direccionalidad del micrófono](#)
- [Estado de audio](#)

Grabación de sonido

Seleccione **[On]** para grabar sonido durante la grabación de vídeo. Para la grabación se utiliza el micrófono integrado, a menos que utilice micrófonos externos o diseñados para la zapata multifunción.

1. Seleccione **[📷: Grabación sonido] (🔗)**.
2. Seleccione una opción.

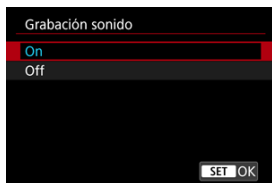

- Ajuste el nivel de grabación y otros ajustes necesarios en **[📷: Ajustes de audio] (🔗)**.

! Precaución

- Los micrófonos pueden recoger sonidos de las operaciones Wi-Fi. Para obtener los mejores resultados, evite utilizar funciones inalámbricas mientras graba.
- Asegúrese de que cualquier clavija de salida de micrófonos externos esté completamente insertada en la cámara.
- Si se realizan operaciones AF o se maneja la cámara o el objetivo durante la grabación de vídeo, el micrófono incorporado de la cámara también podría grabar sonidos mecánicos del objetivo o sonidos de operaciones de la cámara o del objetivo. Si ocurre así, para reducir estos sonidos, puede resultar útil utilizar un micrófono externo equipado con una clavija de salida y colocarlo lejos de la cámara y el objetivo.
- No conecte al terminal IN para micrófono externo de la cámara nada más que un micrófono externo.
- Es posible que algunas herramientas de software no reproduzcan correctamente el sonido grabado mediante la grabación de cuatro canales.



Nota

- También se emite audio cuando se conecta la cámara a un televisor a través de HDMI, excepto cuando se ajusta en **[Off]**. Si se acopla la salida de audio del televisor, separe la cámara del televisor o baje el volumen.
- El balance del volumen entre L (izquierda) y R (derecha) no se puede ajustar.
- El sonido se graba con una frecuencia de muestreo de 48 kHz.

Grabación de cuatro canales

La cámara admite la grabación de sonido de cuatro canales.



La grabación de cuatro canales puede incluir combinaciones de las siguientes fuentes.

- Micrófono diseñado para una zapata multifunción (2 canales) + micrófono integrado (2 canales)
- Micrófono diseñado para una zapata multifunción (2 canales) + micrófono externo (2 canales)
- Micrófono externo (2 canales) + micrófono externo (2 canales)
- Micrófono integrado (2 canales) + micrófono integrado (2 canales)

Precaución

- Es posible que algunas herramientas de software no reproduzcan correctamente los archivos de vídeo grabados con la opción **[LPCM/24bit/4CH]** seleccionada .

Nota

- Para comprobar la entrada de micrófono que está activada en este momento, acceda a : **Estado de audio** .
- Cuando se utiliza un micrófono diseñado para la zapata multifunción, este se asigna a los canales 1 y 2, mientras que el micrófono integrado se asigna a los canales 3 y 4.
- Cuando se utilizan a la vez un micrófono externo y uno diseñado para la zapata multifunción, el último se asigna a los canales 1 y 2 y el primero a los canales 3 y 4.

Formato de audio

Puede elegir el formato de audio que se usará para el sonido en la grabación de vídeo.

1. Seleccione [CAMERA]: Formato de audio [CAMERA].
2. Seleccione una opción.

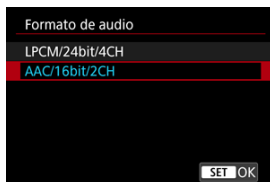

- Puede establecer formatos de audio separados para las tarjetas [1] y [2] cuando [Opc. grab.], en [Func. grabar+sel. tarj./carp.], se ajusta en [Principal] [Proxy].

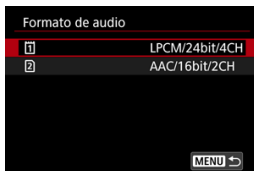

Tenga en cuenta que establecer la tarjeta [1] en [AAC/16bit/2CH] restringe la tarjeta [2] a [AAC/16bit/2CH].

- Puede establecer el formato de audio para la tarjeta [2] cuando [Opc. grab.], en [Func. grabar+sel. tarj./carp.], se ajuste en [Principal] [Sust.]. La tarjeta [1] se restringe a [LPCM/24bit/4CH].

Precaución

- El formato de audio de la salida HDMI cuando [: Salida HDMI RAW] está ajustado en [On] se restringe a [LPCM/16bit/2CH].
- La selección de [LPCM/24bit/4CH] activa la grabación de sonido de cuatro canales. La selección de [AAC/16bit/2CH] restringe la grabación a dos canales (con un solo micrófono).
- Es posible que algunas herramientas de software no reproduzcan correctamente el sonido grabado mediante la grabación de cuatro canales.

Configure micrófonos para la grabación de sonido en estos ajustes. Cuando utilice micrófonos externos o diseñados para una zapata multifunción, consulte también el manual de instrucciones del micrófono.

1. Seleccione [📷: Ajustes de audio] (🔖).
2. Seleccione el dispositivo que se va a usar.

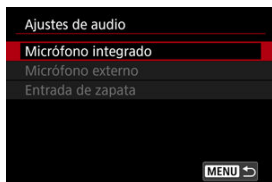

- **Micrófono integrado**
Para configurar los ajustes del micrófono integrado.
- **Micrófono externo**
Para configurar los ajustes de los micrófonos externos que utilizan un terminal IN de micrófono externo.
- **Entrada de zapata**
Para configurar los ajustes de los micrófonos diseñados para una zapata multifunción.

3. Ajuste el elemento.

Cuando se ajusta en **[Micrófono integrado]**

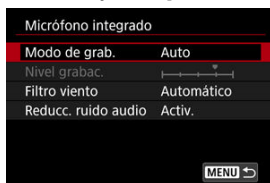

Cuando se ajusta en **[Micrófono externo]**

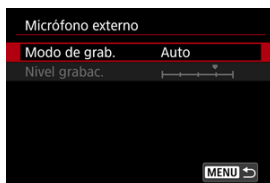

Cuando se ajusta en **[Entrada de zapata]**

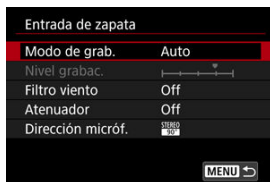

- Los elementos de ajuste disponibles varían en función el micrófono utilizado.

! Precaución

- Para reducir el ruido, durante un periodo breve no se graba ningún sonido mientras los ajustes de **[Modo de grab.]**, **[Filtro viento]** o **[Atenuador]** se cambian.

Modo de grabación

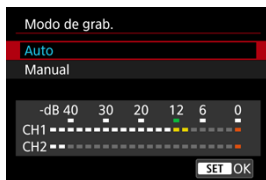

- **Auto**

El nivel de grabación de sonido se ajustará automáticamente. El control de nivel automático tendrá efecto automáticamente en respuesta al nivel de sonido.

- **Manual**

Puede ajustar el nivel de grabación de sonido como necesite. Ajuste el nivel en [**Nivel grabac.**].

! Precaución

- No cambie los ajustes de [**Modo de grab.**] cuando escuche con auriculares. Esto puede provocar una salida repentinamente fuerte que puede dañarle los oídos.

📄 Nota

- Los niveles de grabación se muestran en el medidor de nivel en la parte inferior de la pantalla.

Nivel de grabación

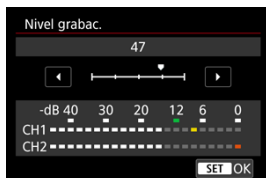

Disponible cuando **[Modo de grab.]** se ajusta en **[Manual]**.

Para ajustar el nivel de grabación de sonido, gire el dial  mientras mira el medidor de nivel. Observe el indicador de pico sostenido y haga el ajuste de modo que el medidor de nivel se ilumine de vez en cuando a la derecha de la marca "12" (-12 dB) para los sonidos más fuertes. Si supera "0", el sonido se distorsionará.

Filtro de viento



Disponible cuando se utiliza un micrófono integrado o micrófonos para zapata multifunción compatibles con filtros de viento.

Ajuste en [**Automático**] (o en [**On**]) para reducir la distorsión del audio en escenas en exterior con viento. Cuando tiene efecto la función de filtro de viento, también se reducen parte de los sonidos de baja frecuencia.

Reducción del ruido del audio

Esta función reduce el sonido del objetivo mecánico, el ruido del ventilador y el ruido blanco cuando se graba sonido con el micrófono integrado.

- **Desac.**
Desactiva la reducción del ruido del audio.
- **Activ.**
Activa la reducción del ruido del audio.
- **Alto**
Reduce el ruido del audio más que con **[Activ.]**.

Precaución

- La calidad del audio puede ser diferente cuando se ajusta en **[Activ.]** que cuando se ajusta en **[Desac.]**.
- Aunque **[Alto]** reduce el ruido del audio más que **[Activ.]**, esta opción puede tener un mayor impacto en la calidad del audio.
- La eficacia de la reducción del ruido del audio varía según el objetivo.
- La reducción del ruido blanco puede hacer que algunos ruidos sean más evidentes.
- Realice una prueba de la grabación antes de hacerla, ya que la eficacia de la reducción del ruido del audio y los cambios resultantes en la calidad del audio varían en función de las condiciones y el entorno de la toma.
- Para reducir el ruido del audio en la salida de auriculares, configure **[Supervisión audio]** ()

Atenuador

El atenuador es una función que elimina la distorsión del sonido producida por ruidos altos durante la grabación. Se puede activar o desactivar cuando utilice micrófonos diseñados para una zapata multifunción. Para obtener información detallada, consulte las instrucciones del micrófono.

Direccionalidad del micrófono

Disponible cuando se utilizan micrófonos para zapata multifunción que pueden cambiar la dirección. Para obtener información detallada, consulte las instrucciones del micrófono.

Estado de audio

Indica el estado del audio, como el micrófono activo y el volumen del auricular.

1. Seleccione [📷: Estado de audio] (🔗).
2. Consulte los datos que necesite.



Nota

- [Monitor CH] indica los canales establecidos en [Monitor disp. CH] para [Auriculares] en [🔊: Monitor de audio].

Puede ajustar la compensación de la exposición hacia el lado positivo o negativo para aclarar u oscurecer imágenes en relación con la exposición estándar determinada por la cámara.

La compensación de la exposición está disponible en estos modos de disparo.

Grabación de vídeo: [P] [Tv] [Av] [M] [Sf] [Sf Tv] [Sf Av] [Sf M]

Toma de fotografías: <Fv><P><Tv><Av><M>

Ajuste de la compensación de la exposición mientras mira la pantalla

Grabación de vídeo: ajuste girando el dial <◉>.

Toma de fotografías: presione el disparador hasta la mitad, compruebe el indicador del nivel de exposición y ajuste girando el dial <◉>.

- **Exposición aumentada, para aclarar las imágenes**



- **Exposición reducida, para oscurecer las imágenes**



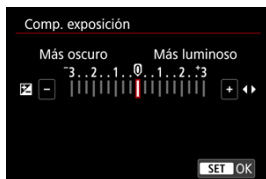

Ajuste desde el menú

Seleccione [CAMERA]: **Comp. Exp./AEB** (en la toma de fotografías) o [CAMERA]: **Comp. exposición** (en la grabación de vídeo) y ajuste la cantidad de compensación de la exposición en esta pantalla.



Nota

- Se muestra un icono  durante la toma de fotografías si se ha establecido la compensación de la exposición. Se muestra siempre durante la grabación de vídeo.
- Para cancelar la compensación de la exposición, devuelva el nivel de exposición al índice de exposición estándar () o use "0".
- Para ver información detallada sobre la compensación de la exposición en los casos siguientes, consulte [Compensación de la exposición con ISO Auto](#).
 - En el modo <M> con ISO Auto
 - En el modo [M] con ISO Auto
- Para ver información detallada sobre la compensación de la exposición en el modo <Fv>, consulte [Fv: AE con prioridad flexible](#).
- La cantidad de compensación de la exposición permanecerá en vigor incluso después de situar el interruptor de alimentación en <OFF>.

Ahorquillado automático de la exposición (AEB)

En el ahorquillado de exposición, se captan tres imágenes consecutivas con diferentes exposiciones mediante el ajuste automático de la velocidad de obturación, del valor de apertura y de la sensibilidad ISO.





* AEB significa "Auto Exposure Bracketing" (ahorquillado automático de la exposición).

1. Seleccione : Comp. Exp./AEB] .

2. Ajuste el intervalo AEB.



(1)

- Gire el dial  para ajustar el intervalo AEB (1). Si presiona las teclas  , puede ajustar la cantidad de compensación de la exposición.
- Presione  para establecerlo.
- Cuando cierre el menú, en la pantalla se mostrará el intervalo AEB.

3. Tome la fotografía.

Exposición estándar



Exposición reducida



Exposición aumentada



- Se toman tres fotografías ahorquilladas de acuerdo con el modo de avance ajustado, en este orden: exposición estándar, exposición reducida y exposición aumentada.
- AEB no se cancelará automáticamente. Para cancelar AEB, siga el paso 2 para desactivar la visualización del intervalo AEB.

Precaución

- Es posible que la compensación de la exposición en AEB sea menos eficaz cuando [📷: Luminosidad Automática] (☑) se ajuste en una opción diferente de [Desac.].

Nota

- La visualización del intervalo AEB parpadea durante AEB.
- Si se ajusta el modo de avance en [📷], presione el disparador tres veces para cada disparo. En los modos [📷], [📷] o [📷], al mantener presionado el disparador hasta el fondo se captan tres imágenes, una tras otra, antes de que la cámara deje de disparar automáticamente. Cuando se ajusta [📷] o [📷], se captan tres tomas consecutivas tras un retardo de 10 segundos. Cuando se ajusta [📷], se captan tres tomas consecutivas tras un retardo de 2 segundos.
- Puede ajustar AEB en combinación con la compensación de la exposición (☑).
- AEB no está disponible cuando se activa el ahorquillado de enfoque.
- AEB se cancela automáticamente cuando sitúa el interruptor de alimentación en <OFF>.

 [Máx. para Auto](#)

  [Máx. para Auto](#)

En el modo [M] o [S&F.M.], puede ajustar la sensibilidad ISO manualmente. También puede seleccionar ISO Auto.

Ajuste con un dial

1. Ajuste la sensibilidad ISO.



- Mientras se muestra una imagen en la pantalla, ajuste este valor girando el dial <  >.
- Seleccione **[AUTO]** para ajustar automáticamente la sensibilidad ISO.
- Cuando se selecciona **[AUTO]**, presionar el disparador hasta la mitad mostrará la sensibilidad ISO ajustada.
- Para ver información detallada sobre la gama de ISO Auto, consulte [Sensibilidad ISO \(índice de exposición recomendado\) en la grabación de vídeo.](#)



Ajuste desde una pantalla de opciones de sensibilidad ISO

1. Toque la parte de la pantalla de sensibilidad ISO.

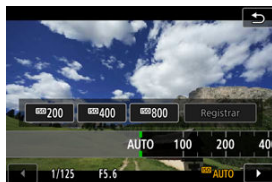

2. Ajuste la sensibilidad ISO.



- Gire el dial  o presione  a izquierda o derecha para seleccionar una sensibilidad ISO. También hay disponibles valores registrados.
- Puede registrar los valores de ajuste de sensibilidad ISO utilizados frecuentemente especificando una opción distinta de **[AUTO]** y seleccionando **[Registrar]**.

Nota

- También se puede ajustar desde [Sensibilidad ISO] en [Ajustes de sensibilidad ISO].
- También se puede ajustar en [AUTO] presionando el botón <INFO> en la pantalla [Sensibilidad ISO].

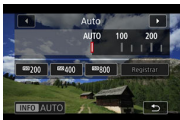

Guía de sensibilidad ISO

- Las sensibilidades ISO bajas reducen el ruido de la imagen pero pueden aumentar el riesgo de trepidación de la cámara o de desenfoque del motivo o reducir el área enfocada (menor profundidad de campo) en algunas condiciones de disparo.
- Las sensibilidades ISO altas permiten disparar con poca luz y aumentan el área enfocada (por la mayor profundidad de campo), pero pueden aumentar el ruido de la imagen.

Precaución

- Con altas sensibilidades ISO, altas temperaturas o largas exposiciones, es posible que se haga perceptible el ruido de la imagen (grano, puntos luminosos o bandas), colores irregulares o desplazamiento del color.
- Es posible que no se puedan grabar imágenes normales en condiciones que provoquen un ruido excesivo, como con una combinación de sensibilidad ISO alta, alta temperatura y exposición larga.
- Para ver una lista de precauciones sobre la sensibilidad ISO alta, consulte [Precauciones generales para la grabación de vídeo](#).

Máx. para Auto

Puede ajustar la sensibilidad ISO máxima en la grabación de vídeo en los modos [P], [TV], [AV], [S&F], [S&F Tv] o [S&F Av], o bien en los modos [M] o [S&F M] con ISO Auto.

1. Seleccione [CAMERA]: [Ajustes de sensibilidad ISO] (i).

2. Seleccione [Máx. para Auto].

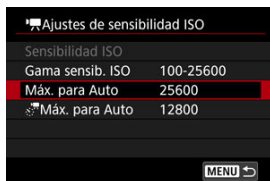

3. Seleccione la sensibilidad ISO.

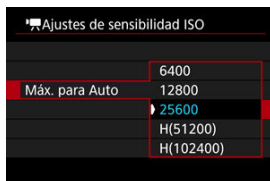

Máx. para Auto

Puede ajustar la sensibilidad ISO máxima en la grabación de vídeo time-lapse 4K/Full HD en los modos [P], [TV] o [Av], o bien en el modo [M] con ISO Auto.

1. Seleccione :  Ajustes de sensibilidad ISO .

2. Seleccione  Máx. para Auto].



3. Seleccione la sensibilidad ISO.

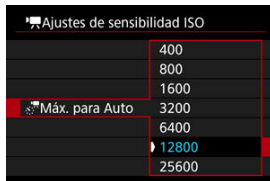

[Gama de sensibilidad ISO cuando se ajusta manualmente](#)

[Gama de sensibilidad ISO utilizada con ISO Auto](#)

[Velocidad de obturación mínima para ISO Auto](#)

Ajuste la sensibilidad ISO (sensibilidad del sensor de imagen a la luz) adecuada para el nivel de luz ambiental. En los modos de la zona básica, la sensibilidad ISO se ajusta automáticamente.

Ajuste con un dial

1. Ajuste la sensibilidad ISO.



- Mientras se muestra una imagen en la pantalla, ajuste este valor girando el dial .
- Seleccione **[AUTO]** para ajustar automáticamente la sensibilidad ISO.
- Cuando se selecciona **[AUTO]**, presionar el disparador hasta la mitad mostrará la sensibilidad ISO ajustada.
- Para ver información detallada sobre la gama de ISO Auto, consulte [Sensibilidad ISO \(índice de exposición recomendado\) en la toma de fotografías](#).

Nota

- La sensibilidad ISO también se puede ajustar con el dial  presionando el botón **< M-Fn >** para seleccionar el elemento de sensibilidad ISO mientras se muestra una imagen.



Ajuste desde una pantalla de opciones de sensibilidad ISO

1. Toque la parte de la pantalla de sensibilidad ISO.





2. Ajuste la sensibilidad ISO.



- Gire el dial  o presione  > a izquierda o derecha para seleccionar una sensibilidad ISO. También hay disponibles valores registrados.
- Puede registrar los valores de ajuste de sensibilidad ISO utilizados frecuentemente especificando una opción distinta de **[AUTO]** y seleccionando **[Registrar]**.

Nota



- También se puede ajustar desde **[Sensibilidad ISO]** en **[: Ajustes de sensibilidad ISO]**.
- También se puede ajustar en **[AUTO]** presionando el botón **<INFO>** en la pantalla **[Sensibilidad ISO]**.



Guía de sensibilidad ISO

- Las sensibilidades ISO bajas reducen el ruido de la imagen pero pueden aumentar el riesgo de trepidación de la cámara o de desenfoque del motivo o reducir el área enfocada (menor profundidad de campo) en algunas condiciones de disparo.
- Las sensibilidades ISO altas permiten disparar con poca luz y aumentan el área enfocada (por la mayor profundidad de campo), pero pueden aumentar el ruido de la imagen.

Nota

- Para ampliar la gama de ajuste de sensibilidad ISO manual desde L (equivalente a ISO 50) hasta H (equivalente a ISO 102400), ajuste **[Gama sensib. ISO]** en **[: Ajustes de sensibilidad ISO] ()**.

Precaución

- Es posible que el ruido de la imagen (puntos de luz o bandas) y los colores irregulares aumenten, y que la resolución aparente se reduzca en H (equivalente a ISO 102400), porque esta es una sensibilidad ISO ampliada.
- Dado que L (equivalente a ISO 50) es un ajuste de sensibilidad ISO ampliada, la gama dinámica será algo más restringida en comparación con el ajuste estándar.
- Con altas sensibilidades ISO, altas temperaturas o largas exposiciones, es posible que se haga perceptible el ruido de la imagen (grano, puntos luminosos o bandas), colores irregulares o desplazamiento del color.
- Es posible que no se puedan grabar imágenes normales en condiciones que provoquen un ruido excesivo, como con una combinación de sensibilidad ISO alta, alta temperatura y exposición larga.

Gama de sensibilidad ISO cuando se ajusta manualmente

Puede ajustar la gama de ajuste manual de la sensibilidad ISO (límites mínimo y máximo).

1. Seleccione [📷: 📷Ajustes de sensibilidad ISO] (🔗).
2. Seleccione [Gama sensib. ISO].

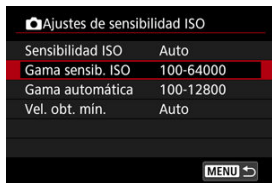



3. Ajuste [Mínima].



- Seleccione la casilla [Mínima] y, a continuación, presione < (SET) >.
- Seleccione la sensibilidad ISO y, a continuación, presione < (SET) >.

4. Ajuste [Máxima].



- Seleccione la casilla **[Máxima]** y, a continuación, presione <  >.
- Seleccione la sensibilidad ISO y, a continuación, presione <  >.

5. Seleccione [OK].

Gama de sensibilidad ISO utilizada con ISO Auto

Puede ajustar la gama de sensibilidad ISO automática para ISO Auto.

1. Seleccione [Gama automática].

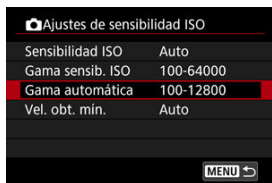

2. Ajuste [Mínima].



- Seleccione la casilla [Mínima] y, a continuación, presione <SET>.
- Seleccione la sensibilidad ISO y, a continuación, presione <SET>.

3. Ajuste [Máxima].



- Seleccione la casilla [Máxima] y, a continuación, presione <SET>.
- Seleccione la sensibilidad ISO y, a continuación, presione <SET>.

4. Seleccione [OK].



Nota

- Los ajustes [**Mínima**] y [**Máxima**] funcionarán también como sensibilidades mínima y máxima para el desplazamiento de seguridad de sensibilidad ISO (🔗).

Velocidad de obturación mínima para ISO Auto

Para evitar que se ajusten automáticamente velocidades de obturación demasiado bajas, puede ajustar la velocidad de obturación mínima para ISO Auto.

Esto es eficaz en el modo <P> o <Av> cuando se fotografían motivos en movimiento con un objetivo gran angular o cuando se utiliza un teleobjetivo. También puede reducir la trepidación de la cámara y evitar los motivos borrosos.

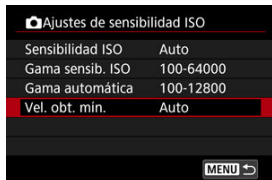

1. Seleccione [Vel. obt. mín.].



2. Ajuste la velocidad de obturación mínima deseada.

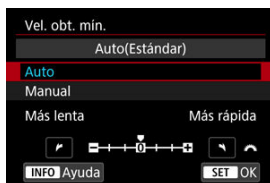

Auto



- Si selecciona [**Auto**], gire el dial <  > para ajustar la diferencia respecto a la velocidad estándar (hacia **Más lenta** o **Más rápida**) y, a continuación, presione <  >.

Manual



- Si selecciona [**Manual**], gire el dial <  > para seleccionar la velocidad de obturación y, a continuación, presione <  >.

Precaución

- Si no se puede obtener una exposición correcta con el límite de sensibilidad ISO máxima ajustado con [**Gama automática**], se ajustará una velocidad de obturación más lenta que [**Vel. obt. mín.**] para obtener la exposición estándar.

Nota



- Cuando se ajuste [**Auto (Estándar)**], la velocidad de obturación mínima será la recíproca de la longitud focal del objetivo. Un solo paso de [**Más lenta**] a [**Más rápida**] equivale a un solo punto de velocidad de obturación.

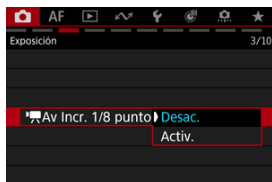

Los valores de apertura se pueden establecer en incrementos de 1/8 de punto para la grabación de vídeo con objetivos RF. Disponible en el modo de grabación [M], [Av], [M] o [Av].

1. Seleccione [Av: Av Incr. 1/8 punto] (i).
2. Seleccione una opción.



Puede elegir si grabar vídeos más luminosos y menos afectados por el ruido de la imagen que cuando se ajusta **[Desac.]** ralentizando automáticamente la velocidad de obturación con poca luz.

Disponible en el modo de grabación [] o []. Se aplica cuando la velocidad de fotogramas del tamaño de grabación de vídeo es **59.94P** o **50.00P**.

1. Seleccione []: **Obturador lento auto** ().
2. Seleccione una opción.



- **Desac.**
Permite grabar vídeos con un movimiento más suave y más natural, menos afectado por los movimientos del motivo que cuando se ajusta en **[Activ.]**. Tenga en cuenta que, con poca luz, es posible que los vídeos sean más oscuros que cuando se ajusta en **[Activ.]**.
- **Activ.**
Permite grabar vídeos más luminosos que cuando se ajusta en **[Desac.]** mediante la reducción automática de la velocidad de obturación a 1/30 seg. (NTSC) o 1/25 seg. (PAL) con poca luz.

Nota

- Se recomienda ajustarlo en **[Desac.]** cuando grabe motivos en movimiento con poca luz o cuando aparezcan imágenes residuales como rastros.



[Ajuste de Tv recomendado](#)

[Ajuste manual](#)

Si se dispara bajo fuentes de luz parpadeantes a alta frecuencia, las imágenes se pueden ver afectadas por bandas. El disparo antiparpadeo de alta frecuencia permite tomar fotos a velocidades de obturación adecuadas para parpadeo de alta frecuencia, lo que minimiza el efecto de este parpadeo en las imágenes.

Precaución

- La exposición en toma de fotografías puede variar.
- Antes del disparo antiparpadeo de alta frecuencia, es recomendable ajustar [: **Misma exp.para nueva abert.**] en [**Sensibilidad ISO**].

1. Ajuste el dial de modo en <Tv> o <M>.
2. Seleccione [: Toma HF antiparpadeo] (, ).
3. Seleccione [Toma HF antiparpadeo].

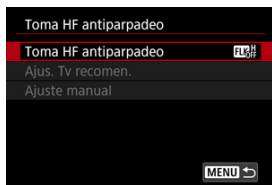

4. Seleccione [Activ.].

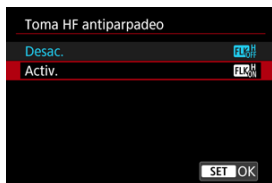

5. Seleccione un elemento.

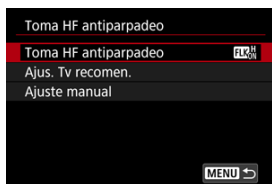

Ajuste de Tv recomendado

La cámara detecta fuentes de luz de 50,0–2011,2 Hz y muestra una velocidad de obturación adecuada para disparar bajo fuentes de luz que parpadean a altas frecuencias. Entonces, puede cambiar a la velocidad de obturación indicada.

1. Ajuste la velocidad de obturación deseada.

- Ajuste la velocidad de obturación a la que prefiera disparar. En el caso de fuentes de luz que parpadean a altas frecuencias, la cámara determinará una velocidad de obturación adecuada cercana a este valor.

2. Seleccione [Ajus. Tv recomen.].

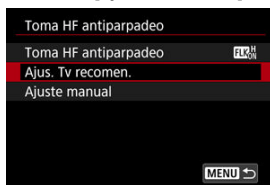

3. Seleccione [OK].



- La precisión de detección de parpadeo HF se puede mejorar ampliando, todo lo posible, cualquier área afectada por las bandas.

4. Cambie a la velocidad de obturación indicada.

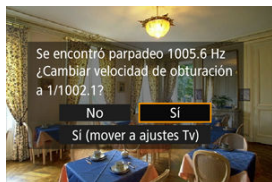

- Seleccione **[Sí]** para cambiar a la velocidad de obturación indicada.
- Al seleccionar **[Sí (mover a ajustes Tv)]** se mostrará la pantalla **[Ajuste manual]**. Vaya al paso 2 en [Ajuste manual](#).

5. Tome la fotografía.

Precaución

- Las velocidades de obturación mostradas estarán en un rango de 1/50,0–1/8192,0 seg.
- Si se muestra **[No se detecta parpadeo]** o si al cambiar las velocidades de obturación no se eliminan las bandas, haga lo siguiente.
 - Establezca el ajuste de Tv recomendado de nuevo.
 - Cambie la orientación de la cámara girándola unos 90° y, a continuación, establezca el ajuste de Tv recomendado.
 - Pruebe la opción de ajuste manual.
- La detección de parpadeo HF puede ser menos precisa en estas condiciones.
 - Escenas con patrones repetitivos (con cuadrículas o bandas, por ejemplo)
 - Motivos en movimiento constante
 - Escenas extremadamente brillantes u oscuras
 - Escenas con varias fuentes de luz
 - Escenas con pequeñas fuentes de luz parpadeantes
 - Fuentes de luz parpadeantes a bajas frecuencias

Nota

- La visualización de los vídeos afectados no se actualizará si se aplica un ajuste de Tv recomendado para el parpadeo de alta frecuencia durante la salida HDMI de vídeos 4K.

Compruebe en la pantalla las áreas de imagen afectadas por fuentes de luz que parpadean a altas frecuencias y, a continuación, encuentre una velocidad de obturación adecuada.

1. Seleccione [Ajuste manual].

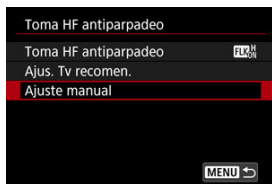

2. Ajuste la velocidad de obturación.



- Si no se eliminan las bandas con la velocidad de obturación establecida por el ajuste de Tv recomendado, haga lo siguiente.
 - Gire el dial < >. Con el dial < >, puede aumentar la velocidad de obturación establecida por el ajuste de Tv recomendado ($\times 2$, $\times 3$, $\times 4$, etc.) o disminuirla ($1/2\times$, $1/3\times$, $1/4\times$, etc.).
 - Gire el dial < > para ajustar con precisión.
- Si esto no elimina las bandas, cambie la orientación de la cámara girándola unos 90° y, a continuación, establezca el ajuste de Tv recomendado.

3. Dispare.

Precaución





- Las velocidades de obturación que puede establecer manualmente estarán en un rango de 1/50,0–1/8192,0 seg.
- Los objetivos oscuros pueden prevenir una simulación de visualización correcta.
- La visualización de la imagen en la pantalla puede ser diferente de los resultados reales del disparo. Tome algunas fotografías de prueba previamente.

Se proporcionan cuatro métodos (modos de medición) para medir la luminosidad del motivo. Normalmente, se recomienda la medición evaluativa. En los modos de la zona básica, la medición evaluativa se ajusta automáticamente.

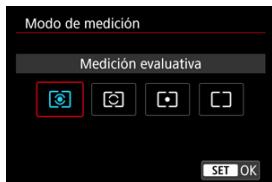



1. Seleccione : Modo de medición .

2. Seleccione una opción.





- : **Medición evaluativa**
Modo de medición de uso general adecuado incluso para motivos a contraluz. La cámara ajusta automáticamente la exposición adecuada para la escena.
- : **Medición parcial**
Es efectiva cuando hay luces mucho más luminosas alrededor del motivo debido a un contraluz, etc. El área de medición parcial se indica en la pantalla.
- : **Medición puntual**
Es efectiva cuando se mide una parte específica del motivo. En la pantalla se muestra el área de medición puntual.
- : **Promediada pond. centro**
Se promedia la medición a través de la pantalla, dando más importancia al centro de la pantalla.

Nota

- De manera predeterminada, la cámara ajustará la exposición de la manera siguiente.
Con , si se mantiene presionado el disparador hasta la mitad, se bloquea el valor de exposición (bloqueo AE) después de que la cámara enfoque con AF foto a foto. Con / , el valor de la exposición se ajusta en el momento en que se toma la imagen (sin bloquear el valor de la exposición cuando se presiona el disparador hasta la mitad).
- Con : **Modo med. AE bloq. tras enf.** , puede ajustar si se bloqueará o no la exposición (bloqueo AE) cuando los objetos estén enfocados con AF foto a foto.

Realiza la medición de los motivos detectados según el ajuste [**AF: Sujeto a detectar**].

1. Seleccione [: Detectar prioridad AE en AF] (, ).

2. Seleccione una opción.

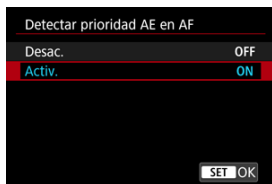

- [**Activ.**]: la medición se basa en el punto AF o el área AF donde se detectó el motivo.
- [**Desac.**]: la medición se basa en toda la pantalla.

Precaución

- En la toma de fotografías, [**Activ.**] está disponible solo con [: Modo de medición] ajustado en [**Medición evaluativa**].
- No tiene ningún efecto durante el enfoque manual (MF).

[Efecto del bloqueo AE](#)

Para mantener la toma en la misma exposición, como cuando va a establecer el enfoque y la exposición por separado, puede presionar el botón < * > para el bloqueo AE. Es eficaz para fotografiar motivos a contraluz, etc.

1. Enfoque el motivo.

- Presione el disparador hasta la mitad.
- Aparecerá el valor de exposición.

2. Presione el botón < * > (ⓘ8).

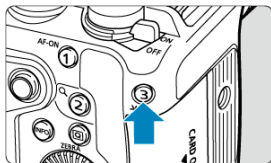



- Se muestra un icono [*] abajo a la izquierda de la pantalla para indicar que la exposición está bloqueada (bloqueo AE).
- Cada vez que se presiona el botón < * >, se bloquea el ajuste de exposición actual.

3. Reconponga el encuadre y tome la fotografía.



- Cuando vaya a tomar más fotografías manteniendo el bloqueo AE, mantenga presionado el botón **< * >** y presione el disparador para tomar otra fotografía.

Efecto del bloqueo AE

Modo de medición	Selección de punto AF	
	Selección automática	Selección manual
	Se bloquea la exposición centrada en el punto AF enfocado.	Se bloquea la exposición centrada en el punto AF seleccionado.
	La exposición con preponderancia central está bloqueada.	

* Cuando  está ajustada con el conmutador de modos de enfoque del objetivo ajustado en < MF >, la exposición con preponderancia central se bloquea.

- [Estilo de imagen](#)
- [Filtro de color](#)
- [Imagen personalizada](#)

Puede ajustar las características de la imagen de la fotografía o del vídeo según sus preferencias en el menú Estilo de imagen, Filtro de color o Imagen personalizada.

1. Seleccione [: Modo de color] (,).
2. Seleccione una opción.

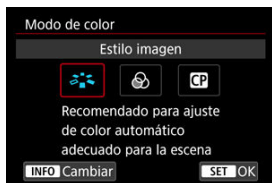

- Presione el botón < **INFO** > para acceder al menú correspondiente.

Si selecciona un estilo de imagen preajustado, podrá obtener características de imagen de gran efectividad.

Estilo imagen	G, F, D, S, B
Auto	4, *, *, 0, 0, 0
Normal	4, *, *, 0, 0, 0
Retrato	3, *, *, 0, 0, 0
Paisaje	5, *, *, 0, 0, 0
Detalle fino	4, *, *, 0, 0, 0
Neutro	0, *, *, 0, 0, 0

INFO Parám. detalle SET OK

Características del estilo de imagen

- Auto**

Se ajustará automáticamente el tono de color adecuado para la escena. Los colores tendrán un aspecto vivo para cielos azules, vegetación y puestas de sol, en particular en escenas de naturaleza, exteriores y puestas de sol.

Nota

- Si no se obtiene el tono de color deseado con **[Auto]**, utilice otro estilo de imagen.

- Normal**

El aspecto de la imagen es vivo y nítido. Adecuado para la mayoría de las escenas.

- Retrato**

Para obtener tonos de piel tersa, con nitidez ligeramente menor. Adecuado para retratos en primer plano.

El tono de la piel se puede ajustar cambiando **[Tono de color]** como se describe en [Ajustes y efectos](#).

- Paisaje**

Para obtener imágenes muy nítidas con azules y verdes vivos. Eficaz para paisajes impresionantes.

- Detalle fino**

Para obtener una representación detallada de contornos de objetos finos y texturas sutiles. Los colores tendrán cierta viveza.

-  **Neutro**

Para retocar más tarde en un ordenador. Hace que las imágenes tengan un aspecto suave, con menos contraste y tonos de color naturales.

-  **Fiel**

Para retocar más tarde en un ordenador. Reproduce fielmente los colores reales de los motivos medidos a la luz del día con una temperatura de color de 5200K. Hace que las imágenes tengan un aspecto suave, con menos contraste.

-  **Monocromo**

Crea imágenes en blanco y negro.

 **Precaución**

- No es posible recuperar imágenes en color de imágenes JPEG/HEIF captadas con el estilo de imagen **[Monocromo]**.









-  **Usuario 1–3**

Puede añadir un nuevo estilo basado en ajustes predefinidos tales como **[Retrato]**, **[Paisaje]** o un archivo de estilo de imagen y, a continuación, ajustarlo como desee (). Los disparos realizados con un estilo que no se haya personalizado aún tendrán las mismas características que el ajuste predeterminado **[Auto]**.

Símbolos

Los iconos de la pantalla de selección de estilo de imagen representan **[Fuerza]**, **[Radio]** y **[Umbral]** para **[Nitidez]**, así como **[Contraste]** y otros parámetros. Los números indican los valores de estos ajustes especificados para el estilo de imagen correspondiente.

Estilo imagen	     	Estilo imagen	     
 Auto	4, *, *, 0, 0, 0	 Detalle fino	4, *, *, 0, 0, 0
 Normal	4, *, *, 0, 0, 0	 Neutro	0, *, *, 0, 0, 0
 Retrato	3, *, *, 0, 0, 0	 Fiel	0, *, *, 0, 0, 0
 Paisaje	5, *, *, 0, 0, 0	 Monocromo	4, *, *, 0, N, N
 Detalle fino	4, *, *, 0, 0, 0	 Usuario 1	Auto
 Neutro	0, *, *, 0, 0, 0	 Usuario 2	Auto
INFO Parám. detalle	SET OK	INFO Parám. detalle	SET OK

	Nitidez		
			Fuerza
			Radio
			Umbral
	Contraste		
	Saturación		
	Tono de color		
	Efecto filtro (Monocromo)		
	Efecto de tono (Monocromo)		

Precaución

- Para la grabación de vídeo, se indica “*,” para los parámetros **[Radio]** y **[Umbral]** de **[Nitidez]**. No es posible ajustar **[Radio]** y **[Umbral]** para la grabación de vídeo.

Personalización del estilo de imagen

Puede modificar los ajustes predeterminados de cualquier estilo de imagen para personalizarlo. Para ver información detallada sobre el ajuste de **[Monocromo]**, consulte [Ajuste **\[Estilo\]** Monocromo](#).

1. Seleccione **[Modo de color]** (☑, ☑).

2. Seleccione **[Estilo imagen]**.

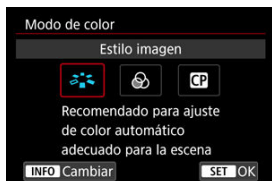

- Seleccione **[Estilo]** y, a continuación, presione el botón **<INFO >**.

3. Seleccione un estilo de imagen.



- Seleccione el estilo de imagen a ajustar y, a continuación, presione el botón **<INFO >**.

4. Seleccione una opción.

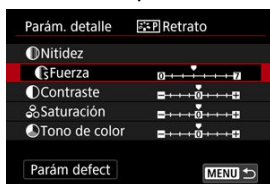

- Seleccione una opción y, a continuación, presione <SET>.
- Para obtener información detallada sobre ajustes y efectos, consulte [Ajustes y efectos](#).

5. Ajuste el nivel de efecto.



- Ajuste el nivel de efecto y, a continuación, presione <SET>.









- Presione el botón <MENU> para guardar el ajuste establecido y volver a la pantalla de selección de estilo de imagen.
- Los ajustes que cambie respecto a sus valores predeterminados se mostrarán en azul.

Nota

- Para la grabación de vídeo, no es posible ajustar **[Radio]** y **[Umbral]** para **[Nitidez]** (no se muestran).
- Puede seleccionar **[Parám defect]** en el paso 4 para restaurar los ajustes de los parámetros del estilo de imagen correspondiente a sus valores predeterminados.
- Para disparar con el estilo de imagen ajustado, seleccione primero el estilo de imagen ajustado y, a continuación, dispárese.

Ajustes y efectos

	Nitidez			
		Fuerza	0: Resalte de contorno débil	7: Resalte de contorno fuerte
		Radio ^{*1}	1: Fina	5: Con grano
		Umbral ^{*2}	1: Baja	5: Alta
	Contraste	-4: Bajo contraste	+4: Alto contraste	
	Saturación	-4: Baja saturación	+4: Alta saturación	
	Tono de color	-4: Tono de piel rojizo	+4: Tono de piel amarillento	

* 1: Indica la finura de borde a la que se aplica esa mejora. Cuanto menor sea el número, más detallados serán los contornos que se pueden destacar.

* 2: Umbral de contraste entre los bordes y las áreas de imagen circundantes, que determina la mejora de bordes. Cuanto menor sea el número, mayor proporción del contorno se destacará cuando la diferencia de contraste sea baja. Sin embargo, cuando el número es menor, el ruido tiende a ser más visible.

Ajuste [Monocromo]

● Efecto filtro



Con un efecto de filtro aplicado a una imagen monocroma, puede hacer que resalten más las nubes blancas o los árboles verdes.

Filtro	Efectos de ejemplo
N:Ninguno	Imagen normal en blanco y negro, sin efecto de filtro.
Ye:Amarillo	El cielo azul será más natural y las nubes blancas parecerán más contrastadas.
Or:Naranja	El cielo azul parecerá ligeramente más oscuro. Las puestas de sol parecerán más brillantes.
R:Rojo	El cielo azul parecerá bastante oscuro. Las hojas secas destacarán más y parecerán más claras.
G:Verde	Los tonos de piel y los labios tendrán un aspecto apagado. Las hojas verdes de los árboles destacarán más y parecerán más claras.

Nota

- Al aumentar [Contraste], el efecto del filtro se hará más pronunciado.

● Efecto de tono

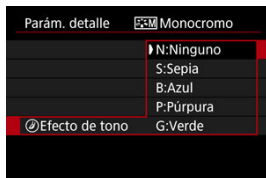

Aplicando un efecto de tono, puede crear una imagen monocroma en el color seleccionado. Es eficaz cuando se desea crear imágenes memorables.

Registro del estilo de imagen

Puede seleccionar un estilo de imagen base tal como **[Retrato]** o **[Paisaje]**, ajustarlo como desee y registrarlo bajo **[Usuario 1]** – **[Usuario 3]**. Es útil para crear varios estilos de imagen con diferentes ajustes.

1. Seleccione **[ Modo de color]** (, ).

2. Seleccione **[Estilo imagen]**.

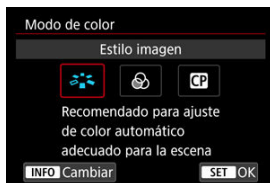

- Seleccione **[]** y, a continuación, presione el botón **<INFO >**.

3. Seleccione **[Usuario *]**.



- Seleccione **[Usuario *]** y, a continuación, presione el botón **<INFO >**.

4. Presione < SET >.



- Con [Estilo imagen] seleccionado, presione < SET >.

5. Seleccione un estilo de imagen base.

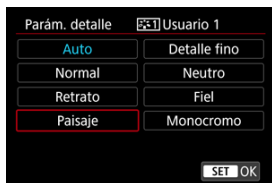

- Seleccione el estilo de imagen base y, a continuación, presione < SET >.

6. Seleccione una opción.



- Seleccione una opción y, a continuación, presione < SET >.

7. Ajuste el nivel de efecto.



- Ajuste el nivel de efecto y, a continuación, presione < **SET** >.
- Para ver información detallada, consulte [Personalización del estilo de imagen](#).



- Presione el botón < **MENU** > para guardar el ajuste establecido y volver a la pantalla de selección de estilo de imagen.
- El estilo de imagen base se indicará a la derecha de **[Usuario *]**.
- Los nombres de estilo en azul de **[Usuario *]** se han modificado respecto a los valores predeterminados.

! Precaución

- Si ya se ha registrado un estilo de imagen bajo **[Usuario *]**, al cambiar el estilo de imagen base se cancelarán los ajustes de parámetros del anterior estilo de imagen registrado definido por el usuario.
- Para restablecer el estilo **[Usuario *]** y los ajustes predeterminados, puede seleccionar **[Ajustes básicos]** en **[⚙: Restabl. cámara]**.

📄 Nota

- Para disparar con un estilo de imagen registrado, seleccione el **[Usuario *]** registrado y, a continuación, dispare.

Puede añadir efectos a las imágenes seleccionando filtros preajustados.



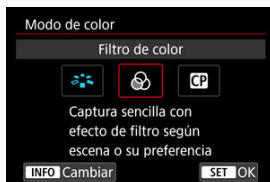











1. Seleccione [CAM: Modo de color] (CAM, CAM).
2. Seleccione [Filtro de color].



- Seleccione [CAM] y, a continuación, presione el botón <INFO>.

3. Seleccione un filtro de color.





Filtro	Efecto	Escenas recomendadas
 StoryTeal&Orange	Mate con sombras verde azulado y luces ámbar	Escenas diurnas de alto contraste y otras escenas con contraste, como salas bien iluminadas
 StoryMagenta	Mate con un efecto de filtro magenta general	
 StoryBlue	Mate con un efecto de filtro azul general	
 PaleTeal&Orange	Sombras verde azulado y luces ámbar	Escenas con contraste que incluyan algunos tonos ámbar o amarillos
 RetroGreen	Atenuado con un efecto de filtro verde general	Edificios antiguos, paisajes urbanos
 Sepiatone	Atenuado con un efecto de filtro sepia general	
 AccentRed	Se atenúan todos los colores excepto los rojos	Escenas que incluyan algunos colores rojizos
 TastyWarm	Alta saturación y tonos medios luminosos, con colores cálidos en general	Escenas que incluyen alimentos o bebidas en tonos cálidos
 TastyCool	Alta saturación y tonos medios luminosos, con colores fríos en general	Escenas que incluyen alimentos o bebidas en tonos fríos
 BrightAmber	Bajo contraste, sombras ligeras aunque manteniendo el ambiente oscuro, colores cálidos	Escenas con luz tenue con fuentes de luz de tono cálido
 BrightWhite	Bajo contraste, sombras ligeras aunque manteniendo el ambiente oscuro, colores fríos	
 ClearLightBlue	Bajo contraste, sombras luminosas, con azul claro en general	Paisajes urbanos nocturnos luminosos, escenas en el interior
 ClearPurple	Bajo contraste, sombras luminosas, con morado claro en general	
 ClearAmber	Bajo contraste, sombras luminosas, con ámbar claro en general	

Precaución

- Los filtros de color pueden impedir que las imágenes se reproduzcan con una gradación suave y hacer que tengan ruido.
- Algunos ajustes de cámara o motivos pueden evitar que consiga los colores esperados.

Nota

- Se puede utilizar un filtro de color junto con  o .



Los archivos de imagen personalizada de la cámara le permiten ajustar tonos de color en la grabación de vídeo mediante la aplicación de una combinación de ajustes (Gamma/Color Space, Color Matrix y Look Files), principalmente como preparación para el procesamiento en postproducción.

- Puede seleccionar un archivo de imagen personalizada para grabar vídeos con las características de imagen que prefiera.
- El preajuste de archivos de imagen personalizada se puede editar para crear nuevos.
- Para ajustar los tonos de color de un vídeo, puede registrar look files.



Precaución

- La aplicación de imágenes personalizadas podría cambiar el nivel de medición.

Selección de archivos de imagen personalizada

1. Seleccione [CAM: Modo de color] (CAM).
2. Seleccione [Imagen personal.].



- Seleccione [CP] y, a continuación, presione el botón <INFO>.

3. Seleccione [Selecc. CP Archivo].

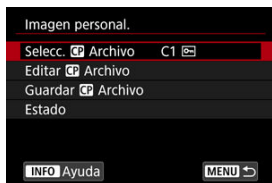

4. Seleccione un archivo de imagen personalizada.

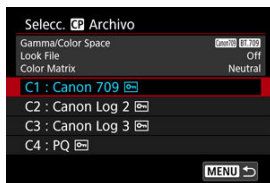

Archivo de imagen personalizada	Gamma/Color Space	Look File	Color Matrix	Resumen
C1: Canon 709	Canon 709 / BT.709	Off	Neutral	Gama dinámica más amplia que BT.709 Standard Adecuado para la visualización en monitores compatibles con BT.709 También adecuado sin postprocesamiento
C2: Canon Log 2	Canon Log 2 / C.Gamut	Off	Neutral	Utiliza Canon Log 2 gamma; se necesita postprocesamiento Tonalidad superior en áreas oscuras de la imagen que con Canon Log 3
C3: Canon Log 3	Canon Log 3 / C.Gamut	Off	Neutral	Utiliza Canon Log 3 gamma; se necesita postprocesamiento Mantiene características de Canon Log mientras amplía la gama dinámica
C4: PQ	PQ / BT.2020	Off	Neutral	Utiliza una curva gamma HDR compatible con el estándar ITU-R BT.2100 (PQ) (en grabación de 8 bits, equivalente al estándar ITU-R BT.2100 (PQ))
C5: HLG	HLG / BT.2020	Off	Neutral	Utiliza una curva gamma HDR compatible con el estándar ITU-R BT.2100 (HLG) (en grabación de 8 bits, equivalente al estándar ITU-R BT.2100 (HLG))
C6: BT.709 Standard	BT.709 Standard / BT.709	Off	Video	Adecuado para la visualización en monitores compatibles con BT.709 Utiliza una curva gamma compatible con ITU-R BT.709 Standard
C7 a C20 (User07 a User20)	Canon 709 / BT.709	Off	Neutral	Gama dinámica más amplia que BT.709 Standard Adecuado para la visualización en monitores compatibles con BT.709 También adecuado sin postprocesamiento

Edición de imágenes personalizadas

Puede editar los ajustes del archivo de imagen personalizada seleccionado.

1. Seleccione [**CP**: Modo de color] (**CP**).

2. Seleccione [Imagen personal.].



- Seleccione [**CP**] y, a continuación, presione el botón < **INFO** >.

3. Seleccione [Editar **CP** Archivo].

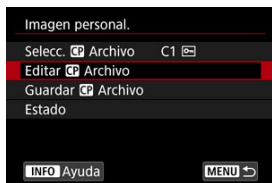

- Para editar un archivo de imagen personalizada protegido (**CP**), seleccione [**Desproteger**], en [**Proteger**], para activar la edición.



4. Edite los ajustes de la forma necesaria.

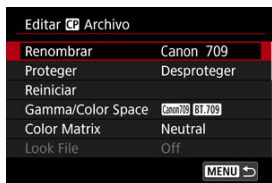

- Seleccione un ajuste para editar y, a continuación, ajústelo en la pantalla mostrada (ícono).
- Para guardar un archivo de imagen personalizada editado con un nombre nuevo, seleccione **[Renombrar]** y escriba un nombre.
- Para restablecer la edición, seleccione **[Reiniciar]** y, a continuación, seleccione el archivo de imagen personalizada para restablecer.
- Para obtener instrucciones sobre look files, consulte [Uso de look files](#).

5. Proteja la imagen.



- Cuando haya acabado de editar, seleccione **[Proteger]**.

Elementos de ajuste de imágenes personalizadas

Los elementos siguientes se pueden ajustar mediante **[Editar  Archivo]**.

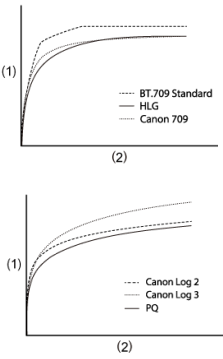
Elemento de ajuste	Descripción	
Gamma/Color Space		
Ajustar la combinación de curva gamma y espacio de color		
Gamma	<p>(1) Salida (2) Entrada</p> 	
	Canon Log 3	Gamma que mantiene las características de Canon Log, pero con una gama dinámica más amplia. Requiere el procesamiento de la imagen en postproducción.
	Canon Log 2	Gamma con mayor gradación en áreas oscuras de la imagen que con Canon Log 3. Requiere el procesamiento de la imagen en postproducción.
	PQ	Gamma HDR compatible con el estándar ITU-R BT.2100 (PQ) (en grabación de 8 bits, equivalente al estándar ITU-R BT.2100 (PQ)).
	HLG	Gamma HDR compatible con el estándar ITU-R BT.2100 (HLG) (en grabación de 8 bits, equivalente al estándar ITU-R BT.2100 (HLG)).
	BT.709 Standard	Gamma compatible con ITU-R BT.709 Standard. Adecuado para la visualización en monitores compatibles con BT.709.
	Canon 709	Gamma con una gama dinámica amplia que también es adecuada sin postprocesamiento. Adecuado para la visualización en monitores compatibles con BT.709.
Espacio de color	C.Gamut	Espacio de color desarrollado por Canon y basado en características de sensor de imagen, que cubre un gamut de color más amplio que BT.2020. También recomendado cuando se convierte al espacio de color ACES2065-1.
	BT.2020	Espacio de color compatible con el estándar ITU-R BT.2020 para UHDTV (4K/8K).
	BT.709	Espacio de color estándar compatible con estándares sRGB.

Color Matrix		
Ajuste de reproducción del color		
	Neutral	Reproducción fiel del color
	Production Camera	Reproducción del color cinematográfico
	Video	Reproducción del color con un contraste para la emisión de televisión
Look File		
Uso de look files		
	On	Activa el ajuste del color basado en look files
	Off	Desactiva el ajuste del color basado en look files
Configuración de Look File		
Registro/eliminación de look files		
	Registrar	Registra look files (formato .cube) para imágenes personalizadas
	Eliminar	Elimina look files registrados para imágenes personalizadas
HLG Color		
Ajuste de color HLG (hybrid log-gamma)		
Disponible cuando el gamma [Gamma/Color Space] se ajusta en [HLG] y el espacio de color es [BT.2020]		
	BT.2100	Color equivalente a ITU-R BT.2100
	Vivid	Color equivalente a "color tradicional" en ITU-R BT.2390
Black		
Ajuste del nivel de negro		
No disponible con [Gamma/Color Space] ajustado en [Canon Log 3]		
Master Pedestal	De -50 a +50	Aumenta o disminuye el nivel de negro. Los valores más elevados iluminan áreas oscuras de la imagen, pero disminuyen el contraste. Los valores negativos oscurecen los negros.
Master Black Red Master Black Master Green Master Black Blue	De -50 a +50	Corrige el matiz de color rojo, verde o azul en negros

Black Gamma

Disminuye la corrección de la curva gamma, para áreas oscuras de la imagen
 Aumenta o disminuye la parte negra de la curva gamma en los rangos siguientes
 Disponible con [Gamma/Color Space] ajustado en [BT.709 Standard]

- (1) Salida
- (2) Entrada
- (3) Point (punto)
- (4) Level (nivel)
- (5) Range (rango)

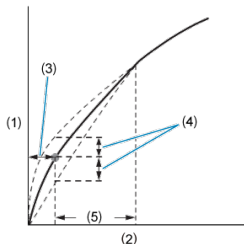

Level	De -50 a +50	Ajusta la altura de la curva gamma más baja
Range	De -20 a +50	Establece el rango de ajuste, en relación con [Point]
Point		Establece la posición del vértice
Low Key Saturation		
Ajuste de la saturación del color en áreas oscuras de la imagen		
Activate	On, Off	El ajuste está activado cuando se establece en [On]
Level	De -50 a +50	Establece la cantidad de ajuste

Knee

Compresión de las áreas iluminadas de la imagen para evitar altas luces recortadas

Disponible con [Gamma/Color Space] ajustado en [BT.709 Standard]

- (1) Salida
(2) Entrada

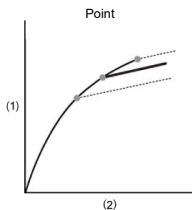
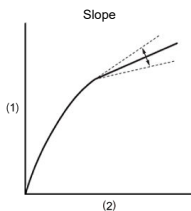

Activate	On, Off	El ajuste de cada valor está activado cuando se establece en [On]
Slope	De -35 a +50	Ajusta la pendiente por encima del punto knee
Point	De 50 a 109	Ajusta el punto knee
Saturation	De -10 a +10	Ajusta la saturación del color en áreas iluminadas de la imagen

Sharpness		
Ajuste de la nitidez		
Level	De -10 a +50	Aumenta o disminuye el nivel de nitidez de los bordes
Detail Frequency	De -8 a +8	Ajusta la frecuencia central para la mejora de los bordes Los valores más elevados aumentan la frecuencia y las imágenes serán más nítidas
Coring Level	De -30 a +50	Ajusta el umbral de contraste entre los bordes y las áreas de la imagen circundantes, lo que determina la mejora de los bordes Los valores más elevados evitan el énfasis en detalles sutiles, lo que reduce el ruido
Limit	De -50 a +50	Restringe la cantidad de mejora de los bordes
Noise Reduction		
Reducción del ruido de la imagen		
Automatic	On, Off	Se ajusta automáticamente cuando se establece en [On]
Spatial Filter	Off, de 1 a 12	Reduce el ruido aplicando un efecto similar al enfoque suave a toda la imagen Aunque no se produzcan artefactos, la imagen completa se suaviza cuando se ajusta en una opción diferente de [Off]
Frame Correlation	Off, de 1 a 3	Reduce el ruido comparando una imagen actual con una previa (campos) cuando se establece en un valor diferente de Off Aunque la resolución aparente no se vea afectada, los motivos en movimiento pueden producir artefactos
Skin Detail		
Ajustes de suavizado de la piel		
Controla la detección del tono de la piel y la reducción del ruido		
Las áreas con tono de piel detectadas se muestran con un patrón cebra		
Effect Level	Off, Low, Middle, High	Ajusta el nivel de filtro de suavizado de piel, con [High] como el nivel más alto
Hue	De -16 a +16	Establece el matiz de tono de piel que se va a detectar
Chroma	De 0 a 31	Establece la saturación de tono de piel que se va a detectar
Area		Establece el rango de color del tono de piel que se va a detectar
Y Level		Establece la luminosidad del tono de piel que se va a detectar
Color Matrix Tuning		
Ajuste de tonos de color de la imagen		
Gain	De -50 a +50	Ajusta la intensidad del color
Phase	De -18 a +18	Ajusta el matiz
R-G	De -50 a +50	Ajusta la tintura entre cian y verde, y entre rojo y magenta
R-B		Ajusta la tintura entre cian y azul, y entre rojo y amarillo
G-R		Ajusta la tintura entre magenta y rojo, y entre verde y cian
G-B		Ajusta la tintura entre magenta y azul, y entre verde y amarillo
B-R		Ajusta la tintura entre amarillo y rojo, y entre azul y cian
B-G		Ajusta la tintura entre amarillo y verde, y entre azul y magenta

Color Correction		
Ajustes para corregir áreas de la imagen con ciertas características de color		
Se detectan áreas para la corrección según los ajustes		
Con los ajustes configurados, las áreas no detectadas se muestran en colores neutros (excepto cuando se ajusta [Area A Revision Level], [Area B Revision Level], [Area A Revision Phase] y [Area B Revision Phase])		
Select Area	Off, Area A, Area B, Area A&B	Especifica áreas (A o B) para la corrección del color Se corrige el área A cuando se establece en [Area A] Se corrige el área B cuando se establece en [Area B] Se corrigen ambas áreas cuando se establece en [Area A&B]
Area A Setting Phase	De 0 a 31	Establece la fase de color del área A
Area A Setting Chroma		Establece la saturación del área A
Area A Setting Area		Establece el rango de color del área A
Area A Setting Y Level		Establece la luminosidad del área A
Area A Revision Level	De -50 a +50	Ajusta la cantidad de corrección aplicada a la saturación en el área A
Area A Revision Phase	De -18 a +18	Ajusta la cantidad de corrección aplicada a la fase de color en el área A
Area B Setting Phase	De 0 a 31	Establece la fase de color del área B
Area B Setting Chroma		Establece la saturación del área B
Area B Setting Area		Establece el rango de color del área B
Area B Setting Y Level		Establece la luminosidad del área B
Area B Revision Level	De -50 a +50	Ajusta la cantidad de corrección aplicada a la saturación en el área B
Area B Revision Phase	De -18 a +18	Ajusta la cantidad de corrección aplicada a la fase de color en el área B
Other Functions		
[Over 100%] determina la forma en que la cámara gestiona las señales que superan el 100 % Disponible con [Gamma/Color Space] ajustado en [BT.709 Standard]		
Over 100%	Through	Salida sin modificar
	Press	Señales comprimidas que llegan hasta el 108 %, por lo que están en niveles del 100 %
	Clip	Rechaza porciones de señales que superan el 100 %

Comprobación de los detalles de las imágenes personalizadas

Puede revisar los ajustes del archivo de la imagen personalizada desde el menú **[Imagen personal.]**.

1. Seleccione **[📷: Modo de color] (CP)**.
2. Seleccione **[Imagen personal.]**.

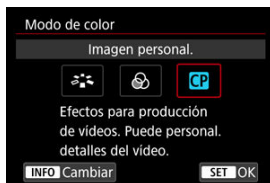

- Seleccione **[CP]** y, a continuación, presione el botón **< INFO >**.

3. Seleccione **[Estado]**.

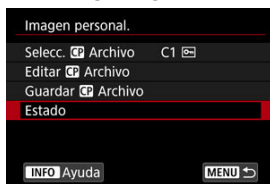

4. Compruebe los ajustes.

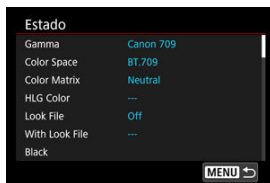

Guardar y cargar archivos de imagen personalizada

Los archivos de imagen personalizada editados se pueden guardar en una tarjeta y usar con otras cámaras del mismo modelo.

1. Seleccione un archivo de imagen personalizada para guardar (🔗).
2. Seleccione [Guardar 📁 Archivo].

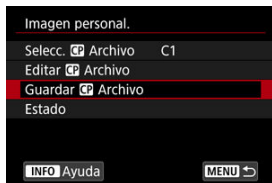

3. Seleccione una opción.

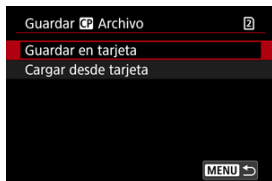

- **Guardar en tarjeta**
Guarda el archivo de imagen personalizada editado. Seleccione un destino y, a continuación, seleccione [OK].
Se pueden guardar hasta 20 archivos. Cuando guarde el archivo, se mostrará [Nuevo archivo], a menos que se hayan guardado ya más de 20 archivos. Si ya se han guardado 20 archivos, estos se sobrescribirán con los nuevos archivos que guarde.
- **Cargar desde tarjeta**
Carga un archivo de imagen personalizada desde una tarjeta. Seleccione el archivo para cargar y, a continuación, seleccione [OK].

Uso de look files

Puede registrar archivos LUT 3D de 17 o 33 cuadrículas en formato .cube desde la aplicación de Blackmagic Design DaVinci Resolve como look files en archivos de imagen personalizada para ajustar el tono del color de los vídeos que grabe.

Registro de look files

Antes de comenzar, debe copiar el look file que va a registrar en una tarjeta.

1. Cargue la tarjeta en la cámara.
2. Seleccione un archivo de imagen personalizada (🔒).
3. Seleccione [Editar 🗑 Archivo].

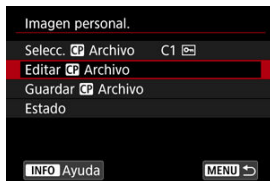

- Para editar un archivo de imagen personalizada protegido (🔒), seleccione [Desproteger], en [Proteger], para activar la edición.
- Si va a editar un archivo de imagen personalizada y registrar un look file al mismo tiempo, deje el registro del look file para el final.

4. Seleccione [Configuración de Look File].

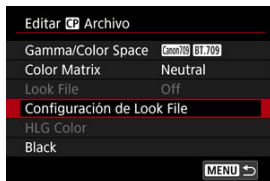

5. Seleccione [Registrar].

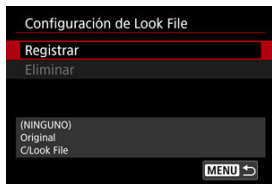

- Los look files de la tarjeta aparecen en una lista.

6. Seleccione un look file.

7. Tras aplicar el look file, seleccione el Gamma/Color Space.

8. Seleccione [OK].

⚠ Precaución



- Los look files siguientes no son compatibles.
 - Rango de entrada fuera de un rango de 0–1 en el encabezado ("LUT_3D_INPUT_RANGE")
 - 2 MB o más, o con nombres que superen los 65 caracteres (incluida la extensión del archivo)
 - Con nombres de archivo que incluyan caracteres no compatibles
Caracteres compatibles: 0–9, a–z, A–Z, guion bajo (_), guion (-), punto (.) o espacio sencillo
 - La sección de datos incluye valores fuera del rango de 0–1
- Los tonos de color no se convertirán correctamente a menos que se utilice un Gamma/Color Space adecuado para la entrada y la salida.
- Un look file registrado no se puede utilizar si cambia los ajustes [**Gamma/Color Space**], [**HLG Color**] o [**Over 100%**] después del registro.
- Las señales por encima de 100 % o por debajo de 0 % no deben utilizarse con [**Gamma/Color Space**] ajustado en [**BT.709 Standard**]. Antes de registrar look files para cualquier señal por encima de 100 % que vaya a utilizar, seleccione [**Press**] en [**Over 100%**].
- Los look files registrados se aplican a miniaturas de vídeo RAW, pero no se aplican durante la reproducción.

Uso de look files para el ajuste del color

Puede utilizar look files registrados para el ajuste del color.

1. En la pantalla [Editar  Archivo], seleccione [Look File].
2. Seleccione [On].
 - Para desactivar el ajuste del color basado en look files, seleccione [Off].

Eliminación de look files

1. Seleccione un archivo de imagen personalizada ().
2. Seleccione [Editar  Archivo].

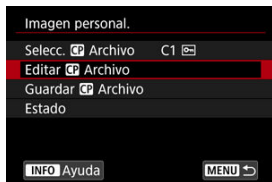

3. Seleccione [Configuración de Look File].

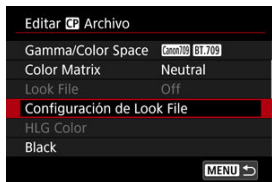

4. Seleccione [Eliminar].

5. Seleccione [OK].

Calidad de imagen de Canon Log

- Con Canon Log, los cielos, las paredes blancas y motivos similares pueden verse afectados por ruido o por irregularidades en la gradación, la exposición o los colores, en función del motivo o las condiciones del disparo. Las bandas o el ruido pueden ser perceptibles en áreas oscuras de la imagen.
- El ruido puede hacerse más visible si mejora el contraste o edita las imágenes de formas similares.
- Grabe algunos vídeos de prueba y compruebe los resultados de antemano.
- La calidad de imagen puede mejorar si cambia la sensibilidad ISO o si, en la postproducción, realiza gradación de color.

Precaución

- Puede aparecer ruido en los bordes de la imagen si **[Corr. ilum. perif.]** en **[📷: Corrección aberración obj.]** se ajusta en **[Activ.]** cuando se usa Canon Log.
- Los histogramas con **[📷: 📷: 📷: 📷: ▶ Ayuda visual. HDR/C.Log]** ajustado en On no se basan en la conversión para ver la ayuda de visualización. Las áreas de la imagen que se muestran en gris en el histograma indican, de manera aproximada, valores de señal que no se utilizan.

Puede ajustar la claridad de la imagen, según lo que determine el contraste de los bordes de la imagen.

Ajuste hacia el extremo negativo para que las imágenes tengan una apariencia más suave o hacia el extremo positivo para una apariencia más nítida.

1. Seleccione [📷: Claridad] (🔍, 🔍).

2. Ajuste el nivel de efecto.



⚠ Precaución

- Ajustar la claridad puede oscurecer o aclarar las áreas alrededor de los contornos en imágenes de alto contraste.
- El efecto de este ajuste no se muestra en las imágenes de la pantalla durante la toma de fotografías.

 **Disparo HDR (PQ)** le permite captar imágenes de alto rango dinámico que conservan los detalles en luces y sombras y son conformes a la especificación PQ (en referencia a la curva gamma de la señal de entrada para la visualización de imágenes HDR) definida en ITU-R BT.2100 y SMPTE ST.2084.



Nota

- Se captan como imágenes HEIF o RAW.
- Para una visualización óptima, use un dispositivo de visualización HDR.
- La visualización depende del rendimiento del monitor.

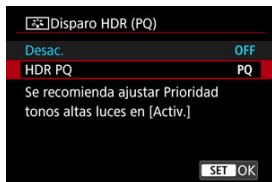
1. Seleccione   **Disparo HDR (PQ)** (, ).
2. Seleccione **[HDR PQ]**.



Precaución

- **[HDR PQ]** no está disponible con  **Formato grab. vídeo** ajustado en **[XF-AVC S YCC420 8bit]**.
- La apariencia en dispositivos HDR y no HDR puede variar.
- Las áreas de la imagen que se muestran en gris en el histograma indican, de manera aproximada, valores de señal que no se utilizan.
-   **Veloc. fotogr. visual.aju.** se ajusta automáticamente en **[Nitido]**.

- [Compensación de sombras](#)
- [Saturación](#)
- [Limitación de luminosidad máxima](#)

Puede grabar vídeos de alto rango dinámico que conserven el detalle en las altas luces de escenas de alto contraste.

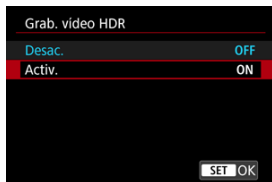

1. Seleccione : Modo de vídeo  [HDR] ().
2. Ajuste [Grab. vídeo HDR] en [Activ.].



Precaución

- La sensibilidad ISO se ajusta automáticamente en una gama de ISO 400–12800.
- Con la grabación de vídeo HDR, los cielos, las paredes blancas y motivos similares pueden verse afectados por ruido o por irregularidades en la gradación, la exposición o los colores, en función del motivo o las condiciones del disparo. Las bandas o el ruido pueden ser perceptibles en áreas oscuras de la imagen.
- Grabe algunos vídeos de prueba y compruebe los resultados de antemano.
- La calidad de imagen puede mejorar si cambia la sensibilidad ISO o los ajustes : **Reducc. ruido alta sens. ISO** o **[Comp. de sombras]**.

Nota

- Para una mejor reproducción de las áreas luminosas de la imagen, también puede ajustar la cámara en :  **Disparo HDR (PQ)** ().

Compensación de sombras

Puede iluminar sombras y otras áreas oscuras de la imagen mediante [Comp. de sombras].



- En la pantalla mostrada a continuación, seleccione una opción mientras ve la vista previa de los resultados.

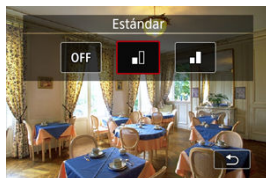





⚠ Precaución

- Bajo determinadas condiciones de disparo, es posible que el ruido aumente y la resolución aparente cambie. Es posible que motivos como el cielo o las paredes blancas no se reproduzcan con una gradación suave y que los colores sean irregulares.
- Las bandas pueden ser perceptibles en áreas oscuras de la imagen. Este ruido también puede producirse con sensibilidades ISO bajas, pero el cambio de la sensibilidad ISO o de los ajustes [📷: Reducc. ruido alta sens. ISO] o [Comp. de sombras] podría hacer que fuera menos evidente.

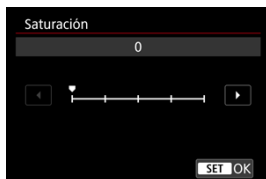
Saturación

Puede ajustar la intensidad global del color mediante **[Saturación]**.



- Para seleccionar un valor de ajuste, use el dial <  > o <  >.
- Presione <  > cuando haya acabado.

Limitación de luminosidad máxima

Este ajuste está disponible cuando :  **Disparo HDR (PQ)** está ajustado en **[HDR PQ]**.

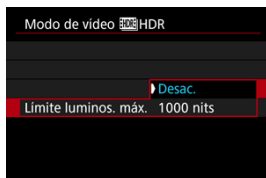

- Con **[Desac.]**, la luminosidad máxima no está limitada. Se recomienda para revisar imágenes en un monitor compatible con una visualización de luminosidad superior a 1000 nits.
- Con **[1000 nits]**, la luminosidad máxima está limitada a aprox. 1000 nits.

[Ajustes del \[Modo HDR\] HDR](#)

Puede tomar fotografías con alto rango dinámico que conservan detalle en las altas luces y en las sombras de las escenas de alto contraste.

Para mejorar la gradación en áreas de imagen oscuras, el disparo HDR produce una imagen HDR que compensa la pérdida de detalle en dichas áreas combinando varias imágenes captadas en una amplia gama de exposiciones por disparo.

Las imágenes HDR se captan como HEIF o JPEG.

* HDR significa "High Dynamic Range" (alto rango dinámico).

1. Seleccione : Modo  HDR .

2. Seleccione [Disp. modo  HDR].

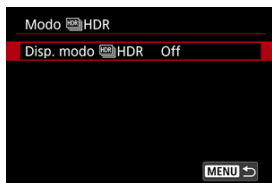

3. Seleccione [On].



4. Configure cada valor de la forma necesaria.

- Para ver información detallada sobre la configuración, consulte [Ajustes del \[Modo HDR\] HDR](#).

5. Tome la fotografía.

- Presione el disparador hasta el fondo. Varias imágenes captadas por disparo se combinan en una única imagen HDR grabada en la tarjeta.

Ajustes del [Modo HDR]

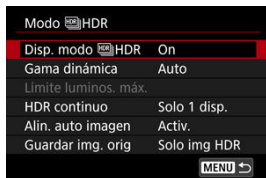

Adecuada para fotografía de paisajes y bodegones. Por cada disparo, se captan tres imágenes de diferentes exposiciones (exposición estándar, subexposición y sobreexposición) y se combinan automáticamente.

- **Gama dinámica**

Si se selecciona [**Auto**], el rango dinámico se ajustará automáticamente en función del rango tonal global de la imagen.

Cuanto más alto sea el número, más amplio será el rango dinámico.

- **Límite luminos. máx.**

Disponible solo con [  **Disparo HDR (PQ)**] ajustado en [**HDR PQ**].

Con [**Desac.**], la luminosidad máxima no está limitada. Se recomienda para revisar imágenes en un monitor compatible con una visualización de luminosidad superior a 1000 nits.

Con [**1000 nits**], la luminosidad máxima está limitada a aprox. 1000 nits.

- **HDR continuo**

Con [**Solo 1 disp.**], el disparo HDR se cancela automáticamente tras finalizar el disparo.

Con [**Cada disparo**], el disparo HDR continúa hasta que ajuste [**Disp. modo HDR**] en [**Desac.**].

- **Alin. auto imagen**





Para disparar sosteniendo la cámara en la mano, seleccione [**Activ.**]. Cuando utilice un trípode, seleccione [**Desac.**].

- **Guardar img. orig**



Para guardar las tres imágenes captadas y la imagen HDR resultante, seleccione **[Todas img.]**.

Para guardar solo la imagen HDR, seleccione **[Solo img HDR]**.







Precaución

- AEB no está disponible.
- Es posible que motivos como el cielo o paredes blancas no se reproduzcan con una gradación suave y tengan ruido o colores o exposición irregulares.
- La velocidad de obturación máxima en el disparo HDR es 1/8000 seg.
- Cuando **[Opc. grab. **] en **[: Func. grabar+sel. tarj./carp.]** se ajusta en **[Grab. separada]**, ambas ranuras guardan las imágenes con la misma calidad de imagen indicada para la tarjeta seleccionada en **[Reproducir **] en **[: Func. grabar +sel. tarj./carp.]**.



Precauciones cuando **[Disp. modo HDR]** está ajustado en **[On]**

- Cuando tome imágenes HDR con **[Alin. auto imagen]** ajustada en **[Activ.]**, no se anexará a la imagen información de representación del punto AF () ni datos de eliminación del polvo ()
- Si realiza el disparo HDR sosteniendo la cámara con la mano con **[Alin. auto imagen]** ajustado en **[Activ.]**, la periferia de la imagen se recortará ligeramente y la resolución se reducirá ligeramente. Además, si no es posible alinear correctamente las imágenes debido a la trepidación, etc., es posible que la alineación automática de imágenes no tenga efecto. Tenga en cuenta que, cuando dispare con ajustes de exposición demasiado luminosos (u oscuros), puede que la alineación automática de imágenes no funcione correctamente.
- Si realiza el disparo HDR sosteniendo la cámara con la mano con **[Alin. auto imagen]** ajustada en **[Desac.]**, es posible que las tres imágenes no se alineen correctamente y que el efecto HDR se reduzca. Es recomendable utilizar un trípode.
- Como se captan varias imágenes, los ajustes como velocidad de obturación y sensibilidad ISO se ajustan automáticamente. Por este motivo, incluso en los modos **<Fv>**, **<Tv>** o **<M>**, la velocidad de obturación y la sensibilidad ISO cambiarán respecto a la velocidad de obturación especificada.
- Para evitar la trepidación de la cámara, se puede ajustar una sensibilidad ISO alta.
- Puede que la alineación automática de imágenes no funcione correctamente con patrones repetitivos (cuadrículas, bandas, etc.) o con imágenes planas, con un único tono.
- Con el disparo HDR, las imágenes se combinarán y, a continuación, se guardarán en la tarjeta, lo que puede tardar algún tiempo. Mientras las imágenes se procesan, se muestra **[BUSY]** en la pantalla y no es posible disparar hasta que termina el procesamiento.

Nota

- El ajuste del **[Disp. modo HDR]** en **[On]** produce imágenes RAW HDR con la siguiente calidad de imagen.
 - :  **Disparo HDR (PQ)** ajustado en **[Desac.]**: calidad JPEG
 - :  **Disparo HDR (PQ)** ajustado en **[HDR PQ]**: calidad HEIFLa calidad de imagen HDR en disparo RAW+JPEG o RAW+HEIF se corresponde con su calidad de imagen JPEG o HEIF especificada.
- Cuando **[Disp. modo HDR]** se ajusta en **[On]**, la simulación de la exposición no se realiza, incluso con : **Simulación visualización** ajustado en una opción diferente de **[Desac.]**.

La luminosidad y el contraste se pueden corregir automáticamente si las tomas se ven oscuras o el contraste es demasiado bajo o alto.

1. Seleccione : **Luminosidad Automática** (, ).
2. Ajuste una opción de corrección.



Precaución

- Bajo determinadas condiciones de disparo, es posible que el ruido aumente y la resolución aparente cambie.
- Si el efecto de Luminosidad Automática es demasiado fuerte y los resultados no tienen la luminosidad deseada, ajuste **[Baja]** o **[Desac.]**.
- Las imágenes captadas con una opción diferente de **[Desac.]** pueden seguir apareciendo luminosas, aunque ajuste la compensación de la exposición hacia el extremo oscuro. Si desea una exposición más oscura, ajuste esta función en **[Desac.]**.

Nota

- Para activar : **Luminosidad Automática** para que se ajuste incluso en el modo <M>, presione el botón <INFO> en el paso 2 para borrar la marca de verificación [✓] para **[Desactivar en exp. man.]**.

Puede reducir las altas luces sobreexpuestas recortadas.

1. Seleccione [: Prioridad tonos altas luces] (, ).

2. Ajuste una opción.

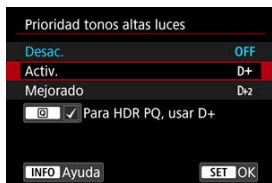





- [**Activ.**]: mejora la gradación de las altas luces. La gradación entre los grises y las altas luces se suaviza.
- [**Mejorado**]: reduce las altas luces sobreexpuestas aún más que [**Activ.**], bajo algunas condiciones de disparo.

Precaución

- Es posible que el ruido aumente ligeramente.
- La gama ISO disponible empieza en ISO 200. No es posible ajustar las sensibilidades ISO ampliadas.
- Con [**Mejorado**], es posible que los resultados de algunas escenas no tengan el aspecto esperado.

Nota

- [: **Prioridad tonos altas luces**] se ajusta en [**Desac.**] cuando se ha establecido [: **Modo HDR**], aunque se ajuste [:  **Disparo HDR (PQ)**] en [**HDR PQ**].

- [\[AWB\] Balance de blancos automático](#)
- [\[📷\] Balance de blancos personalizado](#)
- [\[K\] Temperatura de color](#)
- [WB sin impacto](#)
- [Respuesta AWB](#)

El balance de blancos (WB) sirve para hacer que las áreas blancas sean realmente blancas. Normalmente, el ajuste Auto [AWB] (Prioridad al ambiente) o [AWBW] (Prioridad al blanco) obtendrá el balance de blancos correcto. Si con Auto no puede obtener colores naturales, puede seleccionar el balance de blancos correspondiente a la fuente de luz o ajustarlo manualmente fotografiando un objeto blanco.

En los modos de la zona básica, [AWB] se ajusta automáticamente (excepto con [P], para el que se ajusta [AWBW]).

1. Seleccione [: Ajuste balance de blancos] (,).
2. Seleccione [Bal. Blancos].

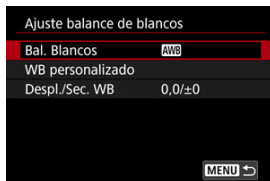



3. Seleccione una opción.







- Gire el dial <  > para seleccionar una opción de balance de blancos.

Nota

- Para obtener instrucciones sobre el ajuste de **[AWB]** y **[AWBW]**, consulte **[AWB]** Balance de blancos automático .
- Puede asignar temperaturas de color a **[K1]**, **[K2]**, **[K3]** o **[K4]**. Seleccione **[K1]**–**[K4]** y, a continuación, gire el dial <  > para ajustar el valor.

(Aprox.)

Visualización	Modo	Temperatura de color (K: Kelvin)
[AWB]	Auto (Prioridad al ambiente)	3000–7000
[AWBW]	Auto (Prioridad al blanco)	
	Luz día	5200
	Sombra	7000
	Nublado, luz tenue, puesta de sol	6000
	Tungsteno	3200
	Luz fluorescente blanca	4000
	Personalizado	2000–10000
[K]	Temperatura de color	2500–10000



Con [AWB] (Prioridad al ambiente), puede aumentar ligeramente la intensidad del matiz de color cálido de la imagen al fotografiar una escena iluminada con luz de tungsteno.

Si selecciona [AWBW] (Prioridad al blanco), puede reducir la intensidad del matiz de color cálido de la imagen.

1. Seleccione [📷: Ajuste balance de blancos] (🔍, 📷).

2. Seleccione [Bal. Blancos].

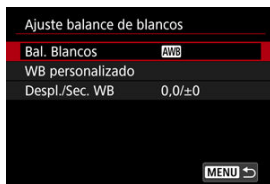

3. Seleccione [AWB].

- Con [AWB] seleccionado, presione el botón <INFO>.

4. Seleccione una opción.



 Precaución

Precauciones cuando se ajuste [AWB/W] (Prioridad al blanco)

- Es posible que el matiz de color cálido de los motivos se desvanezca.
- Cuando se incluyan varias fuentes de luz en la escena, es posible que el matiz de color cálido de la imagen no se reduzca.



Con el balance de blancos personalizado, puede ajustar manualmente el balance de blancos para la fuente de luz específica de la ubicación de la toma. Realice este procedimiento bajo la fuente de luz en la ubicación real donde vaya a disparar.

Registro desde una imagen en una tarjeta

1. Fotografíe un objeto blanco.



- Apunte la cámara a un objeto blanco uniforme, de modo que el blanco llene la pantalla.
- Ajuste la cámara en enfoque manual (☑) y realice la toma de forma que el objeto blanco tenga una exposición estándar.
- Puede usar cualquiera de los ajustes de balance de blancos.

⚠ Precaución

- Es posible que no se consiga el balance de blancos correcto si la exposición de la imagen es muy diferente de la exposición estándar.
- Estas imágenes no se pueden seleccionar: imágenes captadas con el estilo de imagen ajustado en **[Monocromo]**, imágenes recortadas o con un filtro creativo aplicado, o imágenes captadas con otras cámaras.

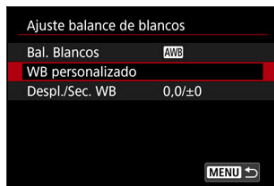

2. Seleccione [📷: Ajuste balance de blancos] (☑, ☑).

3. Seleccione [WB personalizado].



4. Importe los datos de balance de blancos.



- Utilice el dial <  > para seleccionar la imagen captada en el paso 1 y, a continuación, presione <  >.
- Seleccione [OK] para importar los datos.

5. Seleccione [Bal. Blancos] en [: Ajuste balance de blancos].

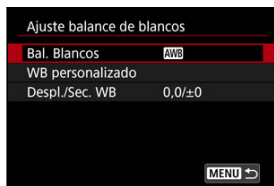

6. Seleccione [WB].



Disparo y registro de balances de blancos

1. Presione el botón < Q >.
2. Seleccione un ajuste de balance de blancos.



- Gire el dial < [Dial] > o presione < [OK] > arriba o abajo para seleccionar.

3. Seleccione [Disp. para aj. WB].



- Gire el dial < [Dial] > para seleccionar [MENU Disp. para aj. WB] y, a continuación, presione el botón < MENU >.

4. Fotografíe un objeto blanco.



- Apunte la cámara a un objeto blanco uniforme, de modo que el blanco llene la pantalla.
- Ajuste la cámara en enfoque manual (☑) y realice la toma de forma que el objeto blanco tenga una exposición estándar.
- El balance de blancos personalizado se registra en la cámara.

⚠ Precaución

- Es posible que no se consiga el balance de blancos correcto si la exposición de la imagen es muy diferente de la exposición estándar.

📄 Nota

- En lugar de fotografiar un objeto blanco, también puede fotografiar una carta de grises o un reflector gris al 18 % estándar (disponible en el mercado).

Se puede ajustar un valor que represente la temperatura de color del balance de blancos.

1. Seleccione [📷: Ajuste balance de blancos] (🔗, 🔗).
2. Seleccione [Bal. Blancos].

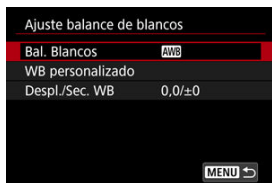

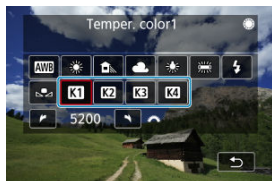

3. Seleccione una temperatura de color.



4. Ajuste la temperatura de color.



- Gire el dial <  > para establecer una temperatura de color y, a continuación, presione <  >.
- La temperatura de color se puede ajustar entre, aproximadamente, 2500K y 10000K, en incrementos de 100K.

Nota

- Al ajustar la temperatura de color para una fuente de luz artificial, ajuste la corrección del balance de blancos (tendencia magenta o verde) si es necesario.
- Cuando ajuste [**K**] en un valor medido con un medidor de temperatura de color disponible en el mercado, tome previamente algunas fotografías de prueba y establezca el ajuste como sea necesario para compensar cualquier diferencia entre el medidor de temperatura de color y la cámara.

Garantiza una transición suave cuando el balance de blancos se actualiza después de cambiar los ajustes del balance de blancos.

1. Seleccione [: Ajuste balance de blancos] ().

2. Seleccione [WB sin impacto].

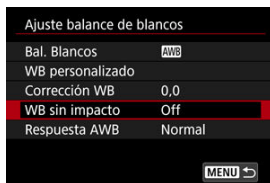

3. Seleccione una opción.

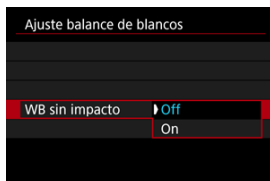

- Si selecciona [**Off**], cualquier cambio en los ajustes del balance de blancos se aplicará inmediatamente.

Puede ajustar la sensibilidad del balance de blancos automático. Elija entre tres niveles de sensibilidad para adecuarse a las condiciones de la toma.

1. Seleccione [: Ajuste balance de blancos] ().

2. Seleccione [Respuesta AWB].

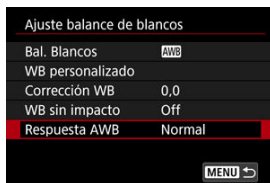

3. Seleccione una opción.

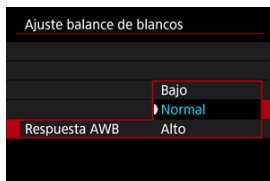

- Seleccione [**Bajo**], [**Normal**] o [**Alto**].

[Corrección del balance de blancos](#)

[Ahorquillado automático del balance de blancos](#)

Puede corregir el balance de blancos ajustado. Este ajuste tendrá el mismo efecto que el uso de un filtro de conversión de la temperatura de color o de un filtro de compensación de color disponible en el mercado.

Corrección del balance de blancos



1. Seleccione [: Ajuste balance de blancos] (,).
2. Seleccione [Despl./Sec. WB].

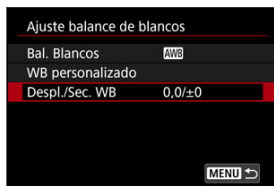

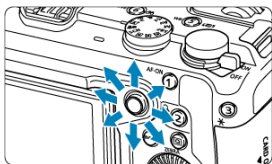

- En el modo de grabación de vídeo, seleccione [Corrección WB].

3. Ajuste la corrección del balance de blancos.



Ajuste de ejemplo: A2, G1



- Utilice <  > para mover la marca "■" de la pantalla a la posición que desee.
- B representa el azul, A el ámbar, M el magenta y G el verde. El balance de blancos se corregirá en la dirección en la que mueva la marca.
- La dirección y la cantidad de corrección se indican en la esquina superior derecha de la pantalla.
- Presione el botón < **INFO** > para cancelar todos los ajustes de [**Despl./ Sec. WB**].
- Presione <  > para salir del ajuste.

Nota

- Un nivel de la corrección azul/ámbar equivale a aprox. 5 grados mired de un filtro de conversión de la temperatura de color. (Mired: unidad de medida de la temperatura de color que se utiliza para indicar valores como la densidad de un filtro de conversión de temperatura de color).



El ahorquillado del balance de blancos (ahorquillado WB) permite captar tres imágenes a la vez con diferentes tonos de color.

1. Seleccione [CAMERA]: Ajuste balance de blancos] (CAMERA).
2. Seleccione [Despl./Sec. WB].

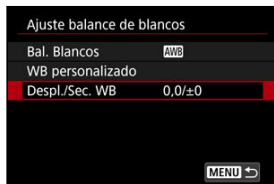

3. Ajuste la cantidad de ahorquillado del balance de blancos.

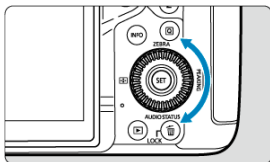

Ajuste de ejemplo: tendencia a B/A, ± 3 niveles





- Si gira el dial , la marca "■" de la pantalla cambiará a "■■■" (3 puntos). Al girar el dial en el sentido de las agujas del reloj se ajusta el ahorquillado B/A, y al girarlo en sentido antihorario se ajusta el ahorquillado M/G.
- La dirección y la cantidad de ahorquillado se indican en la esquina superior derecha de la pantalla.
- Presione el botón < INFO > para cancelar todos los ajustes de [Despl./ Sec. WB].
- Presione < SET > para salir del ajuste.

Precaución

- Durante el ahorquillado del balance de blancos, la ráfaga máxima para los disparos en serie será menor.
- El registro de imágenes en la tarjeta tarda más que con una toma normal.



Nota

- La secuencia de ahorquillado es (1) Balance de blancos estándar, (2) Tendencia azul (B) y (3) Tendencia ámbar (A), o bien (1) Balance de blancos estándar, (2) Tendencia magenta (M) y (3) Tendencia verde (G).
- También se puede ajustar la corrección del balance de blancos y AEB junto con el ahorquillado del balance de blancos.
- El icono de balance de blancos parpadea para indicar que se ha ajustado el ahorquillado de balance de blancos.
- Puede cambiar la secuencia de ahorquillado () y el número de disparos () para el ahorquillado del balance de blancos.
- SECUENC significa ahorquillado.

- [Corrección de la iluminación periférica](#)
- [Corrección de la distorsión](#)
- [Corrección de focus breathing](#)
- [Optimizador digital de objetivos](#)
- [Corrección de la aberración cromática](#)
- [Corrección de difracción](#)

El viñeteado, la distorsión de imagen y otros problemas pueden ser consecuencia de las características ópticas del objetivo. La cámara puede compensar estos fenómenos utilizando [Corrección aberración obj.].

1. Seleccione [CAM: Corrección aberración obj.] (CAM, CAM).
2. Seleccione una opción.

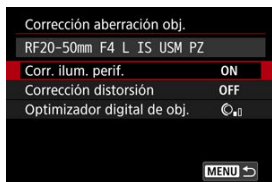

3. Seleccione un ajuste.

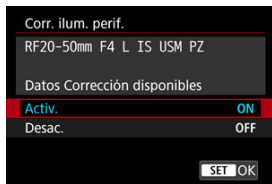

- Confirme que se muestra el nombre del objetivo montado y [**Datos Corrección disponibles**].
- Si se muestra [**Datos correc. no disponibles**] o [📷], consulte [Optimizador digital de objetivos](#).

Corrección de la iluminación periférica

El viñeteado (esquinas de la imagen oscuras) se puede corregir.

⚠ Precaución

- Según las condiciones de disparo, es posible que aparezca ruido en la periferia de la imagen.
- Cuanto mayor sea la sensibilidad ISO, menor será la cantidad de corrección.

📄 Nota

- La cantidad de corrección aplicada será inferior a la cantidad máxima de corrección que se aplica con Digital Photo Professional (software EOS).

Corrección de la distorsión

La distorsión (deformación de la imagen) se puede corregir.

Precaución

- Especificar la corrección de la distorsión podría cambiar sutilmente el ángulo de visión, lo que producirá imágenes recortadas ligeramente y con una apariencia un poco menos nítida.
- La cantidad de imagen recortada puede variar entre las fotos y los vídeos.

Nota

- Con objetivos RF, se admite la corrección de distorsión durante la grabación de vídeo.

Corrección de focus breathing

Se pueden reducir las fluctuaciones del ángulo de visión de los cambios de posición focal durante la grabación de vídeo.

Esta función se puede configurar cuando **[Corrección distorsión]** se ajusta en **[Activ.]**.

! Precaución

- **[Correc.de focus breathing]** no se muestra en la toma de fotografías.
- La aplicación de la corrección de focus breathing reducirá el ángulo de visión. El alcance del estrechamiento depende de las condiciones de disparo.
- Pruebe la corrección de focus breathing antes de usarla, ya que el procesamiento de la imagen puede afectar a la resolución aparente de la imagen y el ruido.
- La corrección óptima se aplica según la posición del interruptor de rango de distancia de enfoque en el objetivo. (La corrección se aplica también en modo MF). La corrección no se aplica a ninguna diferencia entre la distancia de enfoque real y el rango del interruptor.
- Si se mueve el rango de distancia de enfoque durante la grabación, se pueden grabar vídeos con cambios bruscos del ángulo de visión.
- Se pueden producir artificios de corrección, según el objetivo y las condiciones de disparo.
- Para ver información detallada sobre los objetivos compatibles con esta función, visite el sitio web de Canon ([🌐](#)).

Optimizador digital de objetivos

Es posible corregir diversas aberraciones provocadas por las características ópticas del objetivo, junto con la pérdida de resolución inducida por la difracción y el filtro de paso bajo. Si **[Optimizador digital de obj.]** muestra **[Datos correc. no disponibles]** o **[**], puede usar EOS Utility para añadir los datos de corrección del objetivo a la cámara. Para ver información detallada, consulte las Instrucciones de EOS Utility.

Precaución

- El procesamiento de imagen después de la toma tarda más cuando se ajusta en **[Alta]** (lo que provoca que la luz de acceso se ilumine durante más tiempo).
- La ráfaga máxima es menor con **[Alta]**. La grabación de imágenes en la tarjeta también tarda más.
- Dependiendo de las condiciones de disparo, es posible que el ruido se intensifique junto con los efectos de la corrección. También se puede enfatizar los bordes de la imagen. Ajuste la nitidez del estilo de imagen o ajuste **[Optimizador digital de obj.]** en **[Desac.]** si es necesario antes de disparar.
- Cuanto mayor sea la sensibilidad ISO, menor será la cantidad de corrección.
- Para la grabación de vídeo, no aparecerá **[Optimizador digital de obj.]**. (La corrección no es posible).
- El efecto del Optimizador digital de objetivos no se puede comprobar en la pantalla en el momento del disparo.

Nota

- Con **[Optimizador digital de obj.]** ajustado en **[Estándar]** o **[Alta]**, **[Corr. aberr. crom.]** y **[Corrección de difracción]** no se muestran, pero ambas se ajustan en **[Activ.]** para disparar.

Corrección de la aberración cromática

La aberración cromática (halos de color alrededor de los motivos) se puede corregir.



Nota

- [Corr. aberr. crom.] no se muestra cuando [Optimizador digital de obj.] se ajusta en [Estándar] o [Alta].

Corrección de difracción

La difracción (pérdida de nitidez provocada por la abertura) se puede corregir.

Precaución

- Dependiendo de las condiciones de disparo, es posible que el ruido se intensifique junto con los efectos de la corrección.
- Cuanto mayor sea la sensibilidad ISO, menor será la cantidad de corrección.
- El efecto de la corrección de difracción no se puede comprobar en la pantalla en el momento del disparo.

Nota

- La "corrección de difracción" corrige la resolución degradada no solo por la difracción, sino también por el filtro de paso bajo y otros factores. De esta forma, la corrección también es eficaz para las exposiciones con la abertura completamente abierta.
- **[Corrección de difracción]** no se muestra cuando **[Optimizador digital de obj.]** se ajusta en **[Estándar]** o **[Alta]**.

Precaución



Precauciones generales para la corrección de las aberraciones del objetivo

- La corrección de las aberraciones del objetivo no se puede aplicar a imágenes JPEG/HEIF existentes.
- Cuando se utilice un objetivo que no sea Canon, se recomienda ajustar las correcciones en **[Desac.]**, aunque se muestre **[Datos Corrección disponibles]**.
- Al ampliar la periferia de la imagen es posible que se muestren partes de la imagen que no se grabarán.
- La cantidad de corrección (excepto la corrección de difracción) es menor para objetivos que no proporcionen información de distancia.

 **Nota****Notas generales para la corrección de las aberraciones del objetivo**

- Los efectos de la corrección de las aberraciones del objetivo variarán en función del objetivo y de las condiciones de disparo. El efecto también puede ser difícil de discernir según el objetivo que se utilice, las condiciones de disparo, etc.
- Si la corrección es difícil de discernir, es recomendable ampliar y comprobar la imagen después de disparar.
- Las correcciones se aplican incluso si se ha montado un multiplicador o un convertidor de tamaño real.
- Si no se han registrado en la cámara los datos de corrección para el objetivo montado, el resultado será el mismo que cuando la opción de corrección se ajusta en **[Desac.]** (excepto por la corrección de difracción).
- Si es necesario, consulte también las Instrucciones de EOS Utility.

Puede reducir el ruido de imagen que se genera. Esta función es especialmente eficaz cuando se dispara con sensibilidades ISO altas. Cuando se dispara con bajas sensibilidades ISO, el ruido de las partes más oscuras de la imagen (zonas de sombra) se puede reducir aún más.

1. Seleccione : Reducc. ruido alta sens. ISO , .
2. Ajuste el nivel.



- **Baja, Estándar, Alta**

La cámara aplica la reducción de ruido correspondiente al nivel que especifique.

 [Preparación](#)

 [Anexión de datos de eliminación del polvo](#)

Es posible anexar a las imágenes datos de eliminación del polvo, que se utilizan para borrar motas de polvo. El software Digital Photo Professional (software EOS) utiliza los datos de eliminación del polvo para borrar automáticamente las motas de polvo.

Preparación

- Utilice un objetivo RF o EF.
- Prepare un objeto de color blanco uniforme, como una hoja de papel.
- Ajuste la longitud focal del objetivo en 50 mm o más.
- Ajuste el modo de enfoque en MF () y enfoque manualmente en infinito (∞). Si el objetivo no tiene escala de distancias, gire la cámara hacia usted y gire por completo el anillo de enfoque en sentido horario.

1. Seleccione [: Datos eliminación del polvo] ()

2. Seleccione [OK].

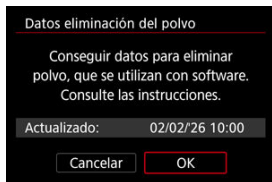

3. Fotografíe un objeto blanco uniforme.

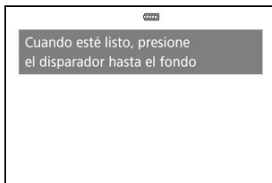

- Dispare con un objeto blanco uniforme (tal como una hoja nueva de papel en blanco) llenando la pantalla, a una distancia de 20–30 cm (0,7–1,0 pies).
- Dado que la imagen no se va a guardar, es posible obtener los datos aunque no haya ninguna tarjeta en la cámara.

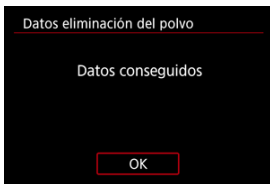





- Cuando se tome la fotografía, la cámara iniciará la recogida de datos de eliminación del polvo. Cuando se obtengan los datos de eliminación del polvo, aparecerá un mensaje.
- Si los datos no se obtuvieron correctamente, aparecerá un mensaje de error. Consulte la información de [Preparación](#), seleccione [OK] y dispare otra vez.

Anexión de datos de eliminación del polvo

A partir de ahora, la cámara anexará los datos de eliminación del polvo adquiridos a todas las fotografías. Se recomienda adquirir datos de eliminación del polvo antes de disparar. Para ver información detallada acerca del uso de Digital Photo Professional (software EOS) para borrar motas de polvo automáticamente, consulte las Instrucciones de Digital Photo Professional.

El tamaño de archivo no se ve prácticamente afectado por los datos de eliminación del polvo que se anexan a las imágenes.

Precaución

- Si el objeto tiene cualquier trama o diseño, es posible que se reconozca como datos de polvo y ello afecte a la precisión de la eliminación del polvo con el Digital Photo Professional (software EOS).
- Los datos de eliminación del polvo no se anexan a las fotografías tomadas bajo las siguientes condiciones.
 - Cuando [Disp. modo HDMI], que está en [: Modo HDMI], se ajusta en [On].
 - Cuando [Corrección distorsión], que está en [: Corrección aberración obj.], se ajusta en [Activ.].

Con la pregrabación, la grabación de vídeo automática comienza un periodo de tiempo especificado antes de iniciar la grabación manualmente.

Esta grabación preliminar se denomina pregrabación. La cámara pregraba automáticamente durante la espera en la grabación de vídeo.

1. Seleccione [ Ajuste pregrabación] ().

2. Seleccione [Pregrabación].

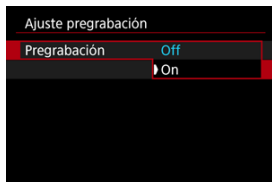

● Seleccione [On].

3. Seleccione [Tiempo grabación].

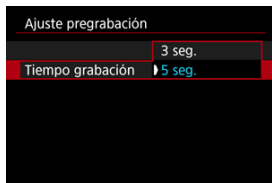



● Seleccione el periodo de tiempo de pregrabación, antes de iniciar la grabación manualmente.



4. Grabe el vídeo.

- Grabe el vídeo igual que una grabación de vídeo normal.
- Los vídeos se graban con la parte pregrabada añadida.

Precaución

Restricciones durante la pregrabación

- Los siguientes elementos no se muestran en la pantalla de grabación de vídeo.
 - Histograma
 - Algunos ajustes de control rápido (la funcionalidad se limita durante la pregrabación)
- Los sonidos de toque no se reproducen.
- Las siguientes operaciones y estados de la cámara pausan la pregrabación. Mientras la pregrabación está en pausa, **PRE**  **PRE**  parpadea en la esquina superior derecha de la pantalla de grabación de vídeo.
 - Montaje o desmontaje de un objetivo
 - Conexión a través de HDMI*
 - Apagado o encendido de la cámara*
 - Apertura o cierre de la tapa de la ranura de la tarjeta*
 - Nivel de batería restante bajo
 - Alta temperatura de la cámara

* El icono no parpadea mientras la grabación está pausada en estos casos.
- : **Standby: Baja res** se ajusta en **[Off]** y no se puede cambiar .



Nota

- La información actual cuando comienza la grabación se aplica a la información Exif del vídeo.

Es posible combinar automáticamente fotografías captadas en su intervalo establecido para crear un vídeo time-lapse. Un vídeo time-lapse muestra cómo cambia un motivo en un período de tiempo mucho más corto que el tiempo que transcurre realmente. Es eficaz para una observación de punto fijo de paisajes cambiantes, plantas en crecimiento, el movimiento del cielo, etc.

Tenga en cuenta que la velocidad de fotogramas cambiará automáticamente para ser igual que el ajuste de **[F: Frec. del sistema]** (☑).

1. Seleccione **[📷: Vídeo time-lapse]** (☑).

2. Seleccione **[Time-lapse]**.

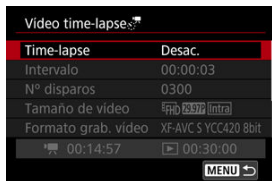

3. Seleccione una opción.

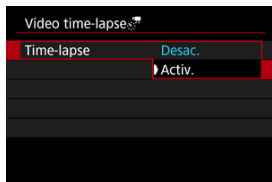

4. Ajuste el intervalo de disparo.

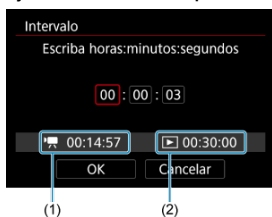

- Consulte (1) el tiempo necesario [] y (2) el tiempo de reproducción [] mientras lo ajusta.
- Presione < > para establecer < >.
- Utilice el dial < > o < >, o bien < >, para ajustar un valor y, a continuación, presione < >. (Vuelve a < >).
- Seleccione [**OK**] para registrar el ajuste.

5. Ajuste el número de disparos.

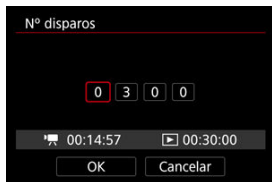

- Consulte el tiempo necesario [] y el tiempo de reproducción [] mientras lo ajusta.
- Seleccione el dígito.
- Presione < > para establecer < >.
- Utilice el dial < > o < >, o bien < >, para ajustar un valor y, a continuación, presione < >. (Vuelve a < >).
- Asegúrese de que el tiempo de reproducción ([]) no se muestre en rojo.
- Seleccione [OK] para registrar el ajuste.

Nota

- Si el número de disparos se ajusta en 3600, el vídeo time-lapse durará aprox. 2 min. en NTSC y aprox. 2 min. 24 seg. en PAL.

6. Seleccione el tamaño de grabación de vídeo que desee.

- Se muestran los tamaños de grabación de vídeo disponibles (una combinación de resolución, velocidad de fotogramas y compresión).

• Cuando se ajusta en [59.94Hz:NTSC]:

U 29.97P Intra U 29.97P Intra.

U 29.97P Intra 29.97P Intra

• Cuando se ajusta en [50.00Hz:PAL]:

U 25.00P Intra U 25.00P Intra.

U 25.00P Intra 25.00P Intra

7. Seleccione un formato de grabación de vídeo.

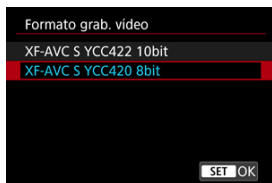

- Los formatos de grabación de vídeo disponibles se muestran en una lista.

8. Configure [Exposición auto].

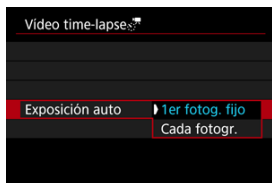

- **1er fotog. fijo**

Cuando tome la primera fotografía, se realizará la medición para ajustar automáticamente la exposición adecuada para la luminosidad. El ajuste de exposición del primer disparo se aplicará a los disparos subsiguientes. También se aplicarán otros ajustes relacionados con el disparo del primer disparo a los disparos subsiguientes.

- **Cada fotogr.**

También se realiza la medición para cada disparo subsiguiente, para ajustar automáticamente la exposición adecuada para la luminosidad. Tenga en cuenta que si se ajustan en **[Auto]** funciones como el estilo de imagen y el balance de blancos, se ajustarán automáticamente para cada disparo subsiguiente.

Precaución

- Los cambios significativos en luminosidad entre disparos pueden evitar que la cámara dispare en el intervalo especificado cuando **[Intervalo]** se ajuste en menos de 3 seg. y **[Exposición auto]** se ajuste en **[Cada fotogr.]**.

9. Ajuste [Desc. auto pant.].

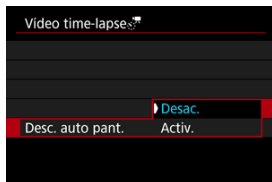

- **Desac.**

La imagen se mostrará incluso durante la grabación de vídeo time-lapse. (La pantalla solo se apaga en el momento de la grabación). Tenga en cuenta que la pantalla se apagará aprox. 30 min. después de que se inicien los disparos.

- **Activ.**

La pantalla se apagará aproximadamente 10 segundos después de que se inicien los disparos.

Precaución

- Aunque [**Desc. auto pant.**] se ajuste en [**Desac.**], la pantalla se apagará durante la exposición. Tenga en cuenta, también que es posible que las imágenes no se muestren si el intervalo entre disparos es demasiado breve.

Nota

- Durante la grabación de vídeo time-lapse, puede presionar el botón < **INFO** > para encender o apagar la pantalla.

10. Ajuste [Aviso sonoro por:].

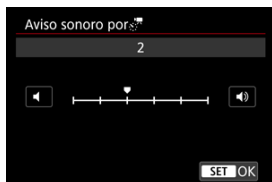

- Ajuste en [0] para evitar que la cámara emita sonidos en cada disparo.

11. Compruebe los ajustes.

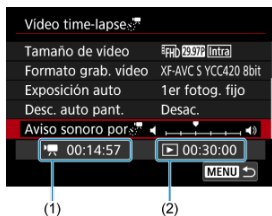

- **Tiempo necesario (1)**
Indica el tiempo necesario para realizar el número de disparos ajustado con el intervalo ajustado. Si supera 24 horas, se mostrará “**** días”.
- **Tiempo de reproducción (2)**
Indica el tiempo de grabación de vídeo (equivalente al tiempo necesario para la reproducción).

12. Cierre el menú.

- Presione el botón < MENU > para desactivar la pantalla de menú.

13. Realice una toma de prueba.



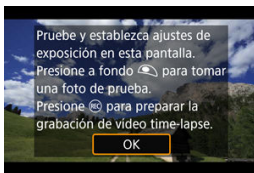

- Presione el botón < INFO > y compruebe el tiempo necesario (1) y el intervalo (2) que se muestran en la pantalla.
- Como en la toma de fotografías, ajuste la exposición y las funciones de grabación y, a continuación, presione el botón < AF-ON > para enfocar.
- Presione el disparador hasta el fondo para realizar una toma de prueba. Se grabará en la tarjeta como fotografía.
- Cuando aparezca la siguiente pantalla, compruebe los resultados de la toma y, a continuación, seleccione **[OK]**.



- Para realizar más tomas de prueba, repita este paso.

 **Nota**

- Las tomas de prueba se captan con calidad JPEG .
- Puede establecer el límite máximo para Auto ISO en el modo [P], [Tv] y [Av], o bien en el modo [M] con ISO Auto, en la opción [S: Máx. para Auto] de [Ajustes de sensibilidad ISO] .
- Si ha establecido [Pres. la mitad], en : **Función disparador para vídeos**, como [Med.+AF servo], se cambiará automáticamente a [Med.+AF foto a foto] cuando configure la grabación de vídeos time-lapse.

14. Presione el botón de grabación de vídeo.

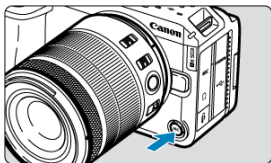

- La cámara está lista para comenzar a grabar un vídeo time-lapse.
- Para volver al paso 13, presione otra vez el botón de grabación de vídeo.

15. Grabe el vídeo time-lapse.

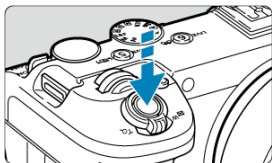

- **Presione el disparador hasta el fondo para empezar a grabar el vídeo time-lapse.**
- El AF no funcionará durante la grabación del vídeo time-lapse.
- En la pantalla se muestra un icono de grabación “●” mientras se graba el vídeo time-lapse.
- Una vez realizado el número establecido de disparos, la grabación de vídeo time-lapse finaliza.
- **Para cancelar la grabación de vídeos time-lapse, ajuste [Time-lapse] en [Desac].**

Nota

- Es recomendable utilizar un trípode.
- Es recomendable tomar fotografías de prueba como en el paso 13 o incluso grabar vídeos time-lapse de prueba previamente.
- Para cancelar la grabación de vídeo time-lapse en curso, presione el botón de grabación de vídeo. El vídeo time-lapse grabado hasta el momento se grabará en la tarjeta.
- Si el tiempo necesario para la grabación es superior a 24 horas pero inferior a 48 horas, se indicará “2 días”. Si son necesarios tres o más días, se indicará el número de días en incrementos de 24 horas.
- Aunque el tiempo de reproducción del vídeo time-lapse sea inferior a 1 seg., aún se creará un archivo de vídeo. El tiempo de reproducción en este caso está indicado como [00'00"].
- Si el tiempo de grabación es largo, se recomienda utilizar los accesorios de toma eléctrica doméstica (se venden por separado).
- Para los vídeos time-lapse Full HD se utiliza el muestreo de color YCbCr 4:2:0 (8 bits) y el espacio de color BT.709.

Precaución

- No apunte la cámara hacia una fuente de luz intensa, como el sol o una luz artificial fuerte. Si lo hace, puede dañar el sensor de imagen o los componentes internos de la cámara.
- No es posible grabar vídeos time-lapse cuando la cámara esté conectada a un ordenador mediante el cable de interfaz o cuando se conecte un cable HDMI.
- AF servo vídeo no funcionará.
- Si la velocidad de obturación es de 1/30 segundos o más lenta, es posible que la exposición del vídeo no se muestre correctamente (podría diferir del vídeo resultante).
- No utilice el zoom del objetivo durante la grabación de vídeo time-lapse. Si utiliza el zoom del objetivo, puede provocar que la imagen se desenfoque, que cambie la exposición o que la corrección de las aberración del objetivo no funcione correctamente.
- La grabación de vídeos time-lapse bajo luz parpadeante puede provocar un parpadeo evidente en la pantalla, y es posible que las imágenes se capten con bandas horizontales (ruido) o exposición irregular.
- Las imágenes que se muestran durante la grabación de vídeos time-lapse pueden tener un aspecto diferente del vídeo resultante (en detalles como una luminosidad irregular provocada por fuentes de luz parpadeantes o ruido provocado por una sensibilidad ISO alta).
- Cuando grabe un vídeo time-lapse con poca luz, la imagen mostrada durante la grabación puede tener un aspecto diferente de lo que se graba realmente en el vídeo. En tales casos, el icono **[Exp.SIM]** parpadeará.
- Si mueve la cámara de izquierda a derecha (barrido) o graba un motivo en movimiento durante la grabación de vídeo time-lapse, es posible que la imagen aparezca extremadamente distorsionada.
- Durante la grabación de vídeo time-lapse, la desconexión automática no funcionará. Además, no podrá establecer los ajustes de la función de disparo ni las funciones del menú, reproducir imágenes, etc.
- Para los vídeos time-lapse no se graba sonido.
- Para iniciar o detener la grabación de vídeos time-lapse, puede presionar el disparador hasta el fondo, sin importar el ajuste de la **[ Función disparador para vídeos]**.
- Los cambios significativos en luminosidad entre disparos pueden evitar que la cámara dispare en el intervalo especificado cuando **[Intervalo]** se ajuste en menos de 3 seg. y **[Exposición auto]** se ajuste en **[Cada fotogr.]**.
- Si se ajusta una velocidad de obturación que supere el intervalo de disparo (como para exposiciones largas), o se ajusta automáticamente una velocidad de obturación lenta, es posible que la cámara no pueda disparar con el intervalo establecido. El ajuste de intervalos de disparo casi iguales que la velocidad de obturación también puede impedir el disparo.
- Si el siguiente disparo programado no es posible, se omitirá. Esto puede acortar el tiempo de grabación del vídeo time-lapse creado.
- Si el tiempo necesario para grabar en la tarjeta supera el intervalo de disparo debido a las funciones de disparo ajustadas o al rendimiento de la tarjeta, es posible que algunos de los disparos no se tomen con los intervalos ajustados.
- Las imágenes captadas no se graban como fotografías. Aunque cancele la grabación del vídeo time-lapse después de realizar un único disparo, se grabará como un archivo de vídeo.

- Ajuste [: **Vídeo time-lapse**] en [**Desac.**] si va a conectar la cámara a un ordenador con el cable de interfaz y va a usar EOS Utility (software EOS). Las opciones distintas de [**Desac.**] evitarán que la cámara se comunique con el ordenador.
- La estabilización de imagen no se aplica en la grabación de vídeo time-lapse.
- La grabación de vídeo time-lapse finaliza si el interruptor de alimentación se sitúa en **< OFF >**, por ejemplo, y el ajuste se cambia a [**Desac.**].
- Las operaciones siguientes cancelan la espera de la grabación de vídeo time-lapse y cambian el ajuste a [**Desac.**].
 - Selección de [**Ajustes básicos**] en [**Restabl. cámara**]
 - Cambio del dial de modo a **< SCN >** o **< S&F >**
- Si inicia la grabación de vídeo time-lapse mientras se muestra el icono [] blanco () es posible que la calidad de imagen del vídeo time-lapse se deteriore. Es recomendable iniciar la grabación de vídeo time-lapse después de que desaparezca el icono [] blanco (la temperatura interna de la cámara se reduce).
- Con [**Exposición auto**] ajustada en [**Cada fotogr.**], es posible que la sensibilidad ISO, la velocidad de obturación y el valor de apertura no se registren en la información Exif del vídeo time-lapse en algunos modos de disparo.

Nota

- Puede usar el control remoto inalámbrico BR-E1 (se vende por separado) para iniciar y detener la grabación de vídeo time-lapse.

Con el control remoto inalámbrico BR-E1

- En primer lugar, empareje el control remoto inalámbrico BR-E1 con la cámara ().
- Después de realizar varios disparos de prueba y cuando la cámara esté lista para disparar (como en el paso 14,) ajuste el conmutador de temporización de disparo/grabación de vídeo del BR-E1 en **<●>** (disparo inmediato) o **<2>** (retardo de 2 seg.).
- Si el conmutador del mando a distancia se ha ajustado en **< >**, la grabación de vídeo time-lapse no podrá comenzar.

Estado de la cámara/Ajuste del mando a distancia	<●> Disparo inmediato <2> Retardo de 2 seg.	< > Grabación de vídeo
Pantalla de grabación de prueba	Grabación de prueba	A espera de grabación
Espera de grabación	Se inicia la grabación	A pantalla de grabación de prueba
Durante la grabación de vídeo time-lapse	Finaliza la grabación	Finaliza la grabación

Es posible iniciar la grabación de vídeo mediante el autodisparador.

1. Seleccione [📷: Autodispar. vídeo] (🔗).

2. Seleccione una opción.

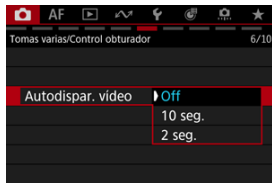

3. Grabe el vídeo.

- Tras presionar el botón de grabación de vídeo o tocar [●], la cámara emite un sonido y muestra el número de segundos que quedan antes de grabar.

Nota

- Para cancelar el autodisparador, toque la pantalla o presione < (SET) >.

El ahorquillado de enfoque permite disparar en serie modificando automáticamente la distancia focal después de cada disparo. Estas imágenes le permiten crear una imagen única enfocada con una gran profundidad de campo. El apilado de enfoque también es posible utilizando una aplicación que lo permita, como Digital Photo Professional (software EOS).

1. Seleccione [: Ahorq. de enfoque] ().

2. Ajuste [Ahorq. de enfoque].

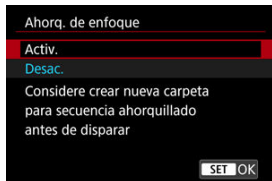

- Seleccione [Activ.].

3. Ajuste [Número de disparos].



- Especifique el número de imágenes que se captan por cada disparo.
- Se puede ajustar en un rango de [2]–[999].

4. Configure [Incremento enfoque].

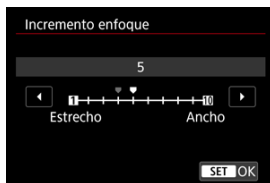

- Especifique cuánto se desplaza el enfoque. Esta cantidad se ajusta automáticamente para adaptarse al valor de apertura en el momento del disparo.
Los valores de apertura mayores aumentan el desplazamiento del enfoque y hacen que el ahorquillado de enfoque cubra un intervalo más amplio bajo los mismos ajustes de incremento de enfoque y número de disparos.
- Tras completar los ajustes, presione <  >.

5. Ajuste [Suaviz. exposición].

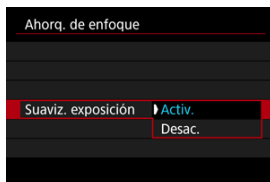

- Si selecciona [**Activ.**] se suprimen los cambios en la luminosidad de la imagen durante el ahorquillado de enfoque compensando las diferencias entre el valor de apertura mostrado y el real (número f efectivo) en cada posición de enfoque.
- Seleccione [**Desac.**] si prefiere no compensar los cambios en la luminosidad de la imagen durante el ahorquillado de enfoque. Use esta opción para otros fines que no sean el apilado de enfoque de las imágenes captadas en Digital Photo Professional ().

6. Ajuste [Composición prof.] (apilado de enfoque).

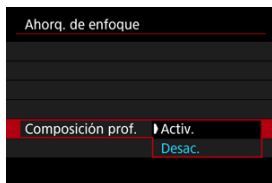

- Seleccione **[Activ.]** para el apilado de enfoque en la cámara. Se guardarán tanto la imagen compuesta por el apilado de enfoque como las imágenes originales.
- Seleccione **[Desac.]** si prefiere no realizar el apilado de enfoque en la cámara. Solo se guardarán las imágenes captadas.

7. Ajuste [Cortar comp. prof.].

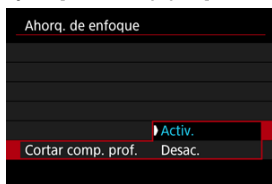



- Seleccione **[Activ.]** para recortar antes del apilado, para preparar las imágenes que no tengan un ángulo de visión suficiente para alinear el apilado; así se recortarán con el ángulo de visión correcto.
- Seleccione **[Desac.]** si prefiere no recortar estas imágenes.

8. Dispare.



- Para guardar las fotografías en una carpeta nueva, toque  y seleccione **[OK]**.
- Enfoque el extremo más cercano del intervalo focal que prefiera y, a continuación, presione el disparador hasta el fondo.
- Una vez que se inicie el disparo, suelte el disparador.
- La cámara dispara en serie mientras cambia la posición focal hasta el infinito.
- El disparo finaliza después del número especificado de imágenes o en el extremo más lejano del intervalo focal.
- Para cancelar el disparo, presione el disparador hasta el fondo otra vez.

Precaución



- El ahorquillado de enfoque está destinado a utilizarse en la toma de fotografías sobre un trípode.
- Es recomendable fotografiar con un ángulo de visión más amplio. Tras el apilado de enfoque puede recortar la imagen, si es necesario.
- Para ver información detallada sobre los objetivos compatibles con esta función, visite el sitio web de Canon () .
- Los ajustes de [**Incremento enfoque**] adecuados varían según el motivo. Un ajuste inadecuado de [**Incremento enfoque**] puede provocar irregularidades en las imágenes compuestas; también puede ocurrir que el disparo tarde más tiempo porque se realizan más disparos. Haga algunos disparos de prueba para decidir el ajuste adecuado para [**Incremento enfoque**].
- Disparar bajo luz parpadeante puede provocar que las imágenes no sean uniformes. En este caso, bajar la velocidad de obturación puede producir mejores resultados.
- El ahorquillado de enfoque no está disponible cuando la cámara se ajusta en enfoque manual () .
- Cancelar el disparo en curso puede provocar problemas de exposición en la última imagen. Evite utilizar la última imagen cuando combine las imágenes en Digital Photo Professional.
- La velocidad de obturación máxima con ahorquillado de enfoque es 1/8000 seg.
- El apilado de enfoque se cancela si abre el compartimento de la batería o la tapa de la ranura de tarjetas, o si la capacidad restante de la batería es demasiado baja. Tras la cancelación, las imágenes compuestas no se guardan.
- El apilado de enfoque puede fallar con imágenes que tienen un patrón (con una cuadrícula o con rayas, por ejemplo) o con imágenes que suelen ser planas y uniformes.
- Cuando realice varios disparos, comience enfocando más cerca y vaya enfocando gradualmente más lejos.
- Una distancia demasiado grande al mover la posición focal entre varios disparos puede provocar irregularidades en las imágenes compuestas, o puede hacer que el apilado no funcione.
- La composición por apilado de enfoque está destinada a motivos que no se muevan. Por esta razón, es posible que la toma de motivos en movimiento no consiga una composición por apilado eficaz.
- El apilado de enfoque de imágenes con varios motivos puede fallar si los disparos están realizados con los motivos alejados entre sí, por ejemplo.
- Para cancelar el apilado de enfoque en curso, presione el botón < **INFO** > . La cancelación descarta la imagen compuesta, pero mantiene todas las imágenes originales.
- En el apilado de enfoque, la cámara selecciona y combina las imágenes óptimas de los disparos. No se combinan todas las tomas para crear la imagen compuesta.



Nota

- Se recomienda utilizar un trípode, un disparador remoto (se vende por separado, ) o un mando a distancia inalámbrico (se vende por separado, ) .
- Para obtener los mejores resultados, ajuste el valor de apertura en un intervalo de $f/5,6-11$ antes de disparar.
- Los detalles tales como la velocidad de obturación, el valor de apertura y la sensibilidad ISO están determinados por las condiciones del primer disparo.
- : **Ahorq. de enfoque**] vuelve a **[Desac.]** cuando el interruptor de alimentación se sitúa en **< OFF >**.

Ajuste de calidad de imagen de apilado de enfoque e imágenes guardadas

- Las imágenes compuestas se guardan como imágenes JPEG o HEIF con calidad de imagen **L**. No se producen imágenes compuestas RAW.
- Cuando [**Opc. grab.** ] en [**Func. grabar+sel. tarj./carp.**] se ajusta en [**Grab. separada**], ambas ranuras guardan las imágenes con la misma calidad de imagen indicada para la tarjeta seleccionada en [**Reproducir** ] en [**Func. grabar+sel. tarj./carp.**].

Puede seleccionar opciones del modo de avance desde el menú. Para ver información detallada, consulte Selección del modo de avance [\(p. 372\)](#).

1. Seleccione **[CAMERA]: Modo de avance** [\(p. 372\)](#).
2. Seleccione una opción.

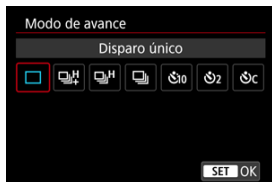



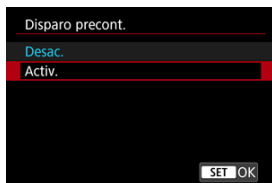

Con esta función, la toma automática en el modo de avance [M] ya se está realizando antes de que presione el disparador hasta el fondo, una vez que lo haya presionado hasta la mitad durante un momento. [PRE] se muestra en la pantalla de disparo durante los disparos en serie previos.

1. Seleccione [CAMERA]: Disparo precont.] (CAMERA).
2. Seleccione [Activ.].



Precaución

- Para ver información detallada sobre los objetivos compatibles con esta función, visite el sitio web de Canon ().
- Utilice tarjetas con 4 GB o más de espacio libre.
- Es posible que la visualización de la imagen no se actualice inmediatamente durante los disparos en serie previos.
- El retardo del tiempo de disparo y el intervalo de los disparos en serie podrían variar.
- El número de disparos disponibles puede no coincidir con el número mostrado.
- Es posible que los motivos se desenfocan si hay cambios bruscos en la distancia entre los motivos y la cámara mientras esté presionando el disparador hasta la mitad.
- Es posible que las imágenes no se capturen correctamente cuando utilice los disparos en serie previos con una batería baja.
- Las velocidades de obturación más lentas que 1/30 no están disponibles.
- En el modo <M>, es recomendable la toma con ISO Auto.
- Con objetivos con zoom con apertura máxima variable, la exposición puede cambiar si usa el zoom mientras presiona el disparador hasta la mitad o completamente.
- Se muestra [PRE>] en el área de imagen mientras se graban imágenes en una tarjeta y los disparos en serie previos están pausados.
- Incluso con objetivos con zoom con apertura máxima constante, la exposición puede cambiar si usa el zoom mientras presiona el disparador hasta la mitad o completamente. Para obtener información detallada, consulte el sitio web de Canon (.
- Si [Optimizador digital de obj.] en [: Corrección aberración obj.] se ajusta en [Alta], se cambia a [Estándar].

Nota

- La cantidad de disparos previos varía según la velocidad de los disparos en serie. (Por ejemplo, a una velocidad de disparos en serie de aprox. 40 disparos/seg., la cámara dispara durante unos 0,5 seg. antes de que presione el botón completamente).



Con el intervalómetro, puede ajustar el intervalo de disparo y el número de disparos, de modo que la cámara tome fotos individuales repetidamente de acuerdo con el intervalo hasta tomar el número especificado de fotos.

1. Seleccione [: Intervalómetro] ().

2. Seleccione [Activ.].

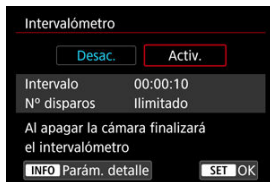

- Seleccione [Activ.] y, a continuación, presione el botón <INFO>.

3. Ajuste el intervalo de disparo y el número de disparos.

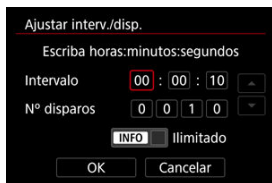

- Seleccione la opción que vaya a ajustar (horas : minutos : segundos / número de disparos).
- Presione <SET> para mostrar [⏏].
- Seleccione el número que desee y, a continuación, presione <SET>. (Vuelve a [□]).
- **Intervalo**
Se puede ajustar en un rango de [00:00:01]–[99:59:59].
- **Nº disparos**
Se puede ajustar en un rango de [0001]–[9999]. Para mantener el intervalómetro activado hasta que lo cancele, seleccione [Ilimitado].

4. Seleccione [OK].

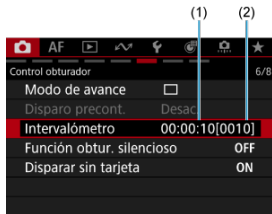

- Los ajustes del intervalómetro se mostrarán en la pantalla del menú.
(1) Intervalo
(2) Número de disparos

5. Tome la fotografía.

- Se tomará la primera fotografía y el disparo continuará de acuerdo con los ajustes del intervalómetro.
- Mientras se dispare con intervalómetro, parpadeará [**TIMER**].
- Una vez realizado el número de disparos establecido, el disparo con intervalómetro se detendrá y se cancelará automáticamente.



Nota

- Es recomendable utilizar un trípode.
- Se recomienda realizar disparos de prueba previamente.
- Incluso mientras dispara con intervalómetro, puede continuar disparando de la manera habitual si presiona el disparador hasta el fondo. Tenga en cuenta que la cámara se preparará para el siguiente disparo con el intervalómetro con aproximadamente 5 segundos de antelación, lo que impedirá temporalmente realizar operaciones tales como ajustar las opciones de disparo, abrir menús y reproducir imágenes.
- Si no es posible realizar el próximo disparo con intervalómetro programado porque la cámara esté captando o procesando imágenes, se omitirá. Por este motivo, se tomarán menos fotos de las especificadas.
- Incluso durante el funcionamiento del intervalómetro, la desconexión automática se activa tras aproximadamente 8 seg. de inactividad, siempre que [**Descon. auto**], en [**⚡: Ahorro energía**], no se haya ajustado en [**Desac.**].
- También se puede combinar con AEB y ahorquillado del balance de blancos.
- Para detener el disparo con intervalómetro, seleccione [**Desac.**] o sitúe el interruptor de alimentación en < **OFF** >.

Precaución



- No apunte la cámara hacia una fuente de luz intensa, como el sol o una luz artificial fuerte. Si lo hace, puede dañar el sensor de imagen o los componentes internos de la cámara.
- Si cambia al modo de enfoque AF, la cámara no disparará a menos que los motivos estén enfocados. Es recomendable ajustar el modo en enfoque manual y enfocar manualmente antes de disparar.
- Si el tiempo de grabación es largo, se recomienda utilizar los accesorios de toma eléctrica doméstica (se venden por separado).
- Los disparos de larga exposición o el uso de velocidades de obturación más largas que el intervalo de disparo impedirán disparar con el intervalo especificado. Por este motivo, se tomarán menos fotos de las especificadas. El uso de velocidades de obturación casi iguales que el intervalo de disparo también puede reducir el número de disparos.
- Si el tiempo necesario para grabar en la tarjeta supera el intervalo de disparo debido a las funciones de disparo ajustadas o al rendimiento de la tarjeta, es posible que algunos de los disparos no se tomen con los intervalos ajustados.
- Los intervalos demasiado cortos pueden impedir el disparo o el enfoque automático.
- El intervalómetro se cancela y el ajuste cambia a **[Desac.]** con cualquiera de las siguientes condiciones.
 - El interruptor de alimentación se ajusta en **< OFF >**
 - El dial de modo se cambia a **<C1>**, **<C2>** o **<C3>**
 - La cámara cambia a la grabación de vídeo
 - Se utiliza EOS Utility (software EOS)
- El disparo con mando a distancia no está disponible una vez que se inicia el disparo con intervalómetro.

Desactiva los sonidos de disparo del obturador, los sonidos del funcionamiento y la iluminación que se produce en casos como el destello de la luz de ayuda al AF.

Se utilizan los siguientes ajustes y no pueden modificarse.

- Sonido de disparo del obturador, aviso sonoro enf.: solo salida de auriculares
- Sonidos toque, sonidos de autodesparador: silencio
- Destello luz de ayuda al AF: **[Desac.]**
- Luz de autodesparador/mando a distancia: no iluminada

Al utilizar objetivos equipados con ajuste predefinido de enfoque, es recomendable desactivar el aviso sonoro de ajuste predefinido de enfoque.

1. Seleccione : **Función obtur. silencioso** .
2. Seleccione **[On]**.

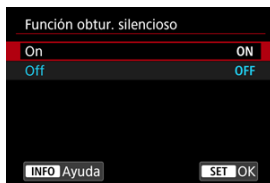

Ajuste en [Desac.] para evitar el disparo a menos que haya una tarjeta en la cámara.

1. Seleccione [📷: Disparar sin tarjeta] (🔗).

2. Seleccione [Desac.].

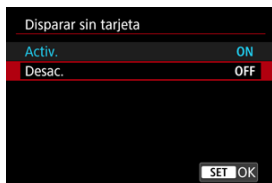

La luz tally se ilumina o parpadea para indicar el estado de la cámara.

1. Seleccione [📷: Luz Tally] (🔗).

2. Seleccione una opción.

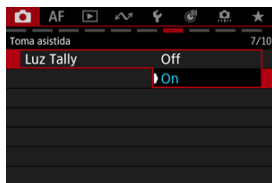

- Cuando se ajuste en [On], la luz tally se ilumina o parpadea de la forma siguiente.

Encendida	Grabación de vídeo en curso
Parpadeo rápido	<ul style="list-style-type: none">• No se pueden grabar vídeos a causa de un nivel bajo de la batería o espacio insuficiente en la tarjeta.• Temperatura interna de la cámara elevada a causa de condiciones de calor durante la toma o de un registro de vídeo durante un tiempo elevado.
Parpadeo lento	Ahora es posible grabar vídeo durante un máximo de 6 minutos.



[Distancia focal](#)

La estabilización de imagen reduce la trepidación de la cámara durante la grabación de vídeo y la toma de fotografías. Las funciones disponibles varían durante la grabación de vídeo y la toma de fotografías.

Asimismo, las opciones mostradas varían en función del objetivo montado en la cámara.

1. Seleccione : Modo IS (Estabiliz. imagen)] , .



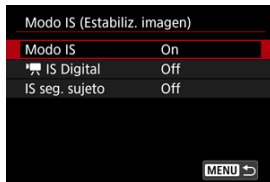

2. Seleccione y ajuste el elemento.

Grabación de vídeo



Toma de fotografías



- **Modo IS (vídeos/fotografías, )**
Se utiliza para cambiar entre las opciones de estabilización de imagen proporcionadas por los objetivos. Aparece atenuado cuando utiliza un objetivo con un interruptor IS, que deberá usarse para seleccionar los ajustes.
- **IS digital de vídeo (vídeos)**
Activa la estabilización de imagen usando la función de modo IS electrónico.
 - **Off**
La estabilización de imagen con IS digital de vídeo se desactiva.
 - **On ()**
Se corrige la trepidación de la cámara. La imagen se ampliará ligeramente.
 - **Mejorado ()**
En comparación con cuando se ajusta [On], se pueden corregir trepidaciones de la cámara más intensas. La imagen se ampliará más.
- **IS de seguimiento del motivo (vídeos, )**
Activa la estabilización de imagen, que mantiene a los motivos relativamente fijos en la pantalla.
Monte un objetivo compatible con IS digital de vídeo y ajuste [Modo IS] y [IS seg. sujeto] en [On].
Toque el motivo que va a seguir para mostrar un marco de seguimiento (bloqueado)  e iniciar IS de seguimiento del motivo.
[Centro pant.] activa la estabilización de imagen, que mantiene los motivos que va a seguir cerca del centro de la pantalla.
[Posic. selec.] activa la estabilización de imagen y mantiene el motivo que se va a seguir en la misma posición que cuando se tocó.
- **IS de fotografías (fotografías)**
[Siempre]: proporciona estabilización de imagen constante. [Solo disparo]: la estabilización de imagen solo está activa en el momento del disparo.

Precaución

- Cuanto más amplio sea el ángulo de visión (gran angular), más eficaz será la estabilización de imagen. Cuanto más estrecho sea el ángulo de visión (teleobjetivo), menos eficaz será la estabilización de imagen.
- Cuando se utiliza un trípode, se recomienda ajustar IS digital de vídeo en **[Off]**.
- Es recomendable ajustar en **[Off]** cuando utilice un objetivo TS-E o un objetivo ojo de pez.
- En algunos casos, es posible que esto no proporcione una estabilización suficiente para algunos objetivos.
- Cuando el conmutador IS de un objetivo se coloca en **<OFF>**, la visualización vuelve al estado anterior a la activación de IS. Esto puede provocar que la visualización parezca inestable, dependiendo de las condiciones que se hayan estabilizado.
- La función se estabiliza cuando la cámara haya estado fija durante un tiempo en Visión en Directo.

IS digital de vídeo



- IS digital de vídeo no funcionará cuando el conmutador del estabilizador de imagen óptico del objetivo se ajuste en **<OFF>**.
- Con objetivos sin IS, el ajuste de **[ IS Digital]** en **[On]** o **[Mejorado]** también ajusta **[Modo IS]** en **[On]**.
- Aunque también se pueden grabar vídeos con IS digital de vídeo utilizando objetivos RF-S o EF-S o recorte de vídeo, el área de imagen se reduce más.
- Con la velocidad de fotogramas ajustada en 100,0 fps o más, es posible que IS digital de vídeo no proporcione una estabilización suficiente cuando se dispara con un objetivo macro cerca de la distancia de enfoque más cercana.
- La estabilización mediante IS digital de vídeo puede ser menos eficaz con algunos tamaños de grabación de vídeo.
- Dependiendo del motivo y de las condiciones de disparo, es posible que el motivo se vea notablemente borroso (el motivo parece momentáneamente desenfocado) debido a los efectos de IS digital de vídeo.
- Como la imagen está ampliada, se muestra con más grano. Es posible que también se hagan perceptibles ruido, puntos de luz, etc.

IS de seguimiento del motivo

- Para obtener instrucciones sobre cómo seleccionar motivos para seguir, consulte Seguimiento con un botón y Sujeto a detectar (🔍, 🔍).
- Cuando se cancele el bloqueo del motivo objetivo del seguimiento, bloquee el motivo una vez más como objetivo del seguimiento.
- Los siguientes tipos de motivo o condiciones de disparo pueden evitar un seguimiento correcto del motivo.
 - Motivos con muy bajo contraste.
 - Motivos débilmente iluminados.
 - Motivos reflectantes o en contraluz extremo.
 - Hay dos o más posibles motivos para seguir en la pantalla.
 - El motivo que quiere seguir está oculto o parcialmente oculto.
 - Cuando hay fluctuaciones en las dimensiones del motivo.
 - Cuando hay cambios en el color o la luminosidad del motivo.
 - Cuando el motivo cambia de postura con frecuencia.
 - Cuando la cámara se mueve demasiado rápido o demasiado despacio.
 - Cuando el movimiento de la cámara no coincide con el movimiento del motivo.
 - Con distancias focales de objetivo largas.
- El efecto de la estabilización de la posición del motivo aumenta según se amplía el ángulo de visión (lado gran angular) y disminuye según se reduce el ángulo de visión (lado teleobjetivo).
- Dado que IS de seguimiento del motivo amplía la imagen, esta se muestra con más grano. Es posible que también se hagan perceptibles ruido, puntos de luz, etc.
- Aunque también se puedan grabar vídeos con IS de seguimiento del motivo utilizando objetivos RF-S o EF-S o recorte de vídeo, el área de imagen se reduce más.



Nota

- Valore la posibilidad de usar [**Modo IS de vídeo**] () cuando cambie entre la grabación de personas y de paisajes mientras está en movimiento, por ejemplo.
- Cuando utilice la función de IS de seguimiento del motivo, es recomendable que haga la toma mientras mueve la cámara de forma suave para mantener el motivo seguido en las ubicaciones siguientes.
Cuando se ajusta en [**Centro pant.**]: cerca del centro de la pantalla
Cuando se ajusta en [**Posic. selec.**]: en la posición que estaba cuando se tocó
- Con algunos objetivos, es posible una estabilización aún más eficaz (indicado por el signo "+" junto al icono IS) cuando se utiliza el IS del objetivo junto con el IS en la cámara. Para ver información detallada sobre los objetivos compatibles con esta función, visite el sitio web de Canon () .

IS de seguimiento del motivo

- El icono de IS de seguimiento del motivo se muestra en blanco mientras IS de seguimiento del motivo esté activo. Cuando esta función no esté activa, el icono se mostrará en gris.

Distancia focal

La estabilización de imagen basada en la distancia focal del objetivo especificado se puede realizar si ajusta la distancia focal cuando se utilicen objetivos que no admitan la comunicación del objetivo.

1. Seleccione [Distancia focal].

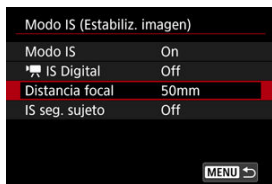

2. Ajuste la distancia focal.



- Gire el dial $\langle \odot \rangle$ para seleccionar el dígito de distancia focal.
- Presione $\langle \text{SET} \rangle$ para mostrar $\langle \updownarrow \rangle$.
- Seleccione el número que desee y, a continuación, presione $\langle \text{SET} \rangle$. (Vuelva a $\langle \square \rangle$).

3. Seleccione [OK].



Precaución

- Ajuste [: **Disparar sin objetivo**] en **[Activ.]**. **[Desac.]** evita la estabilización de imagen.
- **[Distancia focal]** no se muestra con objetivos que admiten la comunicación del objetivo.



Nota

- La distancia focal se puede ajustar en un rango de 1–1000 mm (en incrementos de 1 mm).

El nivelado automático mantiene los vídeos derechos durante la grabación.

⚠ Precaución

- Ajuste [📺 IS Digital], que está en [📷: Modo IS (Estabiliz. imagen)], en [Off].

1. Seleccione [📷: 📺 Nivel auto] (🔗).
2. Seleccione una opción.

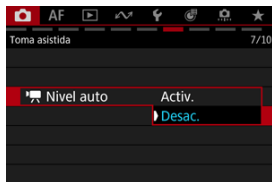



La visualización ampliada está disponible durante la grabación de vídeo, lo que permite comprobar el enfoque u otros detalles. Ampliar la visualización no afecta a los vídeos grabados o a la salida de vídeo HDMI.

1. Seleccione [: Visual. grab. aum.] ().

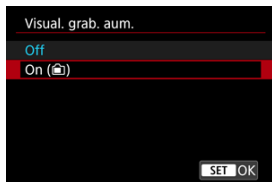



2. Ajuste en [On ()].



3. Amplíe la imagen.

- Toque [] en la pantalla de disparo o presione el botón <  >.
- Cada vez que toque [] o presione el botón asignado a [**Cambio ampl. pantalla**], cambiará la relación de ampliación, de 2× a 5× a 10×.
- La posición ampliada está centrada en el marco guía utilizado para puntos AF o detección de caras; de lo contrario, se utiliza la posición ampliada previamente.

4. Mueva el área ampliada.

- Utilice <  > para mover el área ampliada donde necesite.
- Para centrar el área ampliada, presione <  > directamente hacia dentro.
- Para volver al tamaño real, toque [] o presione el botón <  >.

Precaución

- Esta función no está disponible o está limitada en cualquiera de las siguientes situaciones.
 - Se ajusta para la grabación de vídeo 4K con velocidades de fotogramas de **[100.0P]** o superiores
 - Se ajusta para la grabación de vídeo S&F 4K con velocidades de fotogramas de **[72_{S&F}]** o superiores
 - Hay un objetivo VR montado
 - **[📷: Open Gate]** se ajusta en **[On]** y **[📷: Formato grab. vídeo]** se ajusta en una opción diferente de **[RAW]** (restringido a una ampliación de 2x)
- La información sobre luminosidad no se muestra durante la visualización ampliada aunque se presione el botón **<|INFO|>** en la pantalla de disparo.

Precauciones cuando **[📷: Visual. grab. aum.]** se ajusta en **[On (📷)]**

- AF servo vídeo continúa en el área AF seleccionada si ya estaba activado cuando se activó la visualización ampliada. Las áreas de la imagen fuera del área AF también se pueden ampliar.
- Durante la visualización ampliada no se muestran puntos AF.
- Ampliar la vista durante el estado de espera de grabación de vídeo tiene el mismo efecto que la visualización de la grabación ampliada.
- El funcionamiento durante el estado de espera de disparo difiere de la vista ampliada normal. Para ver información detallada sobre el funcionamiento cuando **[📷: Visual. grab. aum.]** se ajusta en **[Off]**, consulte [Vista ampliada](#).
- Solo se mueve el área ampliada, no los puntos AF, si realiza las operaciones **[Selección directa de punto AF]** o **[Ajustar punto AF en el centro]** durante la ampliación.
- La ampliación no se puede controlar desde Camera Connect ni EOS Utility.

Puede ajustar cuánto tiempo funciona el temporizador de medición (que determina la duración de la visualización del valor de exposición/bloqueo AE) una vez activado por una acción como presionar el disparador hasta la mitad.

1. Seleccione [📷: Temp. medición] (🔍, 🔍).
2. Ajuste una opción de tiempo.

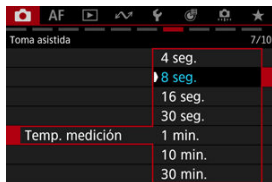

- [Preparar la incrustación de archivos XML](#)
- [Incrustar archivos XML](#)
- [Borrar ajustes de los metadatos](#)
- [Comprobar el estado de los metadatos](#)
- [Incrustar archivos de imagen personalizada](#)

Los archivos de vídeo se pueden incrustar con metadatos conformes a la especificación NewsML-G2. Antes de comenzar, debe guardar los metadatos que va a incrustar en una tarjeta.



Nota

- Los metadatos también se pueden incrustar mediante la aplicación móvil Content Transfer Professional.
- Los ajustes de  **Metadatos** se desactivan cuando los metadatos se incrustan con Content Transfer Professional.

Preparar la incrustación de archivos XML

1. **Guarde el archivo XML en la carpeta [XMLTAG] en el nivel raíz de la tarjeta.**
 - Cree y guarde un archivo XML conforme a la especificación NewsML-G2.
 - Cuando seleccione un archivo XML para incrustar, podrá elegir de un total de hasta 100 archivos.

2. **Inserte las tarjetas .**

1. Seleccione **[📷: Metadatos] (🔗)**.

2. Ajuste **[Añadir metad. notic.]** en **[On]**.

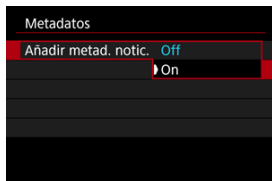

3. Seleccione **[Metadatos notic.]**.

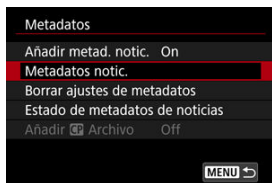

- Esta opción no está disponible a menos que haya una tarjeta.

4. Seleccione los metadatos.

- Gire el dial < 🌞 > para hacer una selección.
- Los primeros 8 caracteres del nombre del archivo XML se muestran en la pantalla, junto con una vista previa de los datos en sí.

5. Seleccione **[OK]**.

- Se registrarán los metadatos en la cámara.

Borrar ajustes de los metadatos

Puede borrar (eliminar) metadatos registrados en la cámara.

1. Seleccione [Borrar ajustes de metadatos].

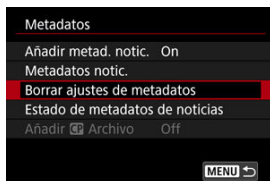

2. Seleccione [OK].

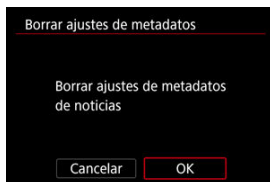

- Los metadatos registrados en la cámara se borran.

Comprobar el estado de los metadatos

Puede revisar detalles de los metadatos registrados en la cámara.

1. Seleccione [Estado de metadatos de noticias].

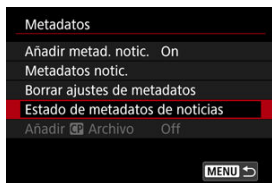

2. Consulte los datos que necesite.

Incrustar archivos de imagen personalizada

1. Seleccione [Añadir  Archivo].
2. Seleccione una opción.

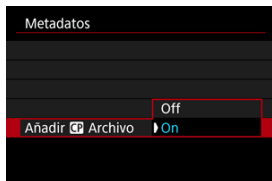



- [Cuenta ascendente](#)
- [Ajuste de tiempo de inicial](#)
- [Contador de grabación de vídeo](#)
- [Contador de reproducción de vídeo](#)
- [HDMI](#)
- [Suprimir fotograma](#)
- [Tipo bit de usuario](#)

Los códigos de tiempo registran automáticamente el tiempo al grabar vídeos. Los códigos de tiempo graban siempre las horas, minutos, segundos y fotogramas transcurridos. Se utilizan principalmente durante la edición de vídeo.

Para configurar el código de tiempo, utilice : **Código de tiempo**.

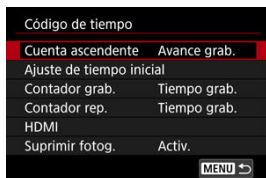

Precaución

- Es posible que los códigos de tiempo no se muestren correctamente si los vídeos se reproducen en dispositivos diferentes de la cámara.

Cuenta ascendente

- **Avance grab.**

El código de tiempo solo avanza durante la grabación de vídeo. Los códigos de tiempo de cada archivo de vídeo grabado continúan desde el último código de tiempo del archivo anterior.

- **Avance libre**

El código de tiempo continúa avanzando incluso cuando no se está grabando.



Precaución

- Cuando se ajuste en **[Avance libre]**, los códigos de tiempo se verán afectados por cualquier cambio en los ajustes de tiempo, zona u horario de verano (🌍).

Ajuste de tiempo de inicial

Puede ajustar el tiempo de inicial del código de tiempo.

- **Ajuste de entrada manual**
Permite ajustar cualquier hora, minuto, segundo y fotograma de inicio.
- **Reiniciar**
Restablece el tiempo ajustado con **[Ajuste de entrada manual]** o **[Ajustar en tiempo de cámara]** en "00:00:00." o "00:00:00:" (⌚).
- **Ajustar en tiempo de cámara**
Iguala la hora, minuto y segundo ajustados como tiempo de la cámara. Ajusta el valor del fotograma en "00".

Contador de grabación de vídeo

Puede seleccionar cómo se muestra el tiempo en la pantalla de grabación de vídeo.

- **Tiempo grab.**

Durante la espera de grabación, muestra el tiempo de grabación disponible. Durante la grabación, muestra el tiempo que ha transcurrido desde que comenzó la grabación del vídeo (1).

- **Cód. tiempo**

Muestra el código de tiempo durante la grabación de vídeo (2).





Contador de reproducción de vídeo

Puede seleccionar cómo se muestra el tiempo en la pantalla de reproducción de vídeo.

- **Tiempo grab.**
Muestra el tiempo de grabación o reproducción durante la reproducción de vídeo.
- **Cód. tiempo**
Muestra el código de tiempo durante la reproducción de vídeo.



Nota

- Siempre se añaden códigos de tiempo a los archivos de vídeo, sin importar el ajuste [**Contador grab.**].
- El ajuste de [**Contador rep.**] en [: **Código de tiempo**] está vinculado a [: **Contador rep.**], así que estos ajustes siempre coinciden.
- La cuenta de “fotogramas” no se muestra durante la grabación o la reproducción de vídeo.

● Cód. tiempo

Es posible agregar códigos de tiempo a los vídeos al grabarlos en un dispositivo externo mediante HDMI.

- **Off**

No se agrega código de tiempo a la salida de vídeo HDMI.

- **On**

Se añaden códigos de tiempo a la salida de vídeo HDMI. Cuando se ajusta [**On**], se muestra [**Comando grabación**].

● Comando grabación

Para la salida de vídeo HDMI grabada por un dispositivo externo, puede sincronizar la grabación con el momento de iniciar y detener la grabación de vídeos en la cámara.

- **Off**

La grabación se inicia y se detiene mediante el dispositivo externo.

- **On**

La grabación mediante un dispositivo externo se sincroniza con el inicio y la parada de la grabación en la cámara.



Precaución

- Para determinar la compatibilidad de los dispositivos de grabación externos con las funciones [**Código tiempo**] y [**Comando grabación**], consulte al fabricante del dispositivo.
- Aunque [**Código tiempo**] esté ajustado en [**Off**], los dispositivos de grabación externos pueden añadir códigos de tiempo a los vídeos, dependiendo de sus especificaciones. Para obtener información detallada sobre las especificaciones del dispositivo relativas a la adición de código de tiempo a la entrada HDMI, consulte al fabricante del dispositivo.

Suprimir fotograma

El número de fotogramas del código de tiempo provocará una discrepancia entre el tiempo real y el código de tiempo si se ajusta la velocidad de fotogramas en **119,9P** (119,9 fps), **59,94P** (59,94 fps) o **29,97P** (29,97 fps). La discrepancia se corrige automáticamente cuando se ajusta **[Activ.]**.

- **Activ.**

Omite números de código de tiempo para corregir la discrepancia automáticamente (DF: "drop frame" (suprimir fotograma)).

- **Desac.**

La discrepancia no se corrige (NDF: "non-drop frame" (no suprimir fotograma)). Los códigos de tiempo se muestran de la manera siguiente.

- **Activado (DF)**

00:00:00. (Reproducción: 00:00:00.00)

- **Desactivado (NDF)**

00:00:00. (Reproducción: 00:00:00.00)



Nota

- El elemento de ajuste **[Suprimir fotog.]** no se muestra cuando la velocidad de fotogramas se ajusta en **23,98P** (23,98 fps) y **[Frec. del sistema]** en **[50.00Hz:PAL]**.

Tipo bit de usuario

Puede añadir la información que elija (un valor hexadecimal de 8 dígitos, el tiempo o la fecha) al bit de usuario del código de tiempo.

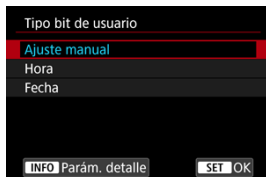

● Ajuste manual

Seleccione **[Ajuste manual]** y presione el botón **<INFO>**.

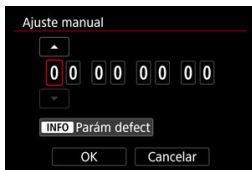

- Gire el dial **<⦿>** para seleccionar el dígito que quiere introducir y, a continuación, presione **<SET>**. Gire el dial **<⦿>** para seleccionar datos y, a continuación, presione **<SET>** para confirmar la selección.
- Se pueden introducir letras o números en el rango 0–9 y A–F.
- Para establecer todos los dígitos en 0, presione el botón **<INFO>**.
- Seleccione **[OK]** para aplicar el ajuste.



● Hora

Registra la hora, minuto y segundo ajustados en la cámara. Por ejemplo, 23:59:59 se registra como 00 23 59 59.

● Fecha

Registra la fecha establecida en la cámara. Por ejemplo, 19 de mayo de 2024 se registra como 20 24 05 19.

Para mostrar la imagen inmediatamente después de disparar, ajuste **[Retención]** y, si prefiere que la imagen no se muestre, ajuste **[Off]**.

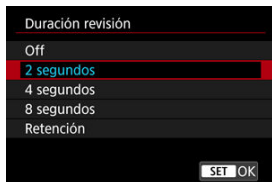

1. Seleccione : **Duración revisión** .
2. Ajuste una opción de tiempo.







Nota

- Cuando se ajusta **[Retención]**, las imágenes se muestran durante el tiempo ajustado en la opción **[Pantalla apagada]** de : **Ahorro energía**.

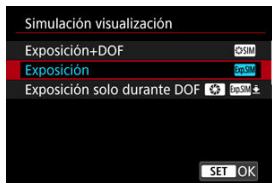
Con la simulación de la visualización, la visualización de la luminosidad de la imagen y la profundidad de campo es más similar a la luminosidad real (exposición) de los disparos.



1. Seleccione : Simulación visualización .
2. Seleccione una opción.



- **Exposición+DOF**  **(SIM)**
La luminosidad de la imagen y la profundidad de campo mostradas son más similares a la luminosidad real (exposición) de los disparos. Si ajusta la compensación de la exposición, la luminosidad de la imagen cambiará en consecuencia. Asimismo, los cambios en el ajuste de abertura alterarán la profundidad de campo.
- **Exposición**  **(Exp.SIM)**
La luminosidad de la imagen mostrada es más similar a la luminosidad real (exposición) de los disparos. Si ajusta la compensación de la exposición, la luminosidad de la imagen cambiará en consecuencia.
- **Exposición solo durante DOF**  **(Exp.SIM)**
Normalmente, la imagen se muestra con la luminosidad estándar, para que sea fácil de ver. La luminosidad de la imagen solo será similar a la luminosidad (exposición) real del disparo cuando se mantenga presionado el botón asignado a la previsualización de la profundidad de campo; entonces, podrá comprobar la profundidad de campo.
- **Desac. (OFF)**
La imagen se muestra con la luminosidad estándar, para que sea fácil de ver. Aunque ajuste la compensación de la exposición, la imagen se mostrará con la luminosidad estándar.





Precaución

Notas sobre [Exposición+DOF]

- La visualización puede parpadear con determinadas velocidades de obturación.
- Con objetivos EF, este ajuste puede aumentar el retardo de disparo del obturador.
- La profundidad de campo que se muestra solo es orientativa. Para una indicación más precisa de la profundidad de campo, presione el botón asignado a la previsualización de la profundidad de campo.
- [Exposición+DOF] no está disponible con algunos objetivos.
-  SIM parpadea si la exposición o la profundidad de campo no pueden simularse, o si no puede simularse ninguno.
-  SIM aparece atenuado si se detiene la simulación de exposición o de profundidad de campo, o si ambas simulaciones se detienen.
- Si se utiliza el zoom con determinados objetivos, se puede modificar la exposición. Para obtener información detallada, consulte el sitio web de Canon ([🌐](#)).
- Al presionar el botón de disparo hasta la mitad, se cancela la previsualización de la profundidad de campo.

 [Condiciones de visualización de la Ayuda de visualización](#)



 [Ajustes de visualización de la Ayuda de visualización](#)

Se puede hacer que la apariencia de las imágenes en el disparo HDR  con : 
Disparo HDR (PQ) o en el disparo con imágenes personalizadas  aplicadas, tal como se muestra en la pantalla de la cámara o en dispositivos de visualización no HDR conectados mediante HDMI, se parezca a la apariencia en dispositivos de visualización HDR.

Precaución

- Los vídeos grabados se verán diferentes a como aparecen en la pantalla.

Condiciones de visualización de la Ayuda de visualización

- :  **Disparo HDR (PQ)** se ajusta en **[HDR PQ]**
- **[Gamma/Color Space]** en **[Imagen personal.]** está configurado de la forma siguiente
 - Canon Log 2 / C.Gamut
 - Canon Log 3 / C.Gamut
 - PQ / BT.2020
 - HLG / BT.2020

* HLG significa "Hybrid Log-Gamma".
- El siguiente valor Gamma/Color Space se selecciona en [Registro de look files](#), antes de ajustar **[Look File]** en **[On]**
 - HDR PQ(BT.2100)
 - HDR HLG(BT.2100)

1. Seleccione [📷: 📷🗨️▶️]Ayuda visual. HDR/C.Log] (🔖, 📌).
2. Seleccione el lugar donde se mostrará esta información.

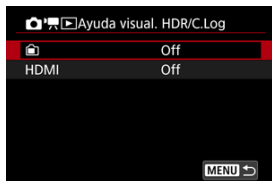

- 📷
Use la Ayuda de visualización según se muestra en la pantalla.
- **HDMI**
Use la visualización con ayuda de visualización o dispositivos de visualización no HDR conectados mediante HDMI.

3. Seleccione una opción.

Para la pantalla

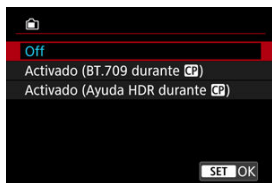

- **Activado (BT.709 durante CP)**

Cuando la cámara se ajusta en [HDR PQ], se muestran las imágenes convertidas a la forma en que se verían en un dispositivo de visualización HDR.

La visualización de imágenes con una imagen personalizada aplicada supone una conversión básica a un valor Gamma/Color Space estándar.

- **Activado (Ayuda HDR durante CP)**

Cuando la cámara se ajusta en [HDR PQ], se muestran las imágenes convertidas a la forma en que se verían en un dispositivo de visualización HDR.

La visualización de imágenes con una imagen personalizada aplicada supone una conversión en la que los motivos con una luminosidad intermedia se parecen a la forma en que se verían en un dispositivo de visualización HDR.

[HDMI]

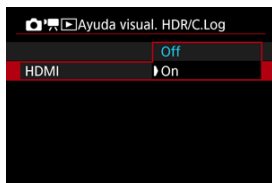

- Seleccione [On].





Nota

- [VAssist] se muestra en la pantalla de visualización de información durante la grabación de vídeo con ayuda de visualización.
- La ayuda de visualización también se muestra con la visualización ampliada.
- Los ajustes de visualización de la ayuda de visualización no afectan a las imágenes captadas.

[Visualización de color falso](#)

Durante la grabación de vídeo, se muestra en la pantalla la visualización de código de color en seis colores según el nivel de luminosidad. Esto puede servir de ayuda para ajustar la exposición.

1. Seleccione [: Ajustes color falso] ().

2. Seleccione [Color falso].

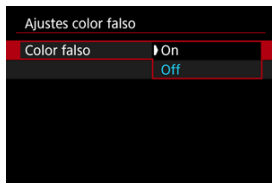

- Seleccione [On].

3. Ajuste la exposición como sea necesario ().

- Ajuste la exposición, consultando las descripciones de color falso en [Visualización de color falso](#) si es necesario.

Visualización de color falso





La visualización de color falso está disponible para imágenes en la pantalla de la cámara. También puede comprobar los detalles de la visualización de color falso en [\[Índice de color falso\]](#).

Color	Significado
Rojo	Recorte blanco
Amarillo	Justo debajo del recorte blanco
Rosa	Una parada sobre el 18 % gris
Verde	18 % gris
Azul	Justo encima del recorte negro
Morado	Recorte negro
Color neutro	Luminosidad distinta a la anterior

Precaución

- Los colores que indican el nivel de luminosidad pueden cambiar cuando la pantalla cambia entre espera de grabación y grabación de vídeo, y con determinados ajustes de disparo.
- Las funciones siguientes no están disponibles cuando la cámara se ha ajustado para usar colores falsos.
 - Filtro de color
 - Luminosidad Automática
 - Visualización de cebra
 - Ayuda de visualización HDR/C.Log
 - Modo de vídeo HDR
 - Valor máximo de MF

Nota

- Con  **Visualización HDMI** ajustada en , la visualización de color falso se aplica a monitores externos conectados a través de HDMI, y no se muestra ninguna imagen en la pantalla de la cámara.
- Con  **Visualización HDMI** ajustada en una opción diferente de , la visualización de color falso se aplica a la pantalla de la cámara, y los monitores externos conectados a través de HDMI muestran la imagen real.

Para ayudarle a ajustar la exposición antes o durante la grabación de vídeo, puede mostrar unas bandas sobre o alrededor de las áreas de imagen. Dichas bandas tendrán la luminosidad que especifique.

1. Seleccione [: Ajustes cebra] ().

2. Seleccione [Cebra].

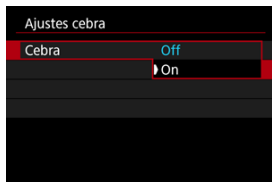

- Seleccione [On].

3. Seleccione [Patrón cebra].

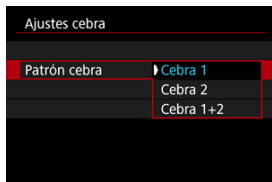

- [Cebra 1]: muestra unas barras inclinadas a la izquierda alrededor de las áreas con la luminosidad especificada.
- [Cebra 2]: muestra unas barras inclinadas a la derecha sobre las áreas con la luminosidad especificada.
- [Cebra 1+2]: muestra los patrones de [Cebra 1] y [Cebra 2]. La visualización [Cebra 1] tiene prioridad cuando las áreas de visualización [Cebra 1] y [Cebra 2] se superponen.

4. Ajuste el nivel.

Nivel cebra 1

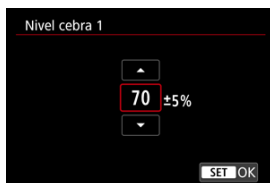

Nivel cebra 2

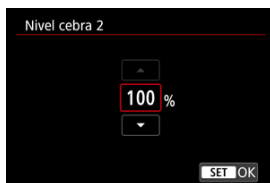

- Ajuste girando el dial  > o <  > o presionando <  > arriba o abajo.
- Cuando acabe, presione <  >.

Nota

- El valor máximo de luminosidad no alcanza el 100 % cuando se ajusta HDR-PQ. Tenga en cuenta que el valor máximo de luminosidad varía según los ajustes de : **Prioridad tonos altas luces**] y **[Estilo imagen]**.
- Se recomienda comprobar el nivel de visualización de cebra por adelantado cuando ajuste el **[Patrón cebra]**.
- El valor máximo de luminosidad no alcanza el 100 % cuando la gamma **[Imagen personal.]** se ajusta en **[Canon Log 2]** o **[Canon Log 3]**.

Visualización de información sobre el disparo

- [Personalización de la información de la pantalla](#)
- [Retícula](#)
- [Información sobre luminosidad](#)
- [Tamaño de nivel electrónico](#)
- [Visualización del espacio disponible en la tarjeta \(%\)](#)
- [Visualización de información sobre el objetivo](#)
- [Énfasis de grabación](#)
- [Ajuste del marcador de formato](#)
- [Borrado de ajustes](#)

Puede personalizar los datos y las pantallas de información que se muestran en la cámara al disparar.



1. Seleccione [**📷**: Vista inf. disparo] (**📷**, **📷**).

2. Seleccione [**A**. inf. pantalla].

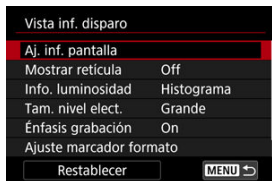





3. Seleccione un elemento.



- Gire el dial **<🕒>** o **<🔧>** o presione **<⚙️>** arriba o abajo para seleccionar las pantallas de información que se mostrarán en la cámara.
- Para la información que prefiera no mostrar, presione **<Ⓢ>** para borrar la marca de verificación [✓].
- Para editar la pantalla, presione el botón **<INFO>**.

4. Edite la pantalla.



- Gire el dial <  > o <  > o presione <  > arriba o abajo para seleccionar las opciones que se mostrarán en la pantalla.
- Para los elementos que prefiera no mostrar, presione <  > para borrar la marca de verificación [✓].
- Seleccione [OK] para registrar el ajuste.

Se puede mostrar una retícula en la pantalla.

1. Seleccione [: Vista inf. disparo] (, ).
2. Seleccione [Mostrar retícula].

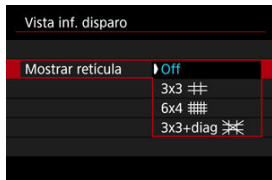



Puede establecer el formato de la información sobre luminosidad (histograma o monitor de forma de onda) disponible cuando se presiona el botón <INFO> durante el estado de espera de disparo.

* El monitor de forma de onda está disponible durante la grabación de vídeo.

1. Seleccione [**📷**: Vista inf. disparo] (, .

2. Seleccione [Info. luminosidad].

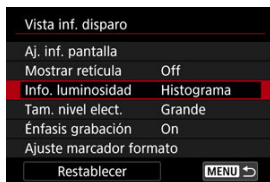

3. Seleccione una opción.

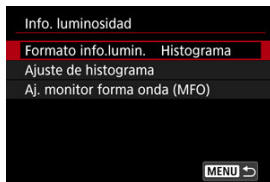

● **Formato info.lumin.**

Ajuste la visualización que prefiera durante la grabación de vídeo: [Histograma] o [Monitor f.onda]. Durante la toma de fotografías, solo está disponible [Histograma].

● **Ajuste de histograma**

Seleccione el tipo de histograma ([Luminosidad] o [RGB]) y el tamaño de visualización ([Grande] o [Pequeño]).

● **Aj. monitor forma onda (MFO)**

Seleccione el tipo de forma de onda ([Línea] o [RGB]).

Puede seleccionar el tamaño de visualización del nivel electrónico.

1. Seleccione [📷: Vista inf. disparo] (🔗, 🔗).
2. Seleccione [Tam. nivel elect.].

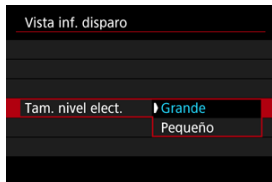

Puede visualizar información del objetivo que se está usando.

1. Seleccione [📷: Vista inf. disparo] (🔍, 📷).
2. Seleccione [Vis. info. objetivo].

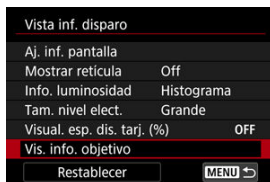

3. Seleccione una opción.



- **Vis. dist. enfoque**
Puede mostrar la distancia de enfoque cuando utilice objetivos RF o RF-S. En la visualización de la distancia de enfoque, puede seleccionar el tiempo y la unidad de medida.
- **Vis. distancia focal**
Puede visualizar la longitud focal del objetivo que se está usando.
- **Cant. variable SA**
Puede visualizar la cantidad de corrección ajustada al utilizar objetivos con control de aberración esférica.
* SA: aberración esférica

1. Seleccione [: Vista inf. disparo] ().
2. Seleccione [Énfasis grabación].

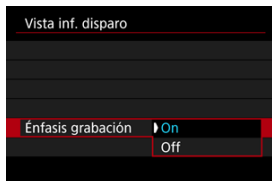

- **On**
Los bordes de la pantalla se iluminan en rojo mientras se lleva a cabo la grabación de vídeo.
- **Off**
No se muestra ningún marco para llamar la atención de que la grabación está en curso.



Si va a cambiar el formato al editar el vídeo grabado, puede mostrar hasta dos marcadores de formato en la pantalla de grabación de vídeo (durante la espera y la grabación) para tener en cuenta el ángulo de visión final después de editar.

1. Seleccione [📷: Vista inf. disparo] (🔗).

2. Seleccione [Ajuste marcador formato].

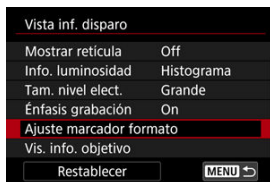

3. Seleccione los marcadores de formato.

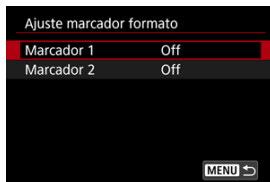

4. Seleccione una opción.

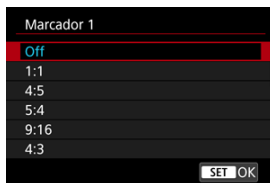

- Seleccione una opción de visualización.



Nota

- Los marcadores no se muestran durante la reproducción del vídeo (los vídeos grabados no se etiquetan con información de marcador de formato).
- Cada marcador se muestra en colores diferentes.



1. Seleccione [📷: Vista inf. disparo] (🔍, 🔍).

2. Seleccione [Restablecer].

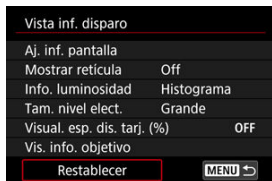

3. Seleccione [OK].

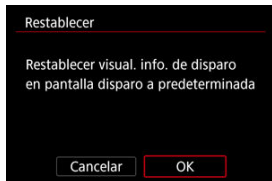

Giro automático de la vista de la información de grabación de vídeo



Puede girar automáticamente la información de la pantalla cuando sujeta la cámara en vertical en la grabación de vídeo.

1. Seleccione [CAMERA: Girar vista inf. disparo] (ON/OFF).
2. Seleccione una opción.

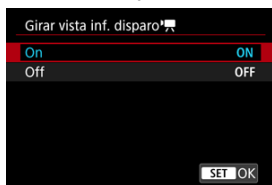

Puede cambiar las vistas de control rápido (🔗) disponibles durante la grabación de vídeo.

1. Seleccione [📷: Pantalla Ctrl ráp.] (🔗).
2. Seleccione la vista que desea mostrar.





- Gire el dial <🕒> o <🔧> o presione <⚙️> arriba o abajo para seleccionar las opciones de visualización del control rápido.
- Para los elementos que prefiera no mostrar, presione <SET> para borrar la marca de verificación [✓]. La marca [✓] no se puede borrar de todos los elementos al mismo tiempo.
- Para seleccionar una posición de visualización para los elementos de Control rápido, presione el botón <INFO> cuando visualice [Q1].
- Con [✓] seleccionado ([Q2]), puede personalizar la pantalla de control rápido personalizado usando [📷: Personalización control rápidoQ2].
- Seleccione [OK] para registrar el ajuste.

- [Restablecimiento de la pantalla de control rápido personalizado o borrado de todos los elementos](#)

Los elementos de control rápido y el diseño pueden personalizarse.

1. Seleccione [:  Personalización control rápido] ().



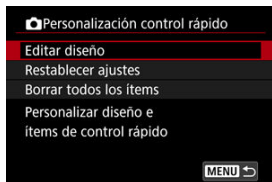

- En el modo de grabación de vídeo, seleccione [ Personalización control rápido] ().

2. Seleccione [Editar diseño].







3. Seleccione elementos para quitar.



- Gire el dial  > o <  > o presione <  > en vertical u horizontal para seleccionar los elementos para quitar y, a continuación, presione <  >.
- Los elementos que se muestran en la pantalla de control rápido están etiquetados con una marca de verificación. Los elementos sin marca de verificación se eliminarán.



4. Seleccione elementos para añadir.







- Gire el dial <  > o <  > o presione <  > en vertical u horizontal para seleccionar los elementos para añadir y, a continuación, presione <  >.
- Para cambiar el diseño, presione el botón < **INFO** >.

5. Cambie el diseño.

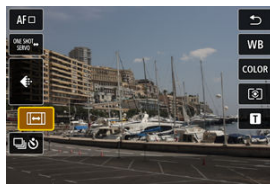

- Gire el dial <  > o presione <  > arriba o abajo para seleccionar un elemento para mover y, a continuación, presione <  >.



- Gire el dial <  > o presione <  > arriba o abajo para mover el elemento y, a continuación, presione <  >.
- Presione el botón < **MENU** > para salir de la configuración.

6. Seleccione [Guardar y salir].

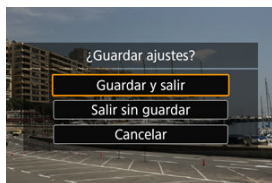

7. Revise la pantalla.

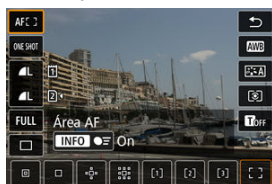

- Presione el botón **[Q]** > para consultar la pantalla con sus ajustes aplicados.

Restablecimiento de la pantalla de control rápido personalizado o borrado de todos los elementos

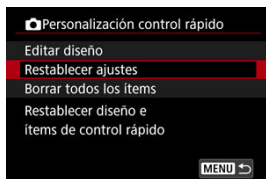

- Seleccione **[Restablecer ajustes]** para restaurar los elementos y el diseño predeterminados de la pantalla de control rápido.
- Seleccione **[Borrar todos los ítems]** para borrar todos los elementos del diseño, de modo que no se muestre ninguna pantalla de control rápido al presionar el botón **[Q]** >.



Puede establecer la velocidad de fotogramas de la visualización para la pantalla de disparo en la toma de fotografías. Elija si desea ahorrar energía de la batería o usar una alta velocidad fps para la visualización.

1. Seleccione [📷:🔒Veloc. fotog. visual.aju.] (🔗).

2. Seleccione una opción.

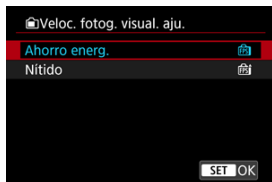

Cuando se ajusta en [Nitido]

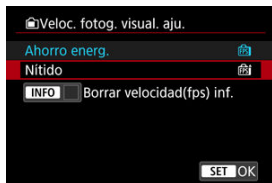

- Si presiona el botón < INFO > para añadir una marca de verificación, puede incluir lugares con poca luz en los escenarios para suprimir velocidades de fotogramas de visualización inferiores.



Precaución

- Disparar con poca luz con **[Borrar velocidad(fps) inf.]** ajustado para la visualización de la pantalla de disparo puede afectar al rendimiento de la siguiente manera.
 - Consumo más rápido de la batería
 - Menos disparos disponibles
 - Luminosidad de visualización de imagen inferior
 - Dificultad para el enfoque automático
 - Menor precisión de medición
 - Menor precisión de detección de parpadeo
 - Menor precisión de detección de motivo

Es posible mostrar una imagen especular al disparar con la pantalla girada hacia el motivo (hacia la parte delantera de la cámara).

1. Seleccione [📷: Pant. girada] (🔍, 📷).
2. Seleccione [On].

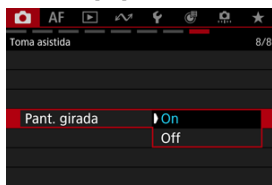

- Seleccione [Off] si prefiere no invertir la visualización cuando la pantalla mire hacia el motivo.

Precaución

- La visualización del monitor de forma de onda no está disponible en ciertas condiciones (en algunas orientaciones de la cámara, por ejemplo) cuando esta función se ajusta en [Off] antes de la grabación de vídeo.



Puede establecer la temperatura máxima del cuerpo de la cámara a la que la cámara se apaga automáticamente. Si establece este nivel por encima de la temperatura estándar, se puede ampliar el tiempo de disparo disponible eliminando algunas restricciones de funcionamiento.

1. Seleccione [📷: Descon. auto temp.] (🔗, 🔗).

2. Seleccione [Alta].

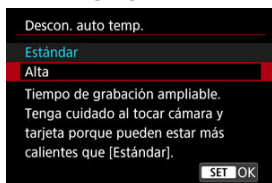

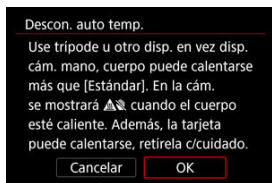

- [Alta] establece la temperatura máxima por encima del ajuste estándar.

3. Seleccione [OK].





Precaución

- La cámara y las tarjetas de memoria pueden calentarse cuando [: **Descon. auto temp.**] se ajusta en [**Alta**].
 - Una vez que se calienta el cuerpo de la cámara, aparece [] en la pantalla como advertencia.
 - Recomendamos el uso de un trípode o similar para evitar la toma con la mano, que puede causar problemas como quemaduras por contacto de baja temperatura.
 - No toque las tarjetas inmediatamente después de la toma. Es posible que las tarjetas estén calientes y le provoquen quemaduras. Espere hasta que la tarjeta se haya enfriado antes de extraerla.

Ajuste en **[On]** para ahorrar energía de la batería y controlar el aumento de temperatura de la cámara durante la espera.

De esta forma, podrá grabar vídeos durante un periodo prolongado de tiempo.

1. Seleccione **[Standby: Baja res] ()**.



2. Seleccione una opción.



Precaución

- La calidad de imagen en la pantalla de espera puede ser diferente de la calidad de imagen mostrada en la pantalla durante la grabación de vídeo.
- Cuando comienza a grabar vídeos, la visualización de la imagen puede permanecer brevemente en el marco actual en lugar de actualizarse.
- Ajustar el zoom digital en **[On]** restringe este ajuste a **[Off] ()**.

La guía de aviso de apagado (sobre el apagado automático durante la grabación de vídeo a causa de una alta temperatura con ciertos ajustes de grabación de vídeo) se puede mostrar en el inicio. Si prefiere no mostrar la guía de aviso de apagado, ajuste : **Guía de aviso de apagado** en [Off].



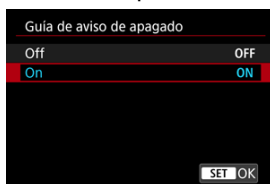

1. Seleccione : **Guía de aviso de apagado** .
2. Seleccione una opción.

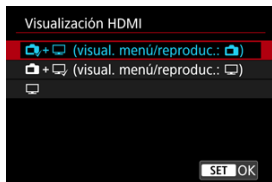

Puede especificar cómo se muestran los vídeos mientras se graban a través de HDMI en un dispositivo externo. La propia salida de vídeo se corresponde con el ajuste de [CAM: Tamaño de vídeo].

1. Seleccione [CAM: Visualización HDMI] (CAM).
2. Seleccione una opción.









-  (visual. menú/reproduc.: )
Los vídeos se muestran en la cámara y en el dispositivo conectado mediante HDMI. Las operaciones de la cámara como la reproducción de imágenes o la visualización del menú se muestran en la cámara.
-  (visual. menú/reproduc.: )
Los vídeos se muestran en la cámara y en el dispositivo conectado mediante HDMI. Las operaciones de la cámara como la reproducción de imágenes o la visualización del menú se muestran en el otro dispositivo a través de HDMI.
- 
Lo vídeos y las operaciones de la cámara como la reproducción de imágenes o la visualización del menú se muestran en el otro dispositivo a través de HDMI. La pantalla de la cámara está desactivada. Lo que se muestra en el otro dispositivo a través de HDMI se grabará. Por ello, para restringir la grabación a vídeos, presione el botón <INFO> para mostrar solamente vídeos.



Precaución

- La resolución de la salida HDMI y la velocidad de fotogramas se ajustan automáticamente en función del tamaño de la grabación de vídeo.
- La salida HDMI sin información impide la visualización de advertencias acerca del espacio de la tarjeta, el nivel de la batería o una temperatura interna elevada (🔗) a través de HDMI.
- Durante la salida HDMI, la visualización de la siguiente imagen puede tardar algún tiempo si se cambia entre vídeos de diferentes tamaños de grabación o velocidades de fotogramas.
- Evite manejar la cámara cuando grabe vídeos en dispositivos externos, puesto que puede provocar que la información se muestre en la salida de vídeo HDMI.
- La luminosidad y el color de los vídeos grabados con la cámara puede parecer diferente de la de la salida de vídeo HDMI grabada por dispositivos externos, dependiendo del entorno de visualización.





Nota

- Para que la salida HDMI continúe más de 30 min., seleccione [ + ] (**visual. menú/reproduc.: **) o [ + ] (**visual. menú/reproduc.: **) y, a continuación, ajuste [**Descon. auto**], en [: **Ahorro energía**], en [**Desac.**] (🔗).
- Puede presionar el botón <INFO> para cambiar la información que se muestra.
- Se puede añadir códigos de tiempo a la salida de vídeo HDMI (🔗).
- También se emite audio a través de HDMI, excepto cuando [**Grab. sonido**] se ajusta en [**Desac.**].

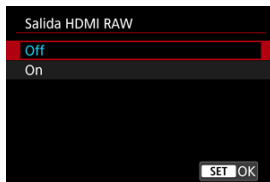



Ajuste en [On] para salida de vídeo RAW desde el terminal HDMI hasta dispositivos compatibles.

1. Seleccione : Salida HDMI RAW .
2. Seleccione una opción.





- Cuando se inicia la grabación, los vídeos también se graban en la tarjeta  (si está en la cámara) en formato XF-AVC.
- Para restringir la grabación en dispositivos de grabación externos cuando la tarjeta  no esté insertada, ajuste [Comando grabación] en [On] .
- Ajuste la calidad de grabación de vídeo en : Tamaño de vídeo .



Precaución

- Los vídeos no se verán correctamente a menos que el dispositivo conectado sea compatible con la salida HDMI RAW de la cámara.
- **[Salida HDMI RAW]** no está disponible en el modo < **S&F** >.
- **[Modo de color]** para la salida HDMI RAW está restringido a **[Imagen personal.]**.
- La calidad de la imagen en los dispositivos de grabación externos se ajusta a la configuración del dispositivo y difiere de lo que se muestra en la cámara.
- Los vídeos grabados en la tarjeta  se ajustan a la configuración de imagen establecida en la cámara.
- Cuando la cámara se ha ajustado para la salida HDMI RAW, se aplican algunas restricciones a las funciones siguientes.
 -  **Ajustes de sensibilidad ISO** en la ficha 
 - **[Func. grabar+sel. tarj./carp.]** en la ficha 
- Las funciones siguientes no están disponibles cuando la cámara se ha ajustado para la salida HDMI RAW.
 -  Disparo HDR (PQ)
 - Luminosidad Automática
 - Prioridad a tonos de altas luces
 - Estilo de imagen
 - Claridad
 - Ajuste de pregrabación
 - IS digital de vídeo
 - Visualización HDMI
 - Resolución HDMI
 - Gama salida HDMI de Canon Log
 - Visualización de imagen ampliada

Nota

- Para incluir el código de tiempo en la salida en dispositivos compatibles con vídeos RAW, ajuste **[Código tiempo]**, en el ajuste : **Código de tiempo** [HDMI], en **[On]**. Con **[Comando grabación]** ajustado en **[On]**, también puede controlar el inicio y la detención de la grabación de vídeos en dispositivos compatibles con vídeos RAW. Para ello, inicie y detenga la grabación de vídeo en la cámara .

Puede seleccionar el rango de salida de las señales de vídeo a través de una conexión HDMI.

1. Seleccione [: Gama salida HDMI de C. Log] ().
2. Seleccione una opción.

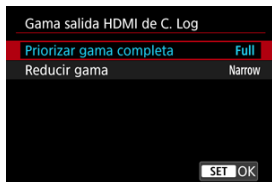

- **Priorizar gama completa**
Se utilizará el rango completo de salida siempre que sea posible. Tenga en cuenta que el rango de salida se ajustará automáticamente para adecuarse a las especificaciones de la visualización.
- **Reducir gama**
Se utilizará un rango restringido (rango de vídeo) de salida.

Precaución

- Este ajuste está desactivado cuando [: Salida HDMI RAW] se ajusta en [On].



Si guarda los ajustes de la ayuda creativa utilizados en el modo < **A**+ >, podrá omitir el paso de seleccionar el efecto de nuevo en tomas subsiguientes.

1. Seleccione [**☑**: Retener datos Ayuda creativa] (**☑**).

2. Seleccione [**Activ.**].

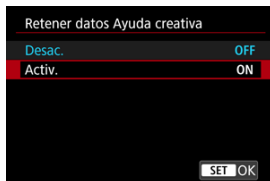



- [Visualización de orientaciones antes de la grabación](#)
- [Visualización de indicadores de advertencia durante la toma o la grabación](#)
- [Precauciones generales para la grabación de vídeo](#)

Visualización de orientaciones antes de la grabación

Se puede mostrar la guía de aviso de apagado cuando se inicia la cámara, tras configurar los ajustes o en otras situaciones (🔔).



Las orientaciones advierten de que la cámara podría calentarse internamente si se graban vídeos con los ajustes actuales, y de que la cámara podría apagarse automáticamente si sigue grabando.

Si graba durante un periodo prolongado, es aconsejable cambiar los ajustes indicados en las orientaciones (como el tamaño de grabación del vídeo), de forma que pueda grabar sin que la cámara muestre orientaciones.

Si prefiere grabar sin cambiar los ajustes, tenga en cuenta los indicadores de advertencia mostrados en la grabación.

Visualización de indicadores de advertencia durante la toma o la grabación

Cuando la temperatura interna de la cámara es excesiva, se muestra un indicador de 10 niveles (1) durante la toma de fotografías o la grabación de vídeo.



Si la temperatura interna sube, el nivel del indicador se va ampliando hacia la derecha. La rapidez con la que aumente el nivel dependerá de las condiciones de la toma. Los niveles 1–7 se marcan en blanco, pero el color cambia en cuando la temperatura alcanza el nivel 8.



[, que parpadea en rojo si sigue grabando después de que el indicador haya alcanzado el nivel 9, que se marca en naranja. Un icono que parpadea indica que la cámara se apagará automáticamente en breve.



Si sigue grabando mientras el icono parpadea, se mostrará un mensaje y la cámara se apagará automáticamente.

- **Grabación subsiguiente**

Para mantener la grabación con los mismos ajustes, mantenga la cámara apagada y déjela enfriar. Tenga en cuenta que la cámara podría sobrecalentarse otra vez tras reanudar la grabación.

Precaución

Precauciones para la grabación de vídeo

- No apunte la cámara hacia una fuente de luz intensa, como el sol o una luz artificial fuerte. Si lo hace, puede dañar el sensor de imagen o los componentes internos de la cámara.
- Si graba algo que tenga detalles finos, es posible que se produzca moiré o colores falsos.
- Si se ajusta **[AWB]** o **[AWB/W]** y la sensibilidad ISO o el valor de apertura cambian durante la grabación de vídeo, es posible que también cambie el balance de blancos.
- Si graba un vídeo bajo iluminación fluorescente o LED, es posible que la imagen del vídeo parpadee.
- Si utiliza el AF con un objetivo USM durante la grabación de vídeo con poca luz, es posible que se grabe en el vídeo ruido en forma de bandas horizontales. Es posible que se produzca el mismo tipo de ruido si se enfoca manualmente con determinados objetivos equipados con un anillo de enfoque electrónico.
- Se recomienda grabar varios vídeos de prueba si se va a utilizar el zoom durante la grabación de vídeo. Si utiliza el zoom durante la grabación de vídeos puede provocar que se graben cambios de exposición o sonidos del objetivo, un nivel de audio irregular, una corrección de las aberraciones del objetivo incorrecta o la pérdida del enfoque.
- Los valores de apertura grandes pueden retrasar o impedir el enfoque preciso.
- Usar el AF durante la grabación de vídeo puede provocar los siguientes tipos de problemas: pérdida temporal significativa de enfoque, grabación de cambios en la luminosidad del vídeo, parada temporal de la grabación de vídeo o grabación de sonidos mecánicos del objetivo.
- Evite cubrir los micrófonos incorporados con los dedos u otros objetos.
- La conexión o desconexión de un cable HDMI durante la grabación de vídeo finalizará la grabación.
- Si es necesario, consulte también [Precauciones generales para la toma de fotografías](#).
- La cámara puede calentarse en la grabación de vídeo cuando esté conectada mediante Wi-Fi. Utilice un trípode o tome otras medidas para evitar realizar la grabación sujetando la cámara con la mano.
- Es posible que la calidad de imagen sea inferior al grabar vídeos bajo una combinación de condiciones tales como sensibilidades ISO altas, temperaturas altas, velocidades de obturación bajas y poca luz.
- La grabación de vídeo a lo largo de un período prolongado de tiempo puede provocar que la temperatura interna de la cámara suba y afecte a la calidad de la imagen. Apague la cámara cuando sea posible si no está grabando vídeos.

Grabación y calidad de imagen

- Si el objetivo montado dispone de un estabilizador de imagen y ajusta el conmutador del estabilizador de imagen en <ON>, el estabilizador de imagen funcionará en todo momento, aunque no presione el disparador hasta la mitad. Esto consumirá energía de la batería y puede reducir el tiempo total de grabación de vídeo. Cuando no sea necesario el estabilizador de imagen, por ejemplo al utilizar un trípode, es recomendable ajustar el conmutador del estabilizador de imagen en <OFF>.
- Si la luminosidad cambia mientras graba un vídeo con exposición automática, es posible que el vídeo parezca detenerse momentáneamente. En este caso, haga la grabación de vídeo con exposición manual.
- Si hay en la imagen una fuente de luz muy brillante, el área brillante puede aparecer negra en la pantalla.
- Es posible que se produzca ruido o colores irregulares en la imagen cuando grabe con sensibilidades ISO altas, temperaturas altas, velocidades de obturación lentas o con poca luz.
- La calidad de vídeo y audio de los vídeos grabados puede ser peor en otros dispositivos y quizá no sea posible la reproducción, aunque los dispositivos sean compatibles con los formatos XF-HEVC/XF-AVC.
- Si utiliza una tarjeta cuya velocidad de escritura sea baja, es posible que aparezca un indicador a la derecha de la pantalla durante la grabación de vídeo. El indicador muestra la cantidad de datos que aún no se han escrito en la tarjeta (la capacidad restante de la memoria búfer interna) y aumenta con mayor rapidez cuanto más lenta es la tarjeta. Si el indicador (2) se llena, la grabación de vídeo se detendrá automáticamente.



(2)

- Si la tarjeta tiene una velocidad de escritura rápida, el indicador no aparecerá o el nivel (si se muestra) no aumentará mucho. En primer lugar, grabe algunos vídeos de prueba para ver si la tarjeta puede escribir suficientemente rápido.
- Si el indicador muestra que la tarjeta está llena y la grabación de vídeo se detiene automáticamente, es posible que el sonido cercano al final del vídeo no se grabe correctamente.
- Si la velocidad de escritura de la tarjeta es lenta (debido a la fragmentación) y aparece el indicador, es posible que la velocidad de escritura aumente si formatea la tarjeta.
- Es posible que se perciban bandas o ruido en áreas oscuras de la imagen. Dependerá de los ajustes de [Imagen personal.], [📷: 📷 Disparo HDR (PQ)], [📷: Prioridad tonos altas luces] o [📷: Salida HDMI RAW], a causa del efecto de los ajustes que determinan el rango dinámico, la curva gamma y detalles similares. Grabe algunos vídeos de prueba y compruebe los resultados de antemano.
- La calidad de imagen puede mejorar si cambia la sensibilidad ISO o los ajustes [📷: Reducc. ruido alta sens. ISO] o [Comp. de sombras], o bien sí, en la postproducción, realiza gradación de color.

Restricciones de audio

- Se aplican las restricciones siguientes en el modo [AF].
 - No se grabará sonido para los dos últimos fotogramas, aproximadamente.
 - Cuando reproduzca vídeos en Windows, es posible que las imágenes de vídeo y el sonido pierdan ligeramente la sincronización.



Nota

Notas para la grabación de vídeo

- Cada vez que grabe un vídeo, se creará un nuevo archivo de vídeo en la tarjeta.
- El campo de visión (cobertura) es de aprox. el 100 %.
- También se puede enfocar presionando el botón < AF-ON >.
- Para activar el inicio o la parada de la grabación de vídeos presionando el disparador hasta el fondo, ajuste [Pres. a fondo] para [Función disparador para vídeos] en [Start/stop vídeo] (🔗).
- El ajuste predefinido de enfoque durante la grabación de vídeo está disponible cuando se utilizan (súper) teleobjetivos equipados con esta función presentados a partir del segundo semestre de 2011.
- Para ver información detallada sobre el uso de micrófonos incorporados o externos, consulte Grabación de sonido (🔗).



[✔ Visualización de información en la toma de fotografías](#)

[✔ Precauciones generales para la toma de fotografías](#)

Visualización de información en la toma de fotografías

Para ver información detallada sobre los iconos que se muestran para la toma de fotografías, consulte [Visualización de información](#).

Nota

- La visualización en blanco del icono **[Exp.SIM]** indica que los disparos tendrán la misma luminosidad que la imagen mostrada.
- Si el icono **[Exp.SIM]** parpadea, indica que la imagen se muestra con una luminosidad diferente del resultado real del disparo, debido a las condiciones de baja o alta iluminación. No obstante, las imágenes reales grabadas reflejarán el ajuste de exposición. Tenga en cuenta que el ruido puede ser más visible que la imagen que se graba realmente.
- Con algunos ajustes de disparo, es posible que no se realice la simulación de visualización. El icono **[Exp.SIM]** y el histograma se mostrarán en gris. La imagen se mostrará en la pantalla con la luminosidad estándar. Es posible que el histograma no se muestre correctamente en condiciones de baja o alta iluminación.
- Con **[📷: Simulación visualización] (✔)** ajustado en **[Desac.]** o **[Exposición solo durante DOF ** no se muestra ningún histograma.

Precauciones generales para la toma de fotografías





! Precaución

- No apunte la cámara hacia una fuente de luz intensa, como el sol o una luz artificial fuerte. Si lo hace, puede dañar el sensor de imagen o los componentes internos de la cámara.

Calidad de imagen

- Cuando dispare con altas sensibilidades ISO, es posible que el ruido (como puntos de luz y bandas) se haga perceptible.
- Disparar con temperaturas elevadas puede provocar ruido y colores irregulares en la imagen.
- Los disparos frecuentes a lo largo de un período prolongado de tiempo pueden provocar temperaturas internas altas y afectar a la calidad de la imagen. Cuando no esté fotografiando, apague siempre la cámara.
- Si realiza una exposición larga mientras la temperatura interna de la cámara es alta, es posible que la calidad de imagen decaiga. Deje de disparar y espere unos minutos antes de volver a disparar.

Icono de advertencia de temperatura interna blanco

- Un icono  blanco indica que la temperatura interna de la cámara es alta, debido a factores tales como disparar durante un tiempo prolongado o usar la cámara en entornos cálidos.
- El icono  blanco indica que la calidad de imagen de las fotografías decaerá. Deje de disparar durante un tiempo y permita que la cámara se enfríe.
- Cuando se muestra el icono  blanco, se recomienda disparar con sensibilidades ISO bajas en lugar de sensibilidades altas.
- La toma prolongada a altas temperaturas hará que el icono blanco  aparezca antes. Cuando no esté fotografiando, apague siempre la cámara.
- Si la temperatura interna de la cámara es alta, es posible que la calidad de las imágenes de alta sensibilidad ISO o de larga exposición decaiga incluso antes de que se muestre el icono  blanco.

Indicador de sobrecalentamiento de la cámara

- El indicador de temperatura  se muestra cuando la cámara empieza a calentarse. Para obtener información detallada sobre cómo se corresponde la visualización del indicador con el uso de la cámara, consulte [Visualización de indicadores de advertencia durante la toma o la grabación](#).

Resultados del disparo

- Durante la vista ampliada, la velocidad de obturación y el valor de apertura se mostrarán en naranja. Si toma la fotografía durante la vista ampliada, es posible que la exposición resultante no sea la deseada. Vuelva a la vista normal antes de tomar la fotografía.
- Aunque tome la fotografía en la vista ampliada, la imagen se captará con el área de imagen de la vista normal.

Imágenes y visualización





- En condiciones de baja o alta luminosidad, es posible que la imagen que se muestra no refleje la luminosidad de la imagen captada.
- Aunque el ruido puede ser perceptible en imágenes con poca luz (incluso con sensibilidades ISO bajas), habrá menos ruido en las fotografías, debido a las diferencias en la calidad de imagen entre las imágenes mostradas y las captadas.
- Es posible que la pantalla parpadee si la fuente de luz (la iluminación) cambia. En este caso, deje de disparar temporalmente y reanude los disparos bajo la fuente de luz que vaya a utilizar.
- Apuntar la cámara en una dirección diferente puede impedir momentáneamente la visualización correcta de la luminosidad. Antes de disparar, espere a que el nivel de luminosidad se estabilice.
- Si hay en la imagen una fuente de luz muy brillante, el área brillante puede aparecer negra en la pantalla.
- Con poca luz, los ajustes de [ **Luminosidad de pantalla**] luminosos pueden provocar ruido o colores irregulares en las imágenes. No obstante, el ruido o los colores irregulares no se registrarán en la imagen captada.
- Cuando amplíe la imagen, es posible que la nitidez de la imagen parezca más pronunciada que en el ajuste real.

Objetivo

- Si el objetivo montado dispone de un estabilizador de imagen y ajusta el conmutador del estabilizador de imagen en **< ON >**, el estabilizador de imagen funcionará en todo momento, aunque no presione el disparador hasta la mitad. El estabilizador de imagen consume energía de la batería y puede reducir el número de disparos disponibles dependiendo de las condiciones de disparo. Cuando no sea necesario el estabilizador de imagen, por ejemplo al utilizar un trípode, es recomendable ajustar el conmutador del estabilizador de imagen en **< OFF >**.
- Con objetivos EF, el ajuste predefinido de enfoque durante el disparo solamente está disponible cuando se utilizan (súper) teleobjetivos equipados con esta función presentados a partir del segundo semestre de 2011.



Nota

- El campo de visión es de aprox. el 100 % (con la calidad de imagen ajustada en JPEG ).
- Si la cámara está inactiva durante un período de tiempo largo, la pantalla se apagará automáticamente cuando transcurra el tiempo establecido en [**Pantalla apagada**], en [: **Ahorro energía**]. La cámara se apagará entonces automáticamente cuando transcurra el tiempo ajustado en [**Descon. auto**] ().
- Con un cable HDMI disponible en el mercado, puede mostrar imágenes en una televisión (). Tenga en cuenta que no se emitirá ningún sonido.

AF/Avance

En este capítulo se describe la operación de enfoque automático y los modos de avance y se presentan los ajustes de menú de la ficha AF [AF].

Nota

- < AF > significa "autofocus" (enfoque automático). < MF > significa "manual focus" (enfoque manual).

- [Menús de fichas: AF \(Grabación de vídeo\)](#)
- [Menús de fichas: AF \(Fotos\)](#)
- [Operación AF](#) ☆
- [AF servo vídeo](#)
- [AF para demos de primeros planos](#) ☆
- [Selección de área AF](#)
- [Enfoque manual](#)
- [Registro de personas a priorizar](#)
- [Características de AF servo](#) ☆
- [Personalización de funciones de AF](#)
- [Selección del modo de avance](#)
- [Uso del autodesparador](#)
- [Disparo con mando a distancia](#)
- [Personalización del funcionamiento](#) ☆

Menús de fichas: AF (Grabación de vídeo)

● Operación/área AF

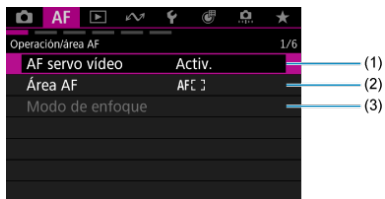

- (1) [AF servo vídeo](#)
- (2) [Área AF](#) ☆
- (3) [Modo de enfoque](#)

Nota

- Se mostrará [**Modo de enfoque**] cuando se utilicen objetivos sin conmutador de modos de enfoque.

● Detección sujeto

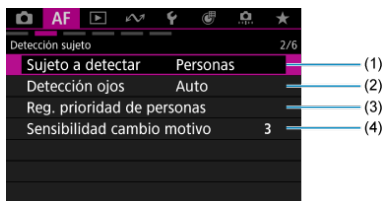

- (1) [Sujeto a detectar](#) ☆
- (2) [Detección ojos](#)
- (3) [Reg. prioridad de personas](#)
- (4) [Sensibilidad cambio motivo](#) ☆

● Caracter. AF servo

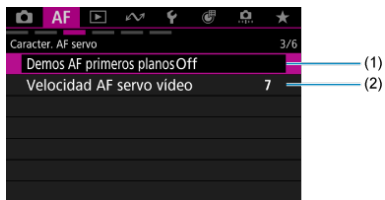

- (1) [Demos AF primeros planos](#) ☆
- (2) [Velocidad AF servo vídeo](#) ☆

● Person. op. AF

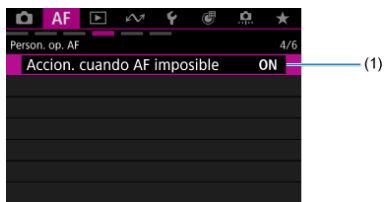

- (1) [Accion. cuando AF imposible](#) ☆

● Controles person.

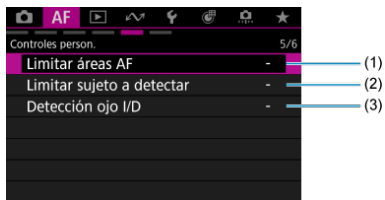

- (1) [Limitar áreas AF](#) ☆
- (2) [Limitar sujeto a detectar](#) ☆
- (3) [Detección ojo I/D](#) ☆

● Relac. con MF

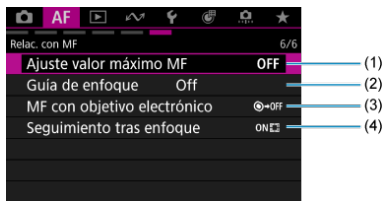

- (1) [Ajuste valor máximo MF](#) ☆
- (2) [Guía de enfoque](#)
- (3) [MF con objetivo electrónico](#) ☆
- (4) [Seguimiento tras enfoque](#) ☆

Menús de fichas: AF (Fotos)

● Operación/área AF

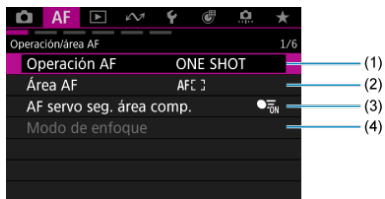

- (1) [Operación AF](#) ☆
- (2) [Área AF](#) ☆
- (3) [AF servo seg. área comp.](#) ☆
- (4) [Modo de enfoque](#)

Nota

- Se mostrará [**Modo de enfoque**] cuando se utilicen objetivos sin conmutador de modos de enfoque.

● Detección sujeto

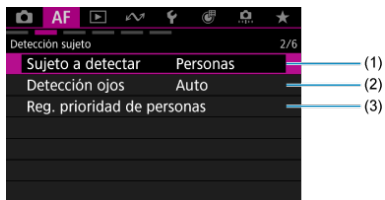

- (1) [Sujeto a detectar](#) ☆
- (2) [Detección ojos](#)
- (3) [Reg. prioridad de personas](#)

● Caracter. AF servo



- (1) [Case auto.](#) ☆
- (2) [Caract. Case auto.](#) ☆
- (3) [Case manual](#) ☆
- (4) [Sensib. seguimiento](#) ☆
- (5) [Acel./decel. seguim.](#) ☆

● Person. op. AF

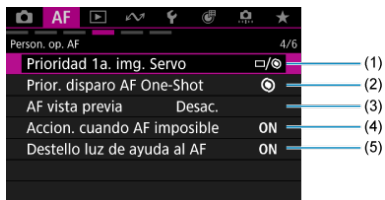

- (1) [Prioridad 1a. img. Servo](#) ☆
- (2) [Prior. disparo AF One-Shot](#) ☆
- (3) [AF vista previa](#)
- (4) [Accion. cuando AF imposible](#) ☆
- (5) [Destello luz de ayuda al AF](#)

● **Controles person.**

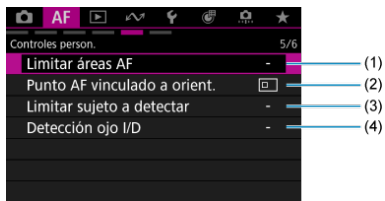

- (1) [Limitar áreas AF](#) ☆
- (2) [Punto AF vinculado a orient.](#) ☆
- (3) [Limitar sujeto a detectar](#) ☆
- (4) [Detección ojo I/D](#) ☆

● **Relac. con MF**

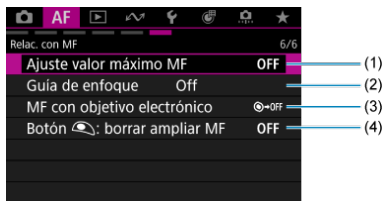

- (1) [Ajuste valor máximo MF](#) ☆
- (2) [Guía de enfoque](#)
- (3) [MF con objetivo electrónico](#) ☆
- (4) [Botón \[eye icon\]: borrar ampliar MF](#) ☆

- [AF foto a foto para motivos estáticos](#)
- [AF Servo para motivos en movimiento](#)
- [AF AI Foco para cambio de modo AF automático](#)

Puede seleccionar las características de la operación AF adecuadas para las condiciones de disparo o para el motivo.

1. Ajuste el modo de enfoque en AF.

- **Para objetivos RF sin conmutador de modos de enfoque**

Ajuste [**AF**: Modo de enfoque] en [AF].

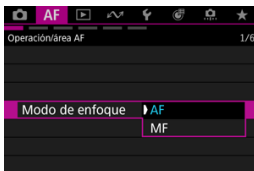

- **Para objetivos RF con conmutador de modos de enfoque**

Sitúe el conmutador de modos de enfoque del objetivo en < AF >.

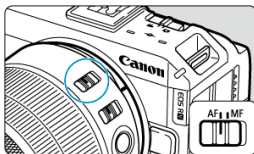

2. Seleccione [AF: Operación AF].

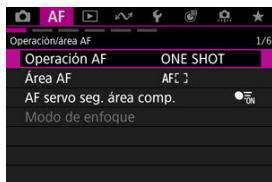

3. Seleccione una opción.



Nota

- Si no se logra enfocar, el punto AF se iluminará en naranja. Cuando utilice AF foto a foto, recomponga la toma e intente enfocar de nuevo, o consulte [Condiciones de disparo que dificultan el enfoque](#).
- Con AF Servo, la cámara dispara aun que los motivos no estén enfocados.

AF foto a foto para motivos estáticos

Esta operación AF es adecuada para motivos estáticos. Cuando presione el disparador hasta la mitad, la cámara solo enfocará una vez.

- Cuando se logre el enfoque, el punto AF se iluminará en verde y sonará el aviso sonoro.
- El enfoque se mantiene bloqueado mientras se mantiene presionado el disparador hasta la mitad, lo que permite recomponer la imagen antes de tomar la fotografía.

Nota

- Si se ajusta [: **Aviso sonoro**] en [Desac.], el aviso sonoro no sonará cuando se obtenga el enfoque.
- Consulte [MF con objetivo electrónico](#) cuando utilice un objetivo compatible con el enfoque manual electrónico.

Disparo con el enfoque bloqueado

Cuando dispare con el enfoque bloqueado, podrá enfocar con AF foto a foto antes de recomponer la toma y disparar.

1. Apunte al punto AF sobre un motivo que desee enfocar y, a continuación, presione el disparador hasta la mitad.

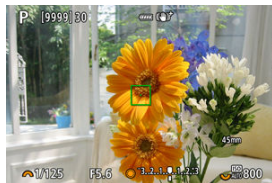

2. Cuando el motivo esté enfocado, mantenga el disparador presionado hasta la mitad y recomponga la toma.

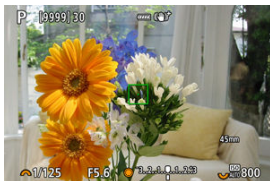

3. Presione el disparador hasta el fondo para tomar la fotografía.

AF Servo para motivos en movimiento

Esta operación AF es adecuada para motivos en movimiento. Mientras mantenga presionado el disparador hasta la mitad, la cámara mantendrá enfocado el motivo continuamente.

- El punto AF se vuelve azul cuando está activo AF Servo. El aviso sonoro no suena aunque se obtenga el enfoque.
- La exposición se ajusta en el momento de tomar la fotografía.

Precaución

- Es posible que no se pueda obtener un enfoque preciso con valores de apertura altos o en función del objetivo, la distancia al motivo y la velocidad a la que se mueve el motivo.
- Si se utiliza el zoom durante los disparos en serie, puede perderse el enfoque. Utilice primero el zoom y, a continuación, recomponga la toma y dispere.
- Es recomendable fotografiar con AF foto a foto si el funcionamiento de AF Servo es inestable para motivos estáticos.

AF AI Foco para cambio de modo AF automático

El modo AF cambia automáticamente de **[AF foto a foto]** a **[AF Servo]** según el estado del motivo mientras presiona el disparador hasta la mitad o efectúa disparos en serie.

[AF de detección de motivo](#)

Con esta función activada, la cámara enfoca continuamente el motivo durante la grabación de vídeo.

1. Seleccione [**AF**: AF servo vídeo] ()

2. Seleccione [AF servo vídeo].

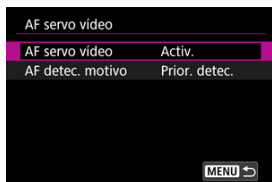

3. Seleccione una opción.

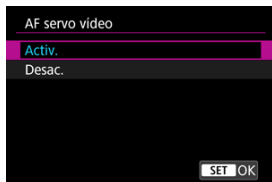

● **Activ.**

- La cámara enfoca el motivo continuamente.
- Para mantener el enfoque en una posición específica o si prefiere no grabar sonidos mecánicos del objetivo, puede detener temporalmente AF servo vídeo tocando [**AF servo vídeo en pausa**] (1) abajo a la izquierda de la pantalla.



(1)

- AF servo vídeo se reanuda si vuelve a la grabación de vídeo tras operaciones como presionar el botón < MENU > o < ▶ > o cambiar el área AF.

● **Desac.**

- De forma predeterminada, al presionar el botón < AF-ON > se enfocará usando el área AF especificada.
- De forma predeterminada, al presionar el disparador a la mitad se iniciará la medición.

Precaución

Precauciones cuando se ajusta en [AF servo vídeo: Activ.]

- **Condiciones de disparo que dificultan el enfoque**
 - Un motivo en rápido movimiento que se acerca o se aleja de la cámara.
 - Un motivo en movimiento a corta distancia de la cámara.
 - Al grabar con un valor de apertura mayor.
 - Consulte también [Condiciones de disparo que dificultan el enfoque](#).
- Dado que el objetivo se acciona continuamente y consume energía de la batería, el tiempo de grabación de vídeo posible se acortará.
- Si se realizan operaciones AF o se maneja la cámara o el objetivo durante la grabación de vídeo, el micrófono incorporado de la cámara también podría grabar sonidos mecánicos del objetivo o sonidos de operaciones de la cámara o del objetivo. Si ocurre así, para reducir estos sonidos, puede resultar útil utilizar un micrófono externo equipado con una clavija de salida y colocarlo lejos de la cámara y el objetivo.
- AF servo vídeo hará una pausa mientras se utilice el zoom o la vista ampliada.
- Durante la grabación de vídeo, si un motivo se acerca a la cámara o se aleja de ella, o bien la cámara se mueve en vertical o en horizontal (barrido), es posible que la imagen grabada se expanda o se contraiga (que cambie la ampliación de la imagen) momentáneamente.

Nota

- Para cambiar el funcionamiento del disparador, consulte [Funciones del disparador para vídeos](#).

AF de detección de motivo

Puede especificar si se utiliza AF servo vídeo si no se detecta el motivo ajustado en **[AF: Sujeto a detectar]** (🔗).

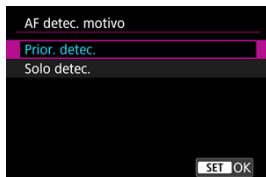

- **Prior. detec.**
AF servo vídeo se utiliza para motivos seleccionados automáticamente dentro del área ajustada en **[AF: Área AF]** (🔗).
Los motivos ajustados en **[AF: Sujeto a detectar]** tienen prioridad para la selección automática.
- **Solo detec.**
AF servo vídeo se utiliza únicamente para motivos ajustados en **[AF: Sujeto a detectar]**. AF servo vídeo se detiene si no se detecta ningún motivo.

Nota

- Se muestra [L0] junto a **[AF servo vídeo en pausa]** en la parte inferior izquierda cuando **[AF detec. motivo]** se establece en **[Solo detec.]**.

El ajuste de [**AF: Demos AF primeros planos**] en [**On**] permite que la cámara enfoque motivos cercanos durante la grabación. Esto es útil para demostraciones, revisiones de productos o situaciones similares.

1. Seleccione [**AF: Demos AF primeros planos**] ()
2. Seleccione una opción.

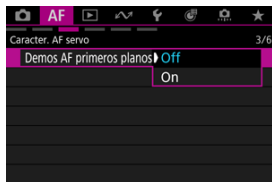

Precaución

- No se muestran marcos de seguimiento.
- El enfoque manual no está disponible, aunque presione el disparador hasta la mitad o aunque presione el botón < AF-ON >.
- Los motivos no pueden seleccionarse manualmente.

Selección de área AF

- [Área AF](#)
- [Selección de área AF](#) ☆
- [AF servo de seguimiento de área completa](#) ☆
- [Sujeto a detectar](#) ☆
- [Detección de ojos](#)
- [Seguimiento con un botón](#)
- [Modo de enfoque](#)
- [Ajuste manualmente de puntos AF o marcos de Zona AF](#) ☆
- [Vista ampliada](#)
- [Sugerencias para fotografiar con AF](#)
- [Condiciones de disparo que dificultan el enfoque](#)
- [Rango AF](#)

Área AF

En esta sección se describe el funcionamiento del área AF con **[AF: AF servo seg. área comp.]** ajustado en **[Off]**.

- Seleccione el área AF presionando el botón **< [AF] >** y luego el botón **< M-Fn >**.
- Puede cambiar **[AF: AF servo seg. área comp.]** a **[On]** u **[Off]** presionando el botón **< INFO >**.

[AF] AF puntual

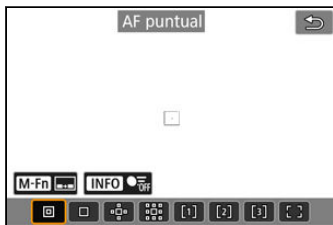

La cámara enfoca un área más reducida que el AF de 1 punto.

[AF] AF 1 punto

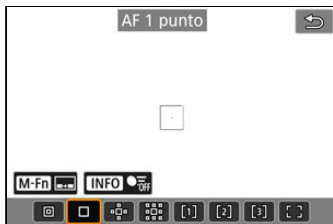

La cámara enfoca utilizando un único punto AF **[AF]**.

Expandir área AF:

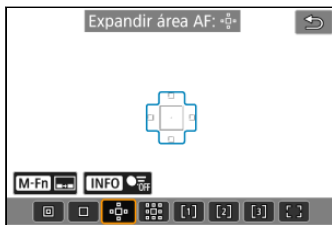



Enfoca utilizando un punto AF  y el área AF que se muestra aquí dentro del contorno azul. Es eficaz para motivos en movimiento, que resultan difíciles de seguir con AF 1 punto. Enfocar su motivo favorito es más fácil que con Zona AF flexible.

Cuando se utilice AF Servo, primero se enfocará utilizando un punto AF .

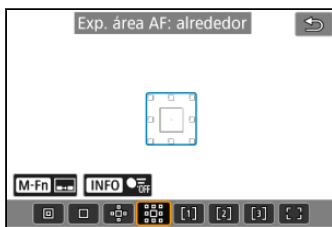
Exp. área AF: alrededor



Enfoca utilizando un punto AF  y el área AF circundante que se muestra aquí dentro del contorno azul, lo que facilita enfocar motivos en movimiento en comparación con Expandir área AF: .

Cuando se utilice AF Servo, primero se enfocará utilizando un punto AF .

[1]: Zona AF 1 flexible

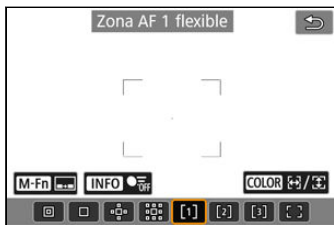

Con Zona AF 1 flexible, puede ajustar libremente el tamaño del marco de Zona AF [] ().

Utiliza AF de selección automática en marcos de Zona AF para cubrir un área mayor que Expandir área AF, lo que facilita el enfoque en comparación con AF 1 punto/Expandir área AF y es eficaz para motivos en movimiento.

De manera predeterminada, se ajusta un marco cuadrado de Zona AF.

Las áreas de enfoque se determinan no solo en función del motivo más cercano, sino también de otras condiciones diversas tales como caras (de personas o animales), vehículos, el movimiento del motivo o la distancia al motivo.

Si se presiona el disparador hasta la mitad, se muestra [] sobre los puntos AF enfocados.

[2]: Zona AF 2 flexible

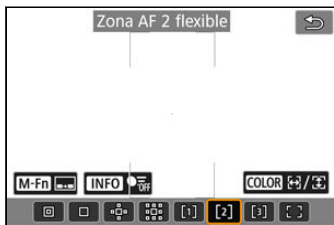

Con Zona AF 2 flexible, puede ajustar libremente el tamaño del marco de Zona AF [] ().

Utiliza AF de selección automática en marcos de Zona AF para cubrir un área mayor que Expandir área AF, lo que facilita el enfoque en comparación con AF 1 punto/Expandir área AF y es eficaz para motivos en movimiento.

De manera predeterminada, se ajusta un marco rectangular vertical de Zona AF.

Las áreas de enfoque se determinan no solo en función del motivo más cercano, sino también de otras condiciones diversas tales como caras (de personas o animales), vehículos, el movimiento del motivo o la distancia al motivo.

Si se presiona el disparador hasta la mitad, se muestra [] sobre los puntos AF enfocados.

[3]: Zona AF 3 flexible

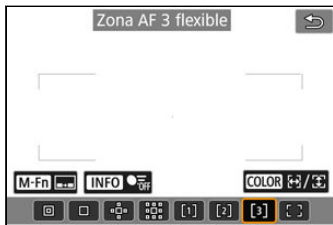

Con Zona AF 3 flexible, puede ajustar libremente el tamaño del marco de Zona AF [] ().

Utiliza AF de selección automática en marcos de Zona AF para cubrir un área mayor que Expandir área AF, lo que facilita el enfoque en comparación con AF 1 punto/Expandir área AF y es eficaz para motivos en movimiento.

De manera predeterminada, se ajusta un marco rectangular horizontal de Zona AF. Las áreas de enfoque se determinan no solo en función del motivo más cercano, sino también de otras condiciones diversas tales como caras (de personas o animales), vehículos, el movimiento del motivo o la distancia al motivo.

Si se presiona el disparador hasta la mitad, se muestra [] sobre los puntos AF enfocados.

[]: Área AF completa (predeterminado)



Utiliza AF de selección automática en un marco de área AF completa para cubrir un área mayor que Zona AF flexible, lo que facilita el enfoque en comparación con AF 1 punto/Expandir área AF/Zona AF flexible y es eficaz para motivos en movimiento.

Las áreas de enfoque se determinan no solo en función del motivo más cercano, sino también de otras condiciones diversas tales como caras (de personas o animales), vehículos, el movimiento del motivo o la distancia al motivo.

Si se presiona el disparador hasta la mitad, se muestra [] sobre los puntos AF enfocados.

Puede seleccionar el área AF adecuada para las condiciones de disparo o para el motivo. Si prefiere enfocar manualmente, consulte Enfoque manual (🔗).

1. Seleccione **[AF: Área AF]** (🔗, 🔗).

2. Seleccione el área AF.

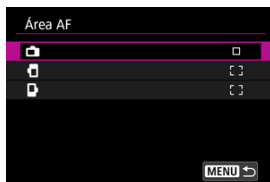

- La pantalla anterior se muestra cuando **[AF: Punto AF vinculado a orient.]** (🔗) se ajusta en **[Pts. AF separ.: área+pt.]**. Ajuste áreas AF separadas después de elegir orientaciones verticales y horizontales.

Nota

- Para ajustar el área AF, también puede presionar el botón **<🔗>** y luego el botón **<M-Fn>**.

Puede ajustar si se cambia a un seguimiento del motivo de área completa durante AF servo (mientras el disparador está presionado hasta la mitad con **[AF: Operación AF]** ajustado en **[AF Servo]**).

1. Seleccione **[AF: AF servo seg. área comp.]** .
2. Seleccione una opción.



- **On**
Área AF cambia a Área AF completa para seguir a motivos por todo el área de la pantalla mientras el disparador está presionado hasta la mitad.
- **Off**
Los motivos se siguen solo dentro de puntos AF cuando el disparador está presionado hasta la mitad o por completo.

Puede especificar condiciones para la selección automática del motivo principal que quiere seguir.

Al seleccionar una opción diferente de **[No hay]** se mostrará un marco de seguimiento [] para el motivo principal detectado. El marco de seguimiento se moverá para seguir a motivos que empiecen a moverse.

Puede realizar disparos con los ojos del motivo enfocado ajustando **[AF: Detección ojos]** en una opción diferente de **[Desac.]** (🔗).



● Automático

Selección automática del motivo principal a seguir entre cualquier persona, animal o vehículo de la escena.

● Personas

Detecta personas y prioriza los resultados de la detección de personas como motivo principal para seguir.

La detección se centra en caras, cabezas o cuerpos humanos, y aparecen marcos de seguimiento sobre cualquier cara o cabeza detectada.

Cuando no se pueden detectar caras, cabezas ni cuerpos humanos, la cámara puede seguir otras partes de su cuerpo.

● Animales

Detecta animales (perros, gatos, pájaros o caballos) y personas, y prioriza los resultados de la detección de animales para determinar los motivos principales para seguir.

Cuando se trata de animales, la cámara intenta detectar caras o cuerpos, y se muestra un marco de seguimiento sobre cualquier cara detectada.

Cuando no se pueda detectar la cara o el cuerpo completo de un animal, es posible que la cámara siga parte de su cuerpo.

● Vehículos

Detecta vehículos (coches deportivos, motocicletas, aviones y trenes) y personas, y prioriza los resultados de la detección de vehículos para determinar los motivos principales para seguir.

Cuando se trata de vehículos, la cámara intenta detectar detalles clave o el vehículo completo (o, en el caso de trenes, la parte delantera), y se muestra un marco de seguimiento sobre cualquiera de estos detalles detectados.

Si no se pueden detectar detalles clave o el vehículo completo, la cámara puede seguir otras partes del vehículo.

Presione el botón < INFO > para activar o desactivar la detección puntual de detalles clave de vehículos.

● No hay

La cámara determina el motivo principal automáticamente a partir del modo de componer las tomas, sin detectar motivos.

No se muestran marcos de seguimiento.



Precaución

- Es posible que los siguientes tipos de motivos no se detecten.
 - Extremadamente pequeños o grandes
 - Demasiado claros u oscuros
 - Parcialmente ocultos
 - Difíciles de distinguir del fondo
 - Oscurecidos por la lluvia, la nieve o nubes de polvo
- La postura de las personas o el color o forma de lo que llevan puesto puede impedir la detección. También pueden aparecer marcos de seguimiento para motivos diferentes a personas.
- La cámara podría no detectar perros, gatos, pájaros o caballos, en función de la raza, el color, la forma o la postura. Los marcos de seguimiento pueden aparecer también para animales parecidos o motivos que no sean animales.
- La cámara podría no detectar vehículos de dos o cuatro ruedas, aviones o trenes, en función del tipo, el color, la forma o la orientación. Los marcos de seguimiento pueden aparecer también para vehículos parecidos o motivos que no sean vehículos.

 **Nota**

- Cuando presione el disparador hasta la mitad para la selección del motivo, puede elegir los motivos siguientes. En escenas sin motivos relevantes, la cámara sigue otros objetos independientemente del ajuste de **[Sujeto a detectar]**.
 - **Automático**
Personas, animales, vehículos
 - **Personas**
Personas, animales, vehículos
(Los animales y los vehículos se detectan únicamente mientras el seguimiento está en curso).
 - **Animales**
Animales, personas
 - **Vehículos**
Vehículos, personas
- En **[AF: Limitar sujeto a detectar]**, puede limitar las opciones de ajuste de detección disponibles de acuerdo con sus opciones preferidas.
- Si a la cámara le resulta difícil detectar el motivo que quiere al fotografiar personas, animales o vehículos con **[Automático]**, puede resultar más sencillo cambiar a la opción de ajuste específica para dicho motivo.
- Para restringir AF a su área AF especificada, ajuste **[AF: AF servo seg. área comp.]** en **[Off]** y **[AF: Sujeto a detectar]** en **[No hay]**.

Selección manual de un motivo para enfocar

1. Compruebe el marco de seguimiento.



- Apunte la cámara al motivo. Si ha ajustado [**AF: Área AF**] en una opción distinta de [**Área AF completa**], aparece un punto AF (o marco de Zona AF) en la pantalla. En este caso, sitúe el punto AF sobre el motivo.
- Sobre los motivos que se detecten aparecerá un marco de seguimiento [[]].
- Los marcos de seguimiento [[]] fuera de los puntos AF se muestran en gris, excepto en algunos casos.
- Cuando el motivo seguido se encuentra cerca de un punto AF, incluso si está fuera del mismo, el marco de seguimiento se vuelve blanco (para distinguirlo como marco activo), lo que permite seleccionarlo como el motivo principal.
- La visualización gris de marcos de seguimiento [[]] no se aplica a la grabación de vídeo.

2. Enfoque y dispase o grabe.





● Grabación de vídeo

En los modos de zona básica, la grabación es la misma que la que se describe en los pasos 3 y 4 para [Escena inteligente automática](#). En los modos de zona creativa, la grabación es la misma que la que se describe en los pasos 2-4 para [Exposición automática de vídeo](#).

● Toma de fotografías

En los modos de zona básica, la grabación es la misma que la que se describe en los pasos 2 y 3 para [Escena inteligente automática](#). En los modos de zona creativa, la grabación es la misma que la que se describe en los pasos 2 y 3 para [AE programada](#).

Nota

- Si se selecciona un motivo de manera táctil con **[AF: Área AF]** ajustado en **[Área AF completa]** se cambia el marco de seguimiento a  y se bloquea en dicho motivo para su seguimiento por toda la pantalla.
- Para liberar el seguimiento bloqueado, toque .
- Si se presiona el disparador hasta la mitad cuando el punto AF no está superpuesto al marco de seguimiento  se enfocará usando el punto AF.
- El  activo podría cubrir parte del motivo en vez del motivo entero.
- El tamaño de los marcos de seguimiento varía en función del motivo.
- Aunque haya seleccionado manualmente un área AF, puede cambiar el área AF por **[Área AF completa]** e iniciar el AF con detección de motivo presionando el botón asignado a **[AF en motivo detectado]** en : **Personal. botones d/ disparo**.

Precaución

- Si se toca la pantalla para enfocar, se enfocará con **[AF foto a foto]**, independientemente del ajuste de la operación AF.
- Si la cara del motivo está muy desenfocada, la detección de caras no será posible. Ajuste el enfoque manualmente () de modo que se pueda detectar la cara y, a continuación, realice el AF.
- Es posible que el AF no puede detectar motivos ni caras de personas en los bordes de la pantalla. Reacomponga la toma para centrar el motivo o acerque el motivo al centro.

Puede disparar con los ojos de personas o animales enfocados.

1. Seleccione [**AF**: Detección ojos] (👁️, 👁️).
2. Seleccione una opción.

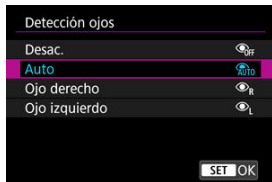

- **Desac.**
La detección de ojos no se realiza.
- **Auto**
El ojo para la operación AF se selecciona automáticamente tras la detección de ojos.
- **Ojo derecho/Ojo izquierdo**
Prioriza el ojo seleccionado para AF, tras la detección de ojos. Si no se detecta el ojo del lado con prioridad, se utiliza el otro ojo para AF.

3. Apunte la cámara al motivo.

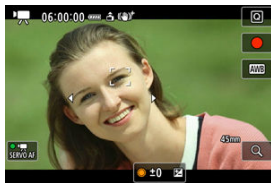

- Se mostrará un marco de seguimiento alrededor del ojo.
- Para elegir un ojo para enfocar o cuando [**AF: Área AF**] se ajuste en [**Área AF completa**], toque la pantalla o utilice < * >. Mientras usa < * >, el marco de seguimiento cambia a [↔].
- También puede tocar la pantalla para seleccionar un ojo, cuando [**AF: Área AF**] se ajusta en [**Área AF completa**] o durante el seguimiento en curso.
- Si no se detecta el ojo seleccionado, se seleccionará automáticamente un ojo para enfocar.

4. Tome la fotografía.



⚠ Precaución

- En función del motivo y de las condiciones de disparo, es posible que los ojos del motivo no se detecten correctamente o que no se dé prioridad al ojo izquierdo o derecho de un motivo correctamente.
- Los ojos no se detectan cuando [**AF: Sujeto a detectar**] se ha ajustado en [**No hay**].

📄 Nota

- En [**AF: Detección ojo I/D**], puede limitar las opciones de ajuste de detección disponibles de acuerdo con sus opciones preferidas.

Seguimiento con un botón

Puede presionar <  > para seguir a los motivos con un marco de seguimiento  (iniciar/detener seguimiento de AF de área completa).





1. Compruebe el marco de seguimiento.



- Después de apuntar la cámara hacia un motivo, aparece un marco de seguimiento.
- Sitúe el punto AF sobre el motivo si ha seleccionado una opción diferente de [Área AF completa] en [AF: Área AF].
- Con Expandir área AF:  o Expandir área AF: alrededor, también se muestran los puntos AF adyacentes.
- Con Zona AF flexible, se muestra el marco de la Zona AF especificada.

2. Presione < >.



- El marco de seguimiento cambia a , que se bloquea en dicho motivo para su seguimiento y sigue al motivo dentro de la pantalla si se mueve. Para cancelar el seguimiento, presione <  > otra vez.
- El marco de seguimiento cambia a  cuando se detectan varios motivos, y puede utilizar <  > para elegir un motivo para enfocar.
- Una vez que comienza el seguimiento, se sigue al motivo por toda la pantalla, independientemente del área AF especificada.

3. Tome la fotografía.



Nota

- La posición de los puntos y las áreas AF cuando se detiene el seguimiento durante la espera de disparo corresponde a la posición antes del seguimiento.
- Cuando se detiene el seguimiento mientras el disparador está presionado hasta la mitad o por completo, el área AF vuelve al estado anterior al seguimiento, pero el punto AF está centrado en el marco de seguimiento cuando el seguimiento se detiene (durante **[AF Servo]**).



Puede ajustar la forma en que enfoca la cámara.

1. Seleccione **[AF: Modo de enfoque]** (🔍, 🔍).
2. Seleccione una opción.

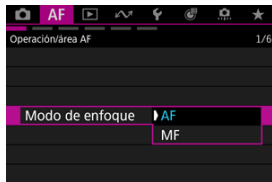

- **AF**
La cámara funciona en modo de enfoque automático.
- **MF**
La cámara funciona en modo de enfoque manual.

⚠ Precaución

- **[AF: Modo de enfoque]** no se muestra en las siguientes condiciones.
 - Cuando se acoplan objetivos con conmutador de modos de enfoque
 - Cuando se acoplan objetivos diseñados exclusivamente para el enfoque manual
 - Cuando no hay ningún objetivo acoplado
- Cuando se ajusta en **[MF]**, los puntos AF se ocultan durante la visualización de información básica y se muestra un icono MF.

Puede ajustar manualmente el punto AF. Cuando se ajusta en Zona AF 1 flexible, se muestran pantallas como las siguientes.

1. Compruebe el punto AF.



(1)

- Aparecerá el punto AF (1).

2. Mueva el punto AF.



- Utilice < * > para mover el punto AF a la posición para enfocar (pero tenga en cuenta que, con algunos objetivos, es posible que no se mueva al borde de la pantalla).
- Para centrar el punto AF, presione < * > directamente hacia dentro o toque [Lb].
- Para enfocar, también puede tocar una posición en la pantalla.
- Puede cambiar el tamaño de los marcos de Zona AF para Zona AF flexible presionando el botón < [Lb] > y, a continuación, el botón < COLOR > [Lb].

3. Enfoque y grabe.

- En la grabación de vídeo, enfoque tal como se describe en los pasos 2 y 3 para [Exposición automática de vídeo](#).
- En la toma de fotografías, enfoque tal como se describe en los pasos 2–4 para [AE programada](#).



Precaución

- Cuando se establece Zona AF flexible y AF servo, la cámara mantendrá en movimiento el punto AF [□] para seguir los motivos pero, bajo ciertas condiciones de disparo (por ejemplo, cuando los motivos sean pequeños), quizá no sea posible seguir el motivo.
- El enfoque puede resultar difícil cuando se utilice un punto AF periférico. En este caso, seleccione un punto AF que se encuentre en el centro.
- Si se toca la pantalla para enfocar, se enfocará con **[AF foto a foto]**, independientemente del ajuste de la operación AF.



Nota

- Puede ajustar áreas AF y puntos AF independientes para orientaciones verticales y horizontales cuando **[AF: Punto AF vinculado a orient.]** se ajusta en **[Pts. AF separ.: área+pt.]** (☞).

Vista ampliada

Puede comprobar el enfoque presionando el botón < Q > para ampliar la visualización aproximadamente 5× o 10×.

- La ampliación está centrada en el marco de seguimiento cuando el marco de seguimiento es blanco (como un marco activo) tras la detección del motivo. La ampliación está centrada en el punto AF (en el centro de la pantalla) cuando se detectan los motivos y el marco de seguimiento es gris, o bien, cuando no se pueden detectar motivos.
- El enfoque automático se realiza en la vista ampliada si presiona el disparador hasta la mitad.
- Cuando se establece AF Servo o AF Al Foco, si se presiona el disparador hasta la mitad en la vista ampliada, se vuelve a la vista normal para enfocar.



Precaución

- Si es difícil enfocar en la vista ampliada, vuelva a la vista normal y realice el AF.
- Si se realiza el AF en la vista normal y, a continuación, se usa la vista ampliada, es posible que no pueda obtenerse un enfoque preciso.
- La velocidad del AF varía entre la vista normal y la vista ampliada.
- AF vista previa y AF servo vídeo no están disponibles en la vista ampliada.
- Con la vista ampliada resulta más difícil enfocar debido a las trepidaciones de la cámara. Es recomendable utilizar un trípode.

Sugerencias para fotografiar con AF

- Aunque se haya obtenido el enfoque, al presionar el disparador hasta la mitad se enfocar  de nuevo.
- Es posible que la luminosidad de la imagen cambie antes y despu s del enfoque autom tico.
- Dependiendo del motivo y de las condiciones de disparo, es posible que se tarde m s en enfocar o que se reduzca la velocidad de disparos en serie.
- Si la fuente de luz cambia mientras se dispara, es posible que la pantalla parpadee y que resulte dif cil enfocar. En este caso, reinicie la c mara y reanude el disparo con AF bajo la fuente de luz que vaya a utilizar.
- Si no es posible el enfoque con AF, enfoque manualmente (AF-L).
- Para motivos en el borde de la pantalla que est n ligeramente desenfocados, intente centrar el motivo (o el punto AF o el marco de Zona AF) para enfocarlos y, a continuaci n, recomponga la toma antes de disparar.
- Con determinados objetivos, es posible que se tarde m s tiempo en obtener el enfoque mediante el enfoque autom tico o que no se obtenga un enfoque preciso.

Condiciones de disparo que dificultan el enfoque

- Motivos con bajo contraste, como un cielo azul o superficies planas de colores uniformes, o cuando se recorten los detalles de las sombras o las altas luces.
- Motivos débilmente iluminados.
- Bandas y otros diseños donde solamente haya contraste en dirección horizontal.
- Motivos con patrones repetitivos (por ejemplo: ventanas de rascacielos, teclados de ordenador, etc.).
- Líneas finas y contornos de motivos.
- Bajo fuentes de luz con luminosidad, colores o patrones que cambien constantemente.
- Escenas nocturnas o puntos de luz.
- La imagen parpadea bajo iluminación fluorescente o LED.
- Motivos extremadamente pequeños.
- Motivos en el borde de la pantalla.
- Motivos reflectantes o en contraluz extremo (por ejemplo: coches con superficies muy reflectantes, etc.).
- Motivos cercanos y lejanos cubiertos por un punto AF (por ejemplo: animales en una jaula, etc.).
- Motivos que se muevan continuamente dentro del punto AF y no vayan a mantenerse quietos debido a la trepidación de la cámara o la borrosidad del motivo.
- Realización de AF cuando el motivo está desenfocado muy lejos.
- Aplicación de un efecto de enfoque suave con un objetivo de enfoque suave.
- Uso de un filtro de efecto especial.
- Durante el AF, aparece ruido (puntos de luz, bandas, etc.) en la pantalla.

Rango AF

El rango de enfoque automático disponible varía en función del objetivo utilizado y ajustes como el formato, el tamaño de la grabación de vídeo e IS digital de vídeo.

[Ajuste del valor máximo MF \(resalte de contornos\)](#) ☆

[Guía de enfoque](#)

Si no es posible enfocar con enfoque automático, puede ampliar la imagen y enfocar manualmente.

1. Ajuste el modo de enfoque en MF.

- **Para objetivos RF sin conmutador de modos de enfoque**

Ajuste [**AF**: Modo de enfoque] en [**MF**].

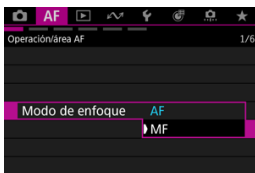

- **Para objetivos RF con conmutador de modos de enfoque**

Sitúe el conmutador de modos de enfoque del objetivo en <MF>.

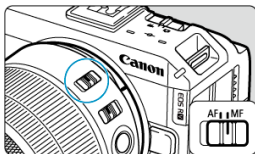

2. Amplíe la imagen.

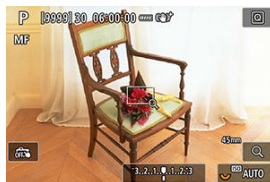

- Cada vez que se presiona el botón <Q>, la relación de ampliación cambia de la manera siguiente.

→ x5 → x10 → x1 →

3. Mueva el área ampliada.



- Utilice <⌘> para mover el área ampliada a la posición para enfocar.
- Para centrar el área ampliada, presione <⌘> directamente hacia dentro.

4. Enfoque manualmente.

- Mientras observa la imagen ampliada, gire el anillo de enfoque del objetivo para enfocar.
- Una vez logrado el enfoque, presione el botón <Q> para volver a la vista normal.



Nota

- En la vista ampliada, la exposición se bloquea.
- Incluso al enfocar manualmente, se puede utilizar el disparador táctil.

Para facilitar el enfoque, es posible mostrar en color los bordes de los objetos enfocados. Puede ajustar el color del contorno y ajustar la sensibilidad (nivel) de la detección de bordes.

1. Seleccione **[AF: Ajuste valor máximo MF]** (☑, ☑).
2. Seleccione **[Valor máximo]**.

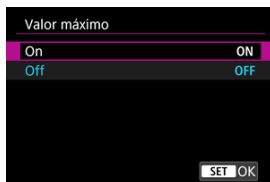

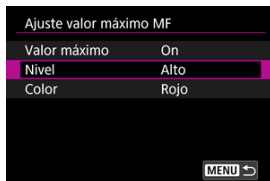

- Seleccione **[On]**.

3. Ajuste **[Nivel]** y **[Color]**.









- Configure los valores necesarios.



Precaución

- En la vista ampliada, no se muestra la visualización del valor máximo de enfoque.
- Durante la salida HDMI, la visualización del valor máximo de enfoque no se muestra en el equipo conectado mediante HDMI. Tenga en cuenta que la visualización del valor máximo de enfoque se muestra en la pantalla de la cámara cuando : **Visualización HDMI** se ha ajustado en una opción diferente de .
- El valor máximo de MF puede ser difícil de discernir con sensibilidades ISO altas, especialmente cuando se ajusta la ampliación ISO. Si es necesario, baje la sensibilidad ISO o ajuste **[Valor máximo]** en **[Off]**.

Nota





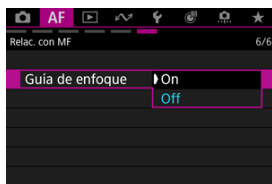

- La visualización de valor máximo de enfoque que se muestra en la pantalla no se graba en las imágenes.
- El valor máximo de MF puede ser difícil de discernir con los ajustes siguientes.
Ajuste :    **Ayuda visual. HDR/C.Log** de la forma necesaria.
 - Con la gamma **[Imagen personal.]** ajustada en **[Canon Log 2]**, **[Canon Log 3]** o **[PQ]**
 - Con :  **Disparo HDR (PQ)** ajustado en **[HDR PQ]**

Ajustar [**AF: Guía de enfoque**] en [On] proporciona un marco de guía que muestra en qué dirección ajustar el enfoque y el alcance del ajuste necesario.

1. Seleccione [**AF: Guía de enfoque**] (, ).

2. Seleccione [On].



- Para mostrar el marco de guía en la cara de la persona detectada como el motivo principal, ajuste [**AF: Sujeto a detectar**] en una opción diferente de [No hay]. También puede mostrar el marco de guía cerca de los ojos de la persona detectada como el motivo principal ajustando [**AF: Detección ojos**] en una opción diferente de [Desac.].
- Tras presionar el botón <  >, puede usar <  > para mover el marco de guía en la dirección que presione.
- Para establecer el marco de guía tras moverlo con <  >, presione <  >.
- También puede mover y establecer el marco de guía tocando la pantalla.
- Para centrar el marco de guía, toque [] o presione <  > directamente hacia dentro.

El marco de guía indica la posición actual enfocada y la magnitud del ajuste de la manera siguiente.

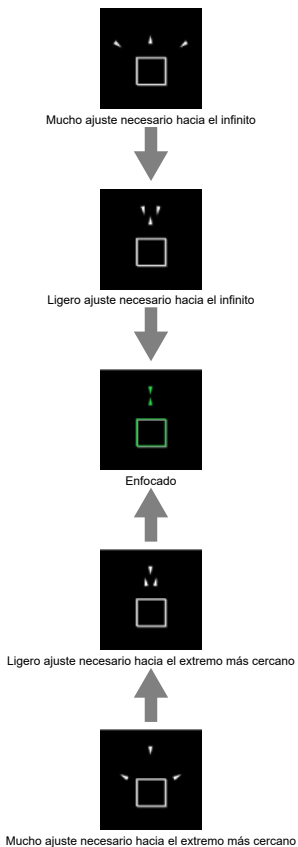

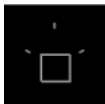

No se detecta información de ajuste

Precaución

- Bajo condiciones de disparo difíciles para AF () , es posible que el marco de guía no se muestre correctamente.
- Es más probable que los valores de apertura más altos impidan la visualización de un marco de guía correcto.
- Mientras se muestra el marco de guía, no se muestra ningún punto AF.
- En estas situaciones no se muestra el marco de guía.
 - Cuando el modo de enfoque se ajusta en AF en la cámara o el objetivo
 - Cuando la visualización está ampliada
 - Cuando se configura el zoom digital
- Durante el desplazamiento o la inclinación de los objetivos TS-E, el marco de guía no se muestra correctamente.

Nota

- El contador de desconexión automática de la cámara no cuenta el tiempo empleado en ajustar el enfoque con el anillo de enfoque electrónico de un objetivo.



Registro de personas a priorizar

- [Registro de personas tomando su fotografía](#) ☆
- [Registro de personas a partir de imágenes de las tarjetas](#)
- [Pantalla cuando se detectan caras registradas](#)
- [Cambio o eliminación de la prioridad de las personas registradas](#)
- [Activación de la detección de caras de las personas registradas](#)
- [Borrado de todas las personas registradas](#)
- [Guardar/cargar datos registrados en tarjetas](#)

Podrá registrar personas en la cámara para que la cámara intente detectar sus caras y priorizar su enfoque, luminosidad y tono de color cuando usted las fotografíe. Para registrar una cara, podrá tomar una foto de alguien o utilizar una imagen de la tarjeta.

Precaución

- La cámara almacena las imágenes de las caras y la información relacionada registrada empleando esta función. Elimine toda la información registrada antes de deshacerse de la cámara o de transferir su propiedad.
- Cuando utilice esta función, sea consciente de la necesidad de proteger la información personal y cumplir la normativa sobre privacidad, por ejemplo solicitando a las personas su consentimiento antes de registrar su información. Canon no se responsabilizará por ningún problema relacionado con la información personal resultante del uso de esta función.

1. Seleccione **[AF: Reg. prioridad de personas]** (, ).

2. Seleccione una opción.

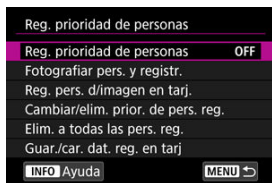

1. Seleccione [Fotografiar pers. y registr.].

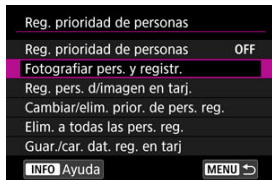

2. Apunte el marco sobre la cara de una persona que desee registrar y luego tome la foto.

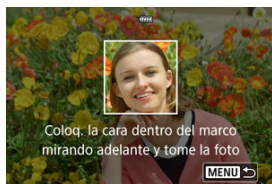

- Dispare con mucha luz y con el sujeto mirando hacia usted.
- Pida a los sujetos que posen con una expresión facial natural antes de hacer la foto.
- Para unos resultados óptimos, pida a los sujetos que se quiten su gorra, mascarilla, gafas de sol o cualquier otra cosa que les cubra antes de realizar la foto.
- El hecho registrar las caras inmediatamente antes de hacer la foto podría mejorar la precisión de detección.
- En estas condiciones de disparo, la detección podría ser menos precisa, y tal vez no sea posible el registro de caras.
 - Las caras son demasiado pequeñas con relación al marco
 - Las caras están parcialmente sombreadas
 - Las caras están parcialmente ocultas
 - Las caras se visualizan en la pantalla de un ordenador o de un smartphone

3. Seleccione [OK].

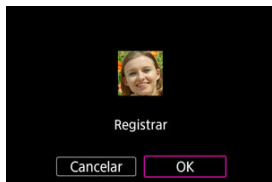

- La imagen mostrada podría presentar un aspecto diferente a su composición de la foto en el paso 2, pero esto no afectará a la precisión de detección.

Registro de personas a partir de imágenes de las tarjetas



Se podrán utilizar imágenes JPEG o HEIF. Procese cualquier imagen RAW que desee utilizar para convertirla a JPEG antes de guardarla en la tarjeta.

⚠ Precaución

- Con las siguientes imágenes, la detección podría ser menos precisa, y tal vez no sea posible el registro de caras.
 - Las caras están parcialmente ocultas
 - Las caras están parcialmente sombreadas
 - Las caras se visualizan en la pantalla de un ordenador o de un smartphone

📄 Nota

- Para unos resultados óptimos, asegúrese de que las caras de las imágenes cumplan estas pautas.
 - Bien iluminadas y mirando hacia usted
 - No llevar gorras, mascarillas, gafas de sol u otras cosas que pudieran cubrir las
 - Expresión facial natural
 - Las caras no son demasiado pequeñas o grandes con relación a la pantalla

1. Seleccione [Reg. pers. d/imagen en tarj.].

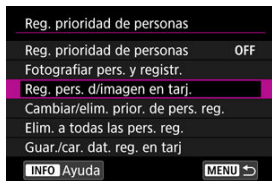





2. Cambie a reproducción.

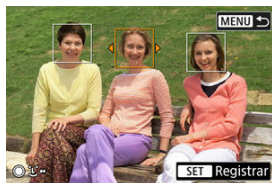

- Presione < SET >.

3. Seleccione una cara.



- Para fotografías que muestren más de una persona, puede utilizar los diales <  > <  > o <  > para desplazar el marco naranja sobre la cara que desee registrar.
- Presione < SET >.

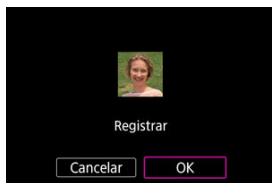

4. Seleccione [OK].



- Podrá registrar la cara de otra persona después de que aparezca la siguiente pantalla.



Pantalla cuando se detectan caras registradas

Aparecerá un marco blanco con  sobre cualquier cara registrada que se detecte en la pantalla de disparo. Tenga en cuenta que no aparecerá  cuando se utilice AF foto a foto o AF Servo.

Precaución

- La detección podría ser menos precisa en estas condiciones.
 - Los sujetos no están mirándole directamente
 - Las caras son demasiado claras u oscuras
 - Las caras son demasiado pequeñas o grandes con relación a la pantalla
 - Los sujetos tienen una expresión facial muy diferente de la de las imágenes registradas
 - Los sujetos se mueven demasiado
 - Las caras están cubiertas por una gorra, una mascarilla, unas gafas de sol u otros objetos
 - Las caras de los sujetos tienen un aspecto muy diferente del de las imágenes registradas
- Las personas no registradas podrían detectarse erróneamente como personas registradas que se les parezcan.
- Si no se detectaran las caras de personas registradas, o si la detección no fuera precisa, pruebe a borrar la información registrada y a registrarla de nuevo.

Nota

- Cuando [**AF: Sujeto a detectar**] esté configurado en una opción distinta de [**Personas**], la prioridad se dará al sujeto especificado en dicho ajuste.

Cambio o eliminación de la prioridad de las personas registradas



Podrá cambiar la prioridad de detección reorganizando las personas registradas. También podrá eliminar personas registradas.

Cambio de la prioridad de detección

1. Seleccione [Cambiar/elim. prior. de pers. reg.].

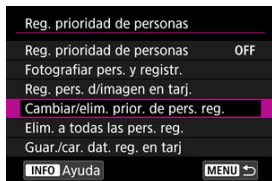

2. Seleccione la cara de una persona registrada.



- Seleccione con el dial < > o con < * >; a continuación, presione < >.

3. Cambie la prioridad.



- Mueva con el dial <⌚> o con <⌘>; a continuación, presione <SET>.
- Cuando termine de cambiar la prioridad, pulse el botón <MENU>.

Eliminación de personas registradas

1. Seleccione la cara de una persona registrada.



- Seleccione con el dial <⌚> o con <⌘>; a continuación, presione <SET>.

2. Presione el botón <Borrar>.



3. Seleccione [OK].

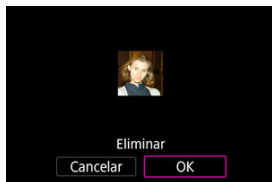

- Presione el botón <MENU> para salir.



1. Seleccione [Reg. prioridad de personas].

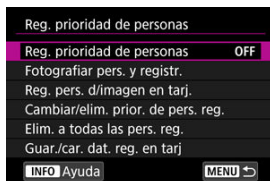

2. Seleccione [Activ.].

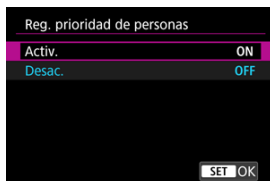

Borrado de todas las personas registradas

Elimine toda la información registrada antes de deshacerse de la cámara o de transferir su propiedad.

1. Seleccione [Elim. a todas las pers. reg.].

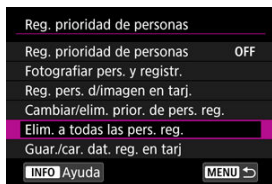

2. Presione <SET>.



3. Seleccione [OK].

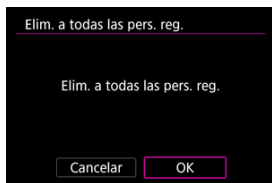

- Presione <  >.

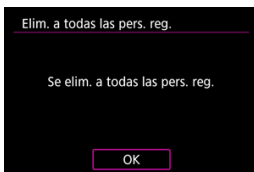

Nota

- La ejecución de [**Restablecimiento de fábrica**] en [**☛: Restabl. cámara**] también borrará la información de todas las personas registradas.



Los datos de caras registradas pueden guardarse en una tarjeta. Los datos registrados guardados por una cámara EOS R6 V también se pueden cargar desde una tarjeta.

1. Seleccione [Guar./car. dat. reg. en tarj].

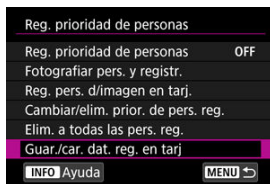

2. Seleccione [Guar. datos de reg. en tarj.].

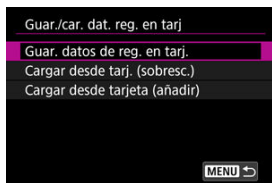

- Seleccione [**Guar. datos de reg. en tarj.**] para guardar los datos registrados de la cámara en la tarjeta.
- Para renombrar el archivo de datos registrados antes de guardarlo, pulse el botón < **INFO** > en la siguiente pantalla.

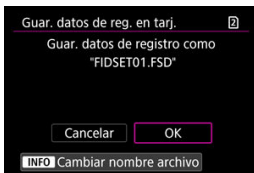

- Para cargar datos registrados de la tarjeta y sobrescribir los datos existentes en la cámara, seleccione [**Cargar desde tarj. (sobresc.)**]. Se eliminará cualquier dato ya registrado en la cámara.
- Para añadir datos registrados de la tarjeta a la cámara, seleccione [**Cargar desde tarjeta (añadir)**]. No se eliminará ningún dato ya registrado en la cámara.
 - Los datos registrados se cargan comenzando por la persona con la mayor prioridad.
 - Una vez que la cámara esté llena de datos registrados, no se cargarán más datos.

[Case automático](#)

[Case manual](#)

El disparo con el AF Servo óptimo para su motivo o situación de disparo es sencillo.

Case automático



Puede ajustar parámetros del seguimiento de AF Servo (sensibilidad de seguimiento del motivo y aceleración/desaceleración de seguimiento) para el motivo y la situación de disparo.

1. Seleccione [AF: Case auto.].

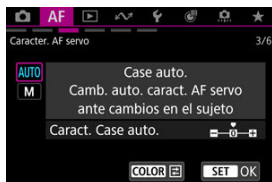

- Gire el dial para seleccionar [AUTO] y presione <SET>.
- El case se ajusta en automático y se muestra [AUTO] en azul.

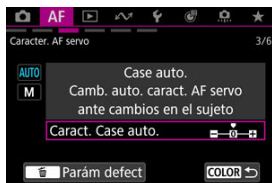

2. Ajuste [Caract. Case auto.].

- Presione el botón < COLOR >. El parámetro seleccionado se muestra con un contorno morado.

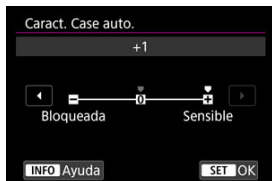

- Presione < SET > para seleccionar [Caract. Case auto.].



- Para seleccionar un valor de ajuste, use el dial <  > o <  >.
- Los ajustes predeterminados se indican mediante un icono [] gris claro.
- Presione < SET > cuando haya acabado.

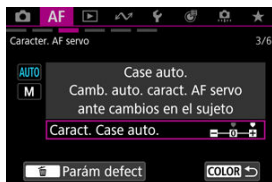

- Para volver a la pantalla del paso 1, presione el botón < COLOR >.

Parámetros de seguimiento de case automático.

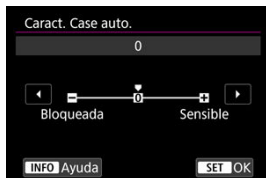

Puede ser más fácil enfocar si modifica el ajuste predeterminado de Case auto.

- **0**
Ajuste estándar. Es la recomendación general, como opción útil en muchas situaciones.
- **Bloqueada: -1**
Mantiene el motivo seguido enfocado todo lo posible, aunque haya objetos delante de forma momentánea, o aunque se aleje de los puntos AF después de moverse repentinamente.
- **Sensible: +1**
Hace que sea más fácil para la cámara cambiar de motivo seguido cuando desee captar varios motivos en sucesión, por ejemplo.

Puede ajustar parámetros del seguimiento de AF Servo de la forma necesaria para las condiciones de disparo.

1. Seleccione **[AF: Case manual]**.

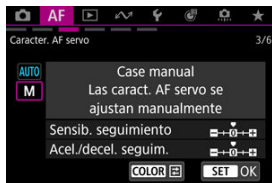



- Gire el dial para seleccionar **[M]** y, a continuación, presione **<SET>**.
- El case se ajusta en manual y se muestra **[M]** en azul.



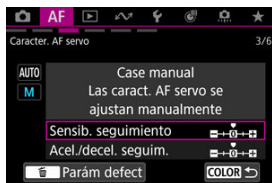

2. Ajuste los parámetros de seguimiento de [Case manual].

- Presione el botón < COLOR >. El parámetro seleccionado se muestra con un contorno morado.

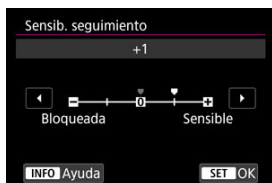

- Utilice el dial <  > o <  > para seleccionar un ajuste que configurar y, a continuación, presione <  >.



- Para seleccionar un valor de ajuste, use el dial <  > o <  >.
- Los ajustes predeterminados se indican mediante un icono [] gris claro.
- Presione <  > cuando haya acabado.

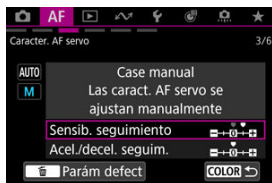

- Para volver a la pantalla del paso 1, presione el botón < COLOR >.

Sensibilidad de seguimiento



Ajuste para la sensibilidad de seguimiento de motivos con AF Servo en respuesta a elementos que no sean el motivo y que se muevan a través de los puntos AF o que se alejen de ellos.

- **0**

Ajuste estándar. Adecuado para motivos en movimiento, en general.

- **Bloqueada: -2 / -1**

La cámara intentará continuar enfocando el motivo aunque un elemento que no sea el motivo cruce entre los puntos AF o si el motivo se aleja de los puntos AF. El ajuste -2 hace que la cámara continúe siguiendo el motivo objetivo durante más tiempo que con el ajuste -1.

Sin embargo, si la cámara enfoca un motivo equivocado, puede tardar algo más en cambiar y enfocar el motivo objetivo.

- **Sensible: +2 / +1**

La cámara puede enfocar consecutivamente motivos a diferentes distancias que estén cubiertos por los puntos AF. También es eficaz cuando se desea enfocar siempre el motivo más cercano. El ajuste +2 responde mejor que el ajuste +1 al enfocar el siguiente motivo.

Sin embargo, la cámara tendrá más tendencia a enfocar motivos no deseados.

Aceleración/deceleración de seguimiento



Ajuste para la sensibilidad de seguimiento de motivos en respuesta a cambios repentinos y significativos de velocidad, como cuando los motivos comienzan a moverse o dejan de hacerlo repentinamente.

- **0**

Adecuado para motivos que se muevan a una velocidad estable (con cambios mínimos de la velocidad de movimiento).

- **-2 / -1**

Adecuado para motivos que se muevan a una velocidad estable (con cambios mínimos de la velocidad de movimiento). Es eficaz cuando un ajuste de 0 provoca un enfoque inestable debido a un movimiento ligero del motivo o a una obstrucción frente al motivo.

- **+2 / +1**

Eficaz para motivos que repentinamente se muevan, aceleren o deceleren, o se detengan. Aunque la velocidad del motivo en movimiento cambie significativamente de repente, la cámara continuará enfocando el motivo objetivo. Por ejemplo, es menos probable que la cámara enfoque detrás de un motivo que empiece a aproximarse a usted repentinamente o delante de un objeto que se esté aproximando y deje de moverse repentinamente. Un ajuste de +2 permite seguir cambios considerables en la velocidad del motivo en movimiento mejor que con +1.

Sin embargo, dado que la cámara será sensible incluso a movimientos ligeros del motivo, puede que el enfoque se haga inestable durante cortos períodos de tiempo.

Personalización de funciones de AF

- [\[Person. op. AF\]](#)
- [\[Person. op. AF\] \(en la toma de fotografías\)](#)
- [\[Controles person.\]](#)
- [\[Controles person.\] \(en la toma de fotografías\)](#)
- [\[Relac. con MF\]](#)
- [\[Relac. con MF\] \(en la toma de fotografías\)](#)
- [\[Relac. con MF\] \(en la grabación de vídeo\)](#)
- [\[Detección sujeto\] \(en la grabación de vídeo\)](#)
- [\[Caracter. AF servo\] \(en la grabación de vídeo\)](#)

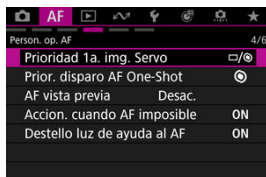

Puede configurar funciones AF de manera detallada para adaptarlas a su estilo fotográfico o al motivo.

Funcionamiento del objetivo cuando AF no está disponible ☆

Puede especificar la operación del objetivo que se aplica cuando no es posible enfocar automáticamente un motivo.

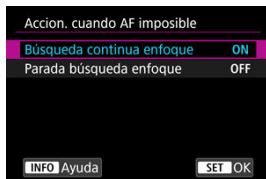

- **ON: Búsqueda continua enfoque**

Si no se puede lograr el enfoque con el enfoque automático, el objetivo se mueve para buscar el enfoque preciso.

- **OFF: Parada búsqueda enfoque**

Si se inicia el enfoque automático y el enfoque está demasiado lejos o no se puede lograr el enfoque, el accionamiento del objetivo no se realizará. Esto impide que el objetivo se aleje demasiado del enfoque debido al avance de búsqueda de enfoque.

Precaución

- Se recomienda [**Parada búsqueda enfoque**] para superteleobjetivos u otros objetivos que cubran un área de enfoque grande, para evitar retardos significativos provocados por el movimiento de búsqueda de enfoque si el objetivo está muy alejado del enfoque.

Prioridad primera imagen Servo ☆

Puede ajustar las características de la operación AF y el momento del disparo del obturador para el primer disparo con AF Servo.



- □/⊙: **Igual prioridad**

Se da la misma prioridad al enfoque que al momento en que se dispara el obturador.

- □: **Disparo**

Al presionar el disparador se toma inmediatamente la fotografía, aunque no se haya logrado enfocar. Es útil cuando se desea dar prioridad a capturar el momento decisivo, más que a obtener el enfoque.

- ⊙: **Enfoque**

Al presionar el disparador, no se toma la fotografía hasta que se logra enfocar. Es útil cuando se desea lograr el enfoque antes de captar la imagen.

Nota

- El segundo y los siguientes disparos en los disparos en serie priorizan el momento del disparo.

Prioridad al disparo de AF foto a foto ☆

Puede especificar si dar prioridad al enfoque o al momento del disparo para AF foto a foto (excepto cuando se dispara con el disparador táctil).



- **🕒: Enfoque**

No se tomará la fotografía hasta que se logre el enfoque. Es útil cuando se desea lograr el enfoque antes de captar la imagen.

- **□: Disparo**

Da prioridad al disparo del obturador sobre el enfoque. Es útil cuando lo más importante es captar el momento decisivo.

Tenga en cuenta que la cámara dispara tanto si el motivo está enfocado como si no.

AF vista previa

Mantiene los motivos enfocados en general antes de iniciar el disparo. Cuando se ajusta en [Activ.], la cámara está lista para enfocar inmediatamente después de presionar el disparador hasta la mitad.

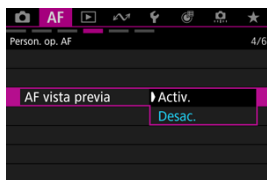

⚠ Precaución

- Hay menos disparos disponibles cuando se ajusta en [Activ.], porque el objetivo se mueve continuamente y se consume energía de la batería.

Destello luz de ayuda al AF

Puede activar o desactivar el destello de la luz de ayuda al AF desde la cámara.

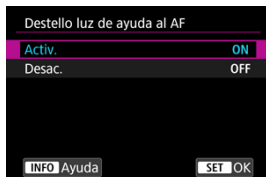

- **ON: Activ.**
Permite disparar la luz de ayuda al AF cuando es necesario.
- **OFF: Desac.**
Desactiva el disparo de la luz de ayuda al AF. Ajústelo si prefiere no disparar la luz de ayuda al AF.

Limitar áreas AF ☆

Puede limitar las áreas AF disponibles a las áreas que utiliza normalmente. Seleccione las áreas AF disponibles y presione <SET> para añadir una marca de verificación [✓]. Seleccione [OK] para registrar el ajuste. Para ver información detallada sobre las áreas AF, consulte [Área AF](#).



⚠ Precaución

- La marca [✓] no se puede borrar de todos los elemento al mismo tiempo.

📄 Nota

- Un asterisco a la derecha de [**AF**: Limitar áreas AF] indica que el ajuste predeterminado se ha modificado.

Limitar sujeto a detectar ☆

Puede limitar las opciones de ajuste disponibles en [**AF: Sujeto a detectar**] según sus opciones preferidas. Seleccione una opción para excluir y presione < **SET** > para borrar [✓]. Seleccione [**OK**] para registrar el ajuste.



⚠ Precaución

- La marca [✓] no se puede borrar de todos los elemento al mismo tiempo.

📄 Nota

- Un asterisco a la derecha de [**AF: Limitar sujeto a detectar**] indica que el ajuste predeterminado se ha modificado.

Detección de ojo izquierdo/derecho ☆

Puede limitar las opciones de ajuste disponibles en [**AF**: Detección ojos] según sus opciones preferidas. Seleccione una opción para excluir y presione < (SET) > para borrar [✓]. Seleccione [**OK**] para registrar el ajuste.



⚠ Precaución

- La marca [✓] no se puede borrar de todos los elemento al mismo tiempo.

📄 Nota

- Un asterisco a la derecha de [**AF**: Detección ojo I/D] indica que el ajuste predeterminado se ha modificado.



Puntos AF vinculados a orientación ☆

Puede establecer tipos de áreas AF o posiciones de puntos AF separados para tomas verticales y horizontales.

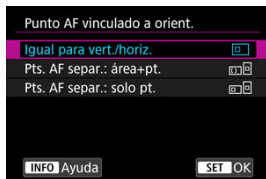

- ☐: **Igual para vert./horiz.**

Se utilizan los mismos puntos AF o marcos de Zona AF en las mismas áreas AF en los disparos verticales y horizontales.

- ☐☐: **Pts. AF separ.: área+pt.**

Es posible ajustar tipos separados de áreas AF o puntos AF o marcos de Zona AF separados para cada orientación de la cámara ((1) Horizontal, (2) Vertical con la empuñadura de la cámara arriba, (3) Vertical con la empuñadura de la cámara abajo (☑)).

Es útil para cambiar automáticamente a otros tipos de áreas AF o posiciones de puntos AF o marcos de Zona AF en función de la orientación de la cámara.

Las áreas AF y los puntos AF o los marcos de Zona AF que asigne a cada una de las tres orientaciones de la cámara se conservan.

- ☐☐☐: **Pts. AF separ.: solo pt.**

Es posible ajustar puntos AF o marcos de Zona AF diferentes para cada orientación de la cámara ((1) Horizontal, (2) Vertical con la empuñadura de la cámara arriba, (3) Vertical con la empuñadura de la cámara abajo). Es útil para cambiar automáticamente a otras posiciones de puntos AF o marcos de Zona AF en función de la orientación de la cámara.

Las posiciones de los puntos AF o los marcos de Zona AF que asigne a cada una de las tres orientaciones de la cámara se conservan.

⚠ Precaución

- El ajuste predeterminado de **[Igual para vert./horiz.]** se restaura si selecciona **[Ajustes básicos]** en **[Restablecer ajustes indiv.]**, en **[🔙: Restabl. cámara]** (☑).
- Los ajustes de las orientaciones (1)–(3) se borran y se selecciona Área AF completa como opción de Área AF.
- Es posible que el ajuste se borre si cambia de objetivo.

MF con objetivo electrónico ☆

Con objetivos montados que admiten el enfoque manual electrónico, puede especificar el funcionamiento del ajuste del enfoque manual.

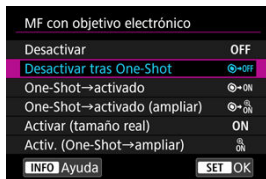

- **OFF: Desactivar**

El ajuste de enfoque manual se desactiva cuando el conmutador de modos de enfoque del objetivo se ajusta en **<AF>**.

- **OFF: Desactivar tras One-Shot**

Desactiva el ajuste de enfoque manual después de la operación AF foto a foto cuando **[Disparador hasta la mitad]** en **[Personal. botones d/disparo]** se ajusta en una opción diferente de **[Inicio de medición y AF]**.

- **ON: One-Shot→activado**

Puede ajustar manualmente el enfoque después de AF foto a foto si continúa presionando el disparador hasta la mitad.

- **ON: One-Shot→activado (ampliar)**

Puede ajustar manualmente el enfoque después de AF foto a foto si continúa presionando el disparador hasta la mitad. Puede ampliar el área enfocada y ajustar el enfoque manualmente girando el anillo de enfoque del objetivo.

- **ON: Activar (tamaño real)**

El ajuste del enfoque manual siempre está disponible cuando la cámara está encendida y equipada con un objetivo compatible con **[MF electrónico constante]**.

Para objetivos no compatibles con **[MF electrónico constante]**, deben cumplirse las condiciones siguientes.

- En la toma de fotografías, **[AF: AF vista previa]** está ajustado en **[Desac.]**.
- En la grabación de vídeo, **[AF: AF servo vídeo]** está pausado o ajustado en **[Desac.]**.

-  **ON: Activ. (One-Shot→ampliar)**

Ofrece la funcionalidad [**Activar (tamaño real)**] y le permite ampliar el área enfocada girando el anillo de enfoque del objetivo después de operaciones de AF foto a foto.

Precaución

- Con [**One-Shot→activado (ampliar)**], es posible que la visualización no se amplíe aunque se gire el anillo de enfoque del objetivo mientras se presiona el disparador hasta la mitad inmediatamente después de disparar. Si ocurre así, para ampliar la visualización, puede soltar el disparador, esperar a la visualización de [Q] y, a continuación, presionar el disparador hasta la mitad mientras gira el anillo de enfoque del objetivo.

Nota

- Para ver información detallada sobre las especificaciones de enfoque manual del objetivo, consulte las instrucciones del objetivo.
- Para ver información detallada sobre los objetivos compatibles con [**MF electrónico constante**], visite el sitio web de Canon ([🌐](#)).



Cancelación de la ampliación MF con el botón

Ajustar esta función en [On] le permite cancelar la vista ampliada presionando el disparador hasta la mitad cuando tome fotografías en el modo de enfoque MF.

Esta función resulta útil si, después de usar la vista ampliada para comprobar el enfoque u otros detalles, desea ajustar el ángulo de visión rápidamente antes del disparo.



Precaución

- No se aplica a la vista ampliada de MF con objetivo electrónico.

Seguimiento tras enfoque ☆

Para la grabación de vídeo en el modo de enfoque AF, puede cambiar de motivo para enfocar girando el anillo de enfoque del objetivo.

Una vez que deje de girar el anillo de enfoque, aparecerá un marco de seguimiento [F] en el motivo enfocado.

No aparecerá ningún marco de seguimiento [F] a menos que haya un motivo enfocado.

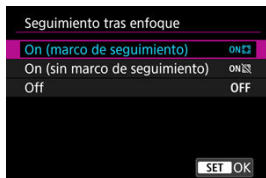

- **ON [F]: On (marco de seguimiento)**

Si gira el anillo de enfoque del objetivo, se mostrará un marco de seguimiento naranja sobre el motivo seleccionado para enfocar. Cada giro del anillo de enfoque mueve el marco de seguimiento a un motivo a una profundidad de campo diferente y cambia el enfoque.

Tenga en cuenta que el enfoque también se cambia durante la vista ampliada con [CAMERA: Visual. grab. aum.] ajustado en [On (CAMERA)], pero no se mostrará ningún marco de seguimiento.

- **ON [CAMERA]: On (sin marco de seguimiento)**

Activa la función sin mostrar ningún marco de seguimiento.

- **OFF: Off**





Desactiva la función.



Precaución

- No se pueden seleccionar motivos que estén en movimiento o que no estén enfocados en ningún punto.
- No se pueden seleccionar motivos a menos que estén a diferentes profundidades de campo, lo que impide la selección de paisajes o vistas distantes.
- Puede no ser posible seleccionar áreas con profundidades de campo similares, dependerá de la distancia focal, el valor de abertura, la distancia de disparo y otras condiciones del motivo.
- Si se utiliza el anillo de enfoque con esta función activada, se deshabilita la selección táctil de motivos y el uso de botones para iniciar o detener el seguimiento.

Nota

- Esta función le permite cambiar el motivo principal con un anillo de enfoque cuando se ha ajustado [**MF con objetivo electrónico**] y se cumplen las condiciones siguientes.
 - [**AF: Área AF**] se ajusta en un rango que oscila entre [**Zona AF 1 flexible**] y [**Zona AF 3 flexible**] o en [**Área AF completa**]
 - [ **Zoom digital**] se ajusta en [**Off**]
 - No se presiona el botón < **AF-ON** >
- Para ver información detallada sobre [**AF: MF con objetivo electrónico**], consulte [MF con objetivo electrónico](#).
- **Con [AF servo vídeo] ajustado en [Activ.]**
Puede cambiar el motivo principal con el anillo de enfoque de objetivos RF compatibles con [**MF electrónico constante**] cuando [**AF: MF con objetivo electrónico**] se ajusta en [**Activar (tamaño real)**] o [**Activ. (One-Shot→ampliar)**].
- **Con [AF servo vídeo] ajustado en [Desac.] o con [AF servo vídeo en pausa] establecido**
Puede cambiar el motivo principal con el anillo de enfoque de objetivos RF compatibles con [**MF electrónico constante**] y [**AF: MF con objetivo electrónico**] cuando [**AF: MF con objetivo electrónico**] se ajusta en una opción diferente de [**Desactivar**]. Tenga en cuenta que con [**AF: MF con objetivo electrónico**] ajustado en una opción diferente de [**Activar (tamaño real)**] o [**Activ. (One-Shot→ampliar)**], esta función está activa cuando [**Pres. la mitad**] en [: **Función disparador para vídeos**] se ajusta en [**Solo medición**].
- Para ver información detallada sobre los objetivos compatibles con [**AF: MF con objetivo electrónico**] y [**MF electrónico constante**], visite el sitio web de Canon ().
- El funcionamiento es como sigue si hay varios motivos en la misma profundidad de campo.
 - Los motivos establecidos en [**AF: Sujeto a detectar**] tienen prioridad.
 - Si hay varios motivos que se han establecido en [**AF: Sujeto a detectar**], tendrán prioridad aquellos que estén en el centro del área AF.
 - Si hay otros objetos con un motivo establecido en [**AF: Sujeto a detectar**], tiene prioridad ese motivo.
- La sensibilidad del anillo de enfoque de objetivos RF se puede ajustar en [: **Sens. anillo enf. MF obj. RF**] ().

Sensibilidad del cambio de motivos ☆

Puede configurar con qué facilidad cambia el enfoque si se detecta un nuevo motivo durante la grabación de vídeo. Cuanto mayor sea el valor, más fácil es cambiar de motivo.

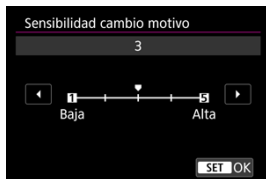

- **Baja**

Con estos niveles, es menos probable que la cámara siga un motivo diferente si el motivo principal se aleja de los puntos AF. Cuanto menor sea el valor, menos sensible será la cámara.

Es eficaz cuando se desea evitar que los puntos AF sigan rápidamente algo que no sea el motivo deseado durante el barrido o cuando se cruce un obstáculo entre los puntos AF.

- **Alta**

Estos niveles hacen que la cámara sea más sensible a motivos adquiridos mediante el punto AF. Cuanto mayor sea el valor, más sensible será la cámara.

Es eficaz cuando desea mantener el seguimiento de un motivo que se desplaza rápidamente, ya sea acercándose o alejándose de la cámara, o cuando quiere que la cámara pueda cambiar de motivo con facilidad.

Velocidad AF servo vídeo ☆

Puede ajustar la velocidad AF para AF servo vídeo. Esta función está activada con **[AF servo vídeo]**, en **[AF: AF servo vídeo]**, ajustado en **[Activ.]** cuando utilice objetivos compatibles con la transición de enfoque lenta durante la grabación de vídeo.*



La velocidad AF se puede ajustar en un rango de 1–10 para adecuarse a su estilo de toma.

* Objetivos compatibles con la transición de enfoque lenta durante la grabación de vídeo

Los objetivos USM y STM presentados a partir de 2009 son compatibles. Para obtener información detallada, consulte el sitio web de Canon ([🔗](#)).

! Precaución

- Con ciertos objetivos, aunque se ajuste la velocidad de AF, es posible que la velocidad no cambie.

📄 Nota

- El funcionamiento cuando no se activa equivale a ajustar **[Velocidad AF]** en **[7]**.

Se ofrecen modos de avance con disparo único y continuo. Puede seleccionar el modo de avance adecuado para la escena o el motivo.

1. Presione el botón <M-Fn> (Ⓜ6).

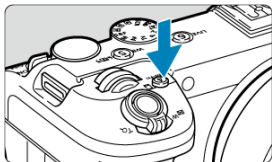

- Mientras se muestra una imagen en la pantalla, presione el botón <M-Fn>.

2. Seleccione el elemento de modo de avance.

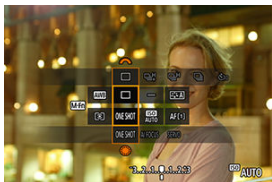

- Presione el botón <M-Fn> para seleccionar el elemento de modo de avance.

3. Seleccione el modo de avance.

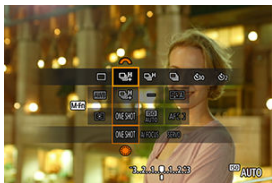

- Gire el dial <  > para hacer una selección.

- : **Disparo único**

Cuando mantenga presionado el disparador hasta el fondo, se tomará solamente una fotografía.

- : **Disparos en serie a alta velocidad +**



Cuando mantiene presionado hasta el fondo el disparador, puede hacer disparos en serie a una velocidad de hasta aprox. 40 disparos/seg. mientras lo mantiene presionado.

- : **Disparos en serie a alta velocidad**

Cuando mantiene presionado hasta el fondo el disparador, puede hacer disparos en serie a una velocidad de hasta aprox. 20 disparos/seg. mientras lo mantiene presionado.



- : **Disparos en serie a baja velocidad**

Cuando mantiene presionado hasta el fondo el disparador, puede hacer disparos en serie a una velocidad de hasta aprox. 5,0 disparos/seg. mientras lo mantiene presionado.

- : **Autodisparador: 10 seg.** / : **Autodisparador: 2 seg.** / : **Autodisparador: En serie**

Para ver información detallada sobre el disparo con autodisparador, consulte Uso del autodisparador ().

Precaución

- El ajuste del modo de avance en  permite una velocidad de disparos en serie de aprox. 40 disparos/seg. en estas condiciones.
 - Velocidad de obturación: 1/40 seg. o más rápidaTenga en cuenta que la velocidad de disparos en serie puede ser inferior a 40 disparos/seg. si ocurre algo de lo siguiente durante los disparos en serie.
 - Se cambia al modo de disparo <P> o <Tv> o se aplican ajustes que causan el cambio del valor de abertura en modo <Fv>
 - Se realiza zoom
 - Se realiza enfoque manual
 - AF Servo cambia la posición enfocada
 - Se utiliza una fuente de alimentación diferente a la batería LP-E6P o al acoplador DC DR-E6P
- Hay varios factores que pueden reducir la velocidad de los disparos en serie, tales como nivel de batería, temperatura, velocidad de obturación, valor de abertura, condiciones del motivo, luminosidad, operación AF, tipo de objetivo y ajustes del disparo.
- Visite el sitio web de Canon para ver detalles sobre los objetivos compatibles con la velocidad máxima de los disparos en serie .
- La velocidad de los disparos en serie con AF Servo puede verse reducida en función de las condiciones del motivo o el objetivo utilizado.
- Cuando realice el disparo bajo una fuente de luz parpadeante, es posible que la velocidad de los disparos en serie se vea reducida.
- Cuando la memoria interna se llene durante los disparos en serie, es posible que la velocidad de los disparos en serie caiga en picado, puesto que el disparo se desactivará temporalmente .
- En algunas condiciones de disparo, la velocidad de los disparos en serie puede ser más lenta y la visualización de la imagen puede detenerse.

Nota

- La velocidad de los disparos en serie que se indica para cada modo de avance es la velocidad bajo los ajustes predeterminados de la cámara.

3. Seleccione el autodesparador.



- Gire el dial para seleccionar el autodesparador.

: Disparar en 10 seg.

: Disparar en 2 seg.

: Disparar en serie en 10 seg. el número especificado de disparos*

* Ajuste el número de disparos en serie (2–10) en [: Modo de avance] o en la pantalla de control rápido.

4. Tome la fotografía.

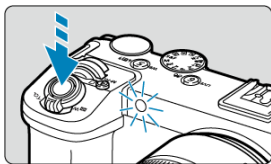





- Enfoque el motivo y, a continuación, presione el disparador hasta el fondo.
- Para comprobar el funcionamiento, mire la luz del autodesparador, escuche los avisos sonoros y mire la cuenta atrás en segundos en la pantalla.
- El parpadeo de la luz del autodesparador se acelera y la cámara emite un aviso sonoro rápido aprox. 2 seg. antes de que se tome la fotografía.

Precaución

- Con [], el intervalo de los disparos en serie puede alargarse en algunas condiciones de disparo, dependiendo de la calidad de imagen y otros factores.

Nota

- **[2]** se utiliza para empezar a disparar sin tocar la cámara (para evitar la trepidación) cuando se monte en un trípode para fotografiar bodegones o hacer exposiciones largas, por ejemplo.
- Después de tomar fotografías con autodisparador se recomienda reproducir las imágenes () para examinar el enfoque y la exposición.
- Si utiliza el autodisparador para hacer un autorretrato, bloquee el enfoque () en un objeto que se encuentre a la misma distancia a la que se vaya a colocar.
- Para cancelar el autodisparador después de que se inicie, toque la pantalla o presione **<  >**.
- Es posible que el tiempo de desconexión automática se prolongue cuando la cámara esté ajustada para el disparo con mando a distancia.



 [Control remoto inalámbrico BR-E1](#)

 [Disparador remoto RS-80E3/RS-60E3](#)

El disparo remoto es compatible con el control remoto inalámbrico BR-E1 o el disparador remoto RS-80E3/RS-60E3 (conexiones Bluetooth y con cable respectivamente; se venden por separado).

Control remoto inalámbrico BR-E1

Puede disparar a distancia hasta aprox. 5 metros/16,4 pies de la cámara.

En primer lugar, empareje la cámara con el BR-E1 ().

Para ver instrucciones de funcionamiento, consulte las Instrucciones del BR-E1.

Nota

- Es posible que el tiempo de desconexión automática se prolongue cuando la cámara esté ajustada para el disparo con mando a distancia.
- BR-E1 también se puede utilizar para la grabación de vídeo.

Disparador remoto RS-80E3/RS-60E3

Una vez conectado a la cámara, el teleconmutador permite disparar de manera remota a través de una conexión por cable.
Para ver instrucciones de funcionamiento, consulte las Instrucciones del RS-80E3/RS-60E3.

1. Abra la tapa de terminales.
2. Conecte la clavija al terminal de mando a distancia.

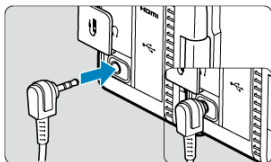

- [Cambio entre áreas AF con el dial < !\[\]\(ca7f824da282f715c08fd08479eaf39d_img.jpg\) >](#)
- [Selección de un motivo entre varias personas con < !\[\]\(0a6f736787d0ecd0232e207532f424e1_img.jpg\) >](#)
- [Ajuste del tamaño del marco de Zona AF](#)

En esta sección se describen formas de personalizar la operación AF. También puede utilizar una combinación de ajustes personalizados.

Cambio entre áreas AF con el dial < >

La selección del área AF se puede asignar al dial <  >.

1. Seleccione  en [: Pers. diales/anillo control].



2. Seleccione [Seleccionar área AF].



- Ahora puede cambiar entre áreas AF con el dial <  >.



Nota

- Antes de cambiar entre zonas AF flexibles 1–3, es conveniente cambiar el marco de la zona AF al tamaño que prefiera ().

Selección de un motivo entre varias personas con < * >

Puede elegir un motivo entre varias personas para que el marco quede bloqueado sobre esa persona.

Nota

- Antes de esta personalización, deberá configurar otros ajustes de la forma siguiente.
 - [Área AF]: [Área AF completa]
 - [AF servo seg. área comp.]: [On]
 - [Sujeto a detectar]: [Personas]
 - [Detección ojos]: distinta de [Desac.]

1. En [: Personal. botones d/disparo], elija [Selección directa de punto AF].



2. Presione el botón < INFO > y, en [Selec. direct. pulsar *], seleccione [Inic./det. seguim. AF área comp.].



3. Presione el disparador hasta la mitad y luego suéltelo.



- Se muestra un marco de seguimiento (◁ ▷) si se detectan varios motivos.

4. Utilice < * > para establecer el motivo que prefiera.



- Presione < * > directamente hacia dentro, o bien a izquierda o derecha.
El marco de seguimiento cambia a [◁ ▷] y se bloquea en dicho motivo para su seguimiento.
- Para liberar el seguimiento bloqueado, toque [Off] o presione < * >.

⚠ Precaución



- [◁ ▷] no se muestra en ambos lados del marco durante AF Servo aunque se hayan detectado varios motivos.
- Durante AF Servo, no es posible cambiar a un tipo de motivo diferente del que se está siguiendo.

Ajuste del tamaño del marco de Zona AF

Puede cambiar el tamaño del marco de la zona AF mostrado para la zona AF flexible 1–3.

1. Presione el botón  durante la toma de la visualización en pantalla.







2. Presione repetidamente el botón , seleccione Zona AF flexible 1, 2 o 3 y, a continuación, presione el botón .



3. Ajuste el tamaño del marco de la zona AF.



- Utilice el dial  > o  > para ajustar el tamaño del marco de la Zona AF y, a continuación, presione  >.
- Para restaurar el ajuste predeterminado, presione el botón  >.

Reproducción

En este capítulo se tratan temas relativos a la reproducción —reproducción de fotografías y vídeos captados— y se presentan los ajustes de menú de la ficha de reproducción (▶).

! Precaución

- Puede ocurrir que las imágenes captadas en otras cámaras o las imágenes de esta cámara que se hayan editado o cambiado de nombre en un ordenador no puedan visualizarse o configurarse normalmente en esta cámara.
- Es posible que se muestren imágenes que no pueden usarse con funciones de reproducción.

- [Menús de fichas: Reproducción](#)
- [Reproducción de imágenes](#)
- [Visualización de imagen ampliada](#)
- [Visualización de índice \(Visualización de varias imágenes\)](#)
- [Reproducción de vídeo](#)
- [Edición de las primeras y últimas escenas de un vídeo](#)
- [Extracción de fotogramas de vídeo 4K](#)
- [Reproducción en un televisor](#)
- [Protección de imágenes](#)
- [Borrado de imágenes](#)
- [Giro de fotografías](#)
- [Modificación de la información de orientación de vídeo](#)
- [Clasificación de imágenes](#)
- [Protección de imágenes al establecer una clasificación](#)
- [Copia de fotografías](#)
- [Orden de impresión \(DPOF\)](#)
- [Procesamiento de imagen RAW](#) ☆
- [Ayuda creativa](#)
- [Procesamiento RAW de control rápido](#) ☆
- [Cambio de tamaño de imágenes JPEG/HEIF](#)
- [Recorte de imágenes JPEG/HEIF](#)
- [Conversión de HEIF en JPEG](#) ☆
- [Presentación de diapositivas](#)
- [Ajuste de las condiciones de búsqueda de imágenes](#)
- [Reanudación de la reproducción anterior](#)
- [Personalización de la visualización de la información de reproducción](#)
- [Visualización del aviso de altas luces](#)

- [Representación del punto AF](#)
- [Retícula de reproducción](#)
- [Contador de reproducción de vídeo](#)

Menús de fichas: Reproducción

● Operación archivo

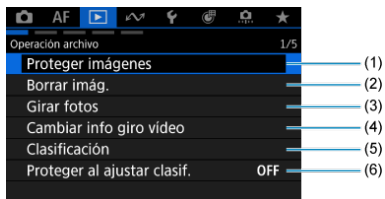

- (1) [Proteger imágenes](#)
- (2) [Borrar imág.](#)
- (3) [Girar fotos](#)
- (4) [Cambiar info giro vídeo](#)
- (5) [Clasificación](#)
- (6) [Proteger al ajustar clasif.](#)

● Operación archivo

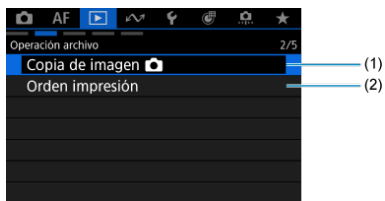

- (1) [Copia de imagen](#) 
- (2) [Orden impresión](#)

● Proces. imágenes

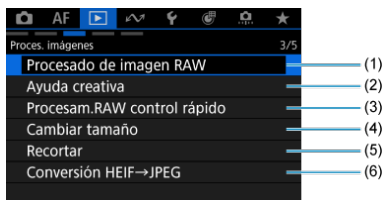

- (1) [Procesado de imagen RAW](#) ☆
- (2) [Ayuda creativa](#)
- (3) [Procesam.RAW control rápido](#) ☆
- (4) [Cambiar tamaño](#)
- (5) [Recortar](#)
- (6) [Conversión HEIF→JPEG](#) ☆

● Método reprod.

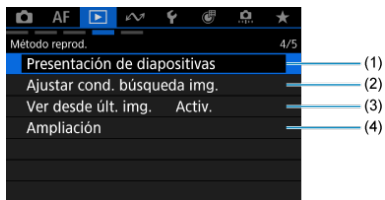

- (1) [Presentación de diapositivas](#)
- (2) [Ajustar cond. búsqueda img.](#)
- (3) [Ver desde últ. img.](#)
- (4) [Ampliación](#)

● Ajustes varios



(1) [Visualiz. info. reproducción](#)

(2) [Aviso altas luces](#)

(3) [Repr. punto AF](#)

(4) [Reticula repr.](#)

(5) [Contador rep.](#)

Reproducción de imágenes

- [Visualización de una única imagen](#)
- [Visualización de información sobre el disparo](#)
- [Reproducción táctil](#)

Visualización de una única imagen



1. Cambie a reproducción.

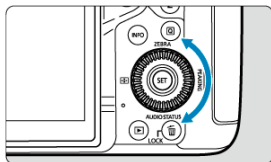

- Presione el botón <  >.
- Se muestra la última imagen captada o reproducida.

2. Navegue por las imágenes.



- Gire el dial <  > para navegar por las imágenes. Los vídeos y las fotos se muestran uno después de otro sin importar el que se captó primero.
- Presione el botón <  > para reproducir el vídeo más reciente o para mostrar la foto numerada con el número de archivo más elevado y guardada en la carpeta con el número de carpeta más elevado.
- Cada vez que presione el botón < INFO >, la visualización cambiará.









Visualización de información sobre el disparo

3. Salga de la reproducción de imágenes.

- Presione el botón < [▶] > para salir de la reproducción de imágenes y volver al estado de espera de disparo.

Nota

- Se muestran unas líneas que indican el área de imagen en imágenes RAW captadas con  **Recorte/formato** ajustado en [1:1], [4:3] o [16:9] ().
- Si las condiciones de búsqueda se establecen con : **Ajustar cond. búsqueda img.** (), solo se mostrarán las imágenes filtradas.
- Cuando se reproducen, las imágenes captadas con : **Añadir información recorte** ajustado en una opción diferente de [Desac.] () se muestran con líneas que indican el área de la imagen.

Visualización de información sobre el disparo

Mientras se muestra la pantalla de información de disparo (🔍), puede presionar < * > arriba o abajo para ver más información. También puede personalizar la información que se muestra, en [▶]: **Visualiz. info. reproducción** (🔍).

Reproducción táctil

La cámara incorpora un panel de pantalla táctil que puede tocar para controlar la reproducción. Las operaciones táctiles compatibles son como las que se usan con smartphones y dispositivos similares. En primer lugar, presione el botón < ▶ > para prepararse para la reproducción táctil.

Navegue por las imágenes

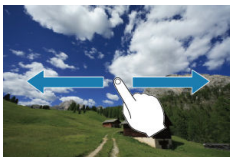

Reproducción con salto



Visualización de índice

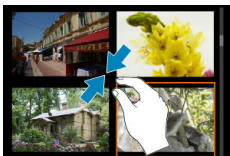

Vista ampliada



Nota

- También puede ampliar la visualización tocando dos veces con un dedo.

Visualización de imagen ampliada

- [Ajuste de la relación de ampliación inicial](#)
- [Ajuste de la posición de ampliación inicial](#)
- [Ampliación para imágenes subsiguientes](#)

Puede ampliar la visualización de las imágenes que capte.

1. Amplíe la imagen.

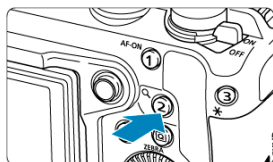

- Presione el botón < Q >.



- Aparecerá la vista ampliada. La posición del área ampliada (1) se muestra en la esquina inferior derecha de la pantalla, junto con [].
- Para ampliar imágenes, gire el dial < > en sentido horario.
- Para reducir la ampliación, gire el dial < > en sentido antihorario. Para la visualización de índice (), continúe girando el dial.

2. Desplace la imagen.

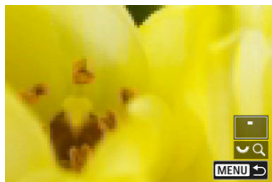
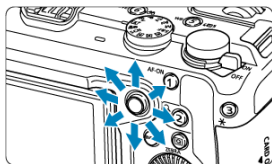

- Use < * > para desplazarse por la imagen ampliada.
- Presione el botón < Q > o < MENU > para salir de la vista ampliada.

Nota

- Para cambiar a otras imágenes mientras mantiene la vista ampliada, gire el dial <  >.
- La ampliación no está disponible para vídeos.
- También puede ampliar imágenes presionando < * > hacia dentro.
- También puede ampliar imágenes con la palanca del zoom.

Ajuste de la relación de ampliación inicial

Puede ajustar la relación de ampliación inicial.

1. Seleccione [**Q**]: Ampliación] (**Q**).
2. Seleccione [Ampliación (aprx.)].

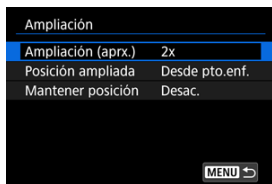

3. Seleccione una opción.

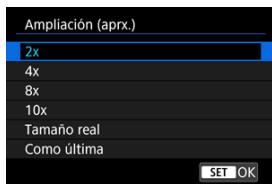

- **2x, 4x, 8x, 10x**
La vista ampliada empieza con la relación de ampliación seleccionada.
- **Tamaño real**
Muestra imágenes esencialmente en tamaño completo, según sus píxeles.
- **Como última**
La vista ampliada se reanuda desde la misma relación que la última vez que salió de la vista ampliada presionando el botón < **Q** > o < **Q** >.

Ajuste de la posición de ampliación inicial

Puede ajustar la posición de ampliación inicial.

1. Seleccione [▶]: Ampliación] (🔗).
2. Seleccione [Posición ampliada].

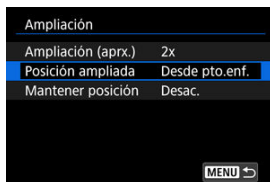

3. Seleccione una opción.

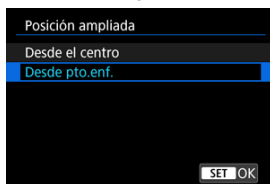

- **Desde el centro**
La vista ampliada empieza desde el centro de la pantalla.
- **Desde pto.enf.**
La vista ampliada se inicia desde el punto AF enfocado. Si la fotografía se tomó con enfoque manual, la vista ampliada se inicia desde el centro de la pantalla.

Ampliación para imágenes subsiguientes

Puede especificar si quiere mantener la misma posición para la vista ampliada o utilizar la posición establecida en **[Posición ampliada]** al mostrar las imágenes subsiguientes.

1. Seleccione **[▶]: Ampliación** (🔗).

2. Seleccione **[Mantener posición]**.

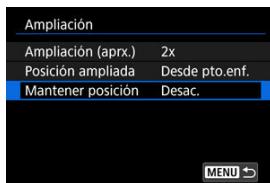

3. Seleccione una opción.

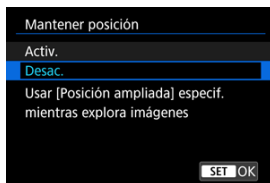

- **Activ.**
La posición ampliada actual se mantiene al mostrar las imágenes subsiguientes en la vista ampliada.
- **Desac.**
La posición ajustada en **[Posición ampliada]** se utiliza al mostrar las imágenes subsiguientes en la vista ampliada.

Visualización de índice (Visualización de varias imágenes)

1. Cambie a la visualización de índice.

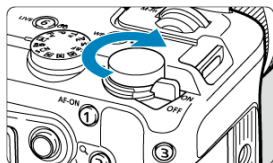

- Durante la reproducción de imágenes, gire el dial <  > en sentido antihorario.

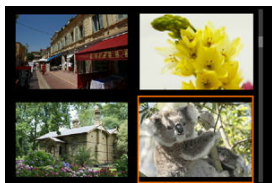

- Aparecerá la visualización de índice de 4 imágenes. La imagen seleccionada se resaltarà con un marco naranja.
- Si continúa girando el dial <  > en sentido antihorario, la visualización cambiará de 9 a 36 y a 100 imágenes. Al girar el dial en sentido horario, pasará cíclicamente por la visualización de 100, 36, 9, 4 y una única imagen.

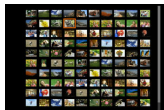
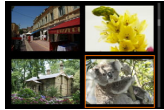

2. Navegue por las imágenes.



- Utilice < * > o el dial < ⦿ > para mover el marco naranja para la selección de imágenes.
- Presione < SET > en la visualización de índice para mostrar la imagen seleccionada en la visualización de una única imagen.

Reproducción de vídeo

1. Cambie a reproducción.

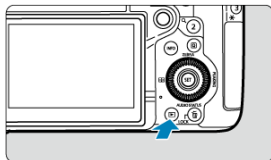

- Presione el botón < [▶] >.

2. Seleccione un vídeo.



- Gire el dial < [◂] > para seleccionar un vídeo que reproducir.
- En la visualización de una única imagen, el icono [SET] [cámara] que se muestra en la parte superior izquierda de la pantalla indica un vídeo.

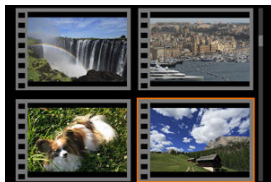

- En la visualización de índice, las perforaciones del borde izquierdo de las miniaturas indican vídeos. No se puede reproducir vídeos desde la visualización de índice, así que presione < [SET] > para cambiar a la visualización de una única imagen.

3. En la visualización de una única imagen, presione <  >.



4. Reproduzca el vídeo.

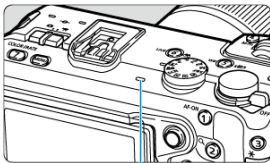

- Presione <  > o toque .



(1)

- Se iniciará la reproducción de vídeo. El sonido se reproduce a través del altavoz (1).
- Para hacer una pausa en la reproducción y mostrar el panel de reproducción de vídeo, presione <  >. Presiónelo de nuevo para reanudar la reproducción.
- Presione <  > arriba o abajo para ajustar el volumen (incluso durante la reproducción).

Panel de reproducción de vídeo



Elemento	Operaciones de reproducción
◀ Saltar atrás	Salta hacia atrás aprox. 1 seg. cada vez que se presiona < * > a la izquierda. Si se mantiene < * > a la izquierda se rebobina el vídeo.
◀◀ Fotograma anterior	Muestra el fotograma anterior cada vez que se gira el dial < ⌚ > a la izquierda.
▶ Reproducir	Al presionar < (SET) > se alterna entre la reproducción y la parada.
▶▶ Fotograma siguiente	Muestra el fotograma siguiente cada vez que se gira el dial < ⌚ > a la derecha.
▶▶ Saltar adelante	Salta hacia adelante aprox. 1 seg. cada vez que se presiona < * > a la derecha. Si se mantiene < * > a la derecha se avanza rápidamente el vídeo.
▬	Posición de reproducción
hh:mm:ss	Tiempo de reproducción (horas:minutos:segundos, cuando [Contador rep.] se ajusta en [Tiempo grab.])
hh:mm:ss.ff (DF) hh:mm:ss:ff (NDF)	Código de tiempo (horas:minutos:segundos:fotogramas, cuando [Contador rep.] se ajusta en [Cód. tiempo])
🔊 Volumen	Presione < * > arriba o abajo para ajustar el volumen del altavoz (🔊).
[Q] [E]	Presione el botón < Q > para ir a la pantalla siguiente (🔊).
MENU ↩	Presione el botón < MENU > para volver a la visualización de una única imagen.



Los controles que no están en la pantalla anterior son los siguientes.

Elemento	Operaciones de reproducción
✂ Editar	Muestra la pantalla de edición (🔗).
▶ Cámara lenta	Gire el dial < 🌀 > para ajustar la velocidad de la cámara lenta. La velocidad de cámara lenta se indica en la esquina superior derecha de la pantalla.
🖼 Extracción de fotograma	Disponible cuando se reproducen vídeos 4K. Permite extraer el fotograma actual y guardarlo como una fotografía JPEG o HEIF (🔗).
MENU ↩	Presione el botón < MENU > para volver a la pantalla anterior.

⚠ Precaución

- Cuando la cámara se encuentre conectada a un televisor para la reproducción de vídeo (🔗), ajuste el volumen con los controles del televisor, porque no es posible ajustar el volumen presionando < 🎵 > arriba o abajo.
- Es posible que la reproducción de vídeo se detenga si la velocidad de lectura de la tarjeta es demasiado lenta o los archivos de vídeo tienen fotogramas dañados.

Edición de las primeras y últimas escenas de un vídeo

Puede cortar la primera y la última escena de un vídeo en incrementos de aproximadamente 1 segundo.

1. Pause la reproducción de vídeo.

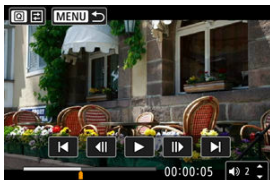

- Aparecerá el panel de reproducción de vídeo.

2. Presione el botón <Q> y, a continuación, seleccione [Q].

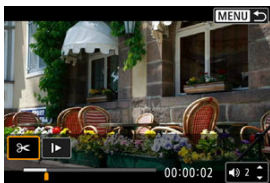

3. Especifique la parte que se va a cortar.

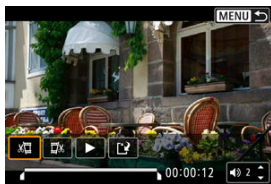

- Seleccione [**⏮**] (Cortar principio) o [**⏭**] (Cortar fin).

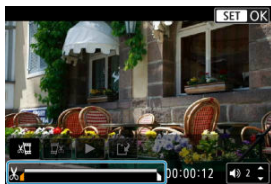

- Presione < **⏮** > a la izquierda o a la derecha para retroceder o avanzar un fotograma. Mantenga presionado el multicontrolador para avanzar o retroceder rápidamente por los fotogramas. Cada giro del dial < **⏮** > retrocede o avanza un fotograma.
- Una vez decidida la parte que va a recortar, presione < **SET** >. La parte indicada por una línea en la parte inferior de la pantalla se mantendrá.

4. Revise el vídeo editado.

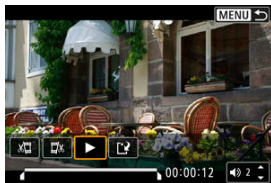

- Seleccione [**▶**] (reproducir) para reproducir el vídeo editado.
- Para cambiar la parte editada, vuelva al paso 3.
- Para cancelar la edición, presione el botón < **MENU** >.

5. Guarde.

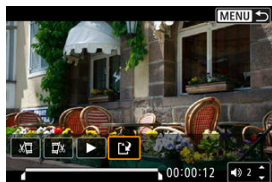

- Seleccione [↗].
- Se mostrará la pantalla para guardar.
- Seleccione **[Nuevo archivo]** para guardar el vídeo editado y volver a la pantalla de reproducción.

⚠ Precaución

- Dado que la edición se realiza en incrementos de aprox. 1 seg. (en la posición indicada por [⌂] en la parte inferior de la pantalla), la posición real donde se recortan los vídeos puede ser diferente de la posición especificada.
- Los vídeos grabados con otra cámara no se pueden editar con esta cámara.
- La edición de las primeras y últimas escenas no está disponible con vídeos que se han dividido porque superan el tamaño de 4 GB.
- No es posible editar un vídeo cuando la cámara está conectada a un ordenador.
- Para ediciones de vídeo extensas, es recomendable utilizar un accesorio de fuente de alimentación doméstica opcional.

Extracción de fotogramas de vídeo 4K

Puede seleccionar fotogramas individuales de vídeos 4K para guardarlos como fotografías JPEG o HEIF. Esto se denomina "extracción de fotograma".

1. Seleccione un vídeo 4K o un vídeo time-lapse 4K.

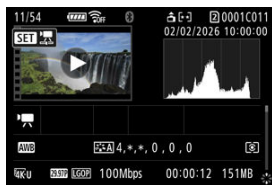

- Gire el dial \odot para seleccionar un vídeo de calidad 4K.
- En la visualización de índice, presione \odot para cambiar a la visualización de una única imagen.

2. En la visualización de una única imagen, presione \odot.

- Aparecerá el panel de reproducción de vídeo.

3. Seleccione un fotograma para extraerlo.

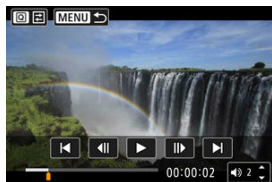

- Utilice el panel de reproducción de vídeo para seleccionar el fotograma que extraerá como una fotografía.
- Para ver instrucciones sobre el panel de reproducción de vídeo, consulte [Panel de reproducción de vídeo](#).

4. Presione el botón <[Q]> y, a continuación, seleccione [📷].



5. Guarde.



- Seleccione [OK] para guardar el fotograma actual como una fotografía JPEG.
Se guardarán imágenes HEIF si extrae fotogramas de vídeos grabados con [📷: [📷] Disparo HDR (PQ)] ajustado en [HDR PQ].
- Compruebe la carpeta de destino y el número de archivo de imagen.

6. Seleccione la imagen que desea mostrar.

- Seleccione [Ver vídeo original] o [Ver foto extraída].

⚠ Precaución

- La extracción de fotogramas no es posible desde los siguientes vídeos 4K.
 - Vídeos grabados con [📷: Modo de color] ajustado en [Imagen personal.]
 - Vídeos grabados con otras cámaras
 - Vídeos grabados con [📷: Open Gate] ajustado en [On]
- No es posible extraer fotogramas mientras la cámara está conectada a un ordenador.

Reproducción en un televisor

Si conecta la cámara a un televisor con un cable HDMI disponible en el mercado, podrá reproducir las fotografías y los vídeos captados en el televisor.

Si la imagen no aparece en la pantalla del televisor, confirme que [Frec. del sistema] se haya ajustado correctamente en [59.94Hz:NTSC] o [50.00Hz:PAL] (dependiendo del sistema de vídeo del televisor).

1. Conecte a la cámara el cable HDMI.

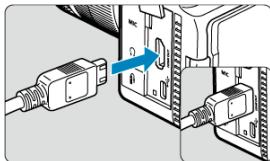

- Inserte el cable HDMI en el terminal < **HDMI OUT** > de la cámara.

2. Conecte el cable HDMI al televisor.

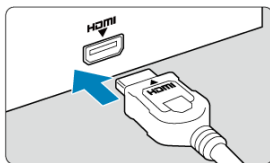

- Conecte el cable HDMI al puerto HDMI IN del televisor.

3. Encienda el televisor y cambie la entrada de vídeo del mismo para seleccionar el puerto conectado.

4. Sitúe el interruptor de alimentación de la cámara en < ON >.

5. Presione el botón < ▶ >.

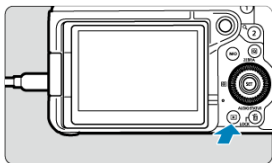

- Ahora las imágenes se muestran en el televisor y en la pantalla de la cámara no se muestra nada. La operación varía en función del ajuste de [📷: **Visualización HDMI**] cuando el interruptor de toma de fotografías/grabación de vídeo está situado en < 📷 >.
- Las imágenes se mostrarán automáticamente con la resolución óptima correspondiente al televisor conectado.

! Precaución

- Ajuste el volumen del sonido del vídeo con el televisor. El volumen del sonido no se puede ajustar con la cámara.
- Antes de conectar o desconectar el cable entre la cámara y el televisor, apague la cámara y el televisor.
- Dependiendo del televisor, es posible que parte de la imagen visualizada quede cortada.
- No conecte la salida de ningún otro dispositivo al terminal < **HDMI OUT** > de la cámara. Si lo hace, puede provocar una avería.
- Es posible que ciertos televisores no muestren las imágenes por razones de incompatibilidad.
- Las operaciones de la pantalla táctil no se admiten mientras la cámara está conectada a un televisor.

📷 Nota

- Es posible que las imágenes tarden algún tiempo en mostrarse. Para evitar el retardo, ajuste [📷: **Resolución HDMI**] en una opción diferente de [Auto] (🔒). Tenga en cuenta que si la tarjeta contiene vídeos grabados con diferentes ajustes, la visualización de las imágenes puede tardar un tiempo.

Protección de imágenes

- [Protección de imágenes individuales](#)
- [Especificación del rango de imágenes a proteger](#)
- [Protección de todas las imágenes de una carpeta o de una tarjeta](#)

Puede proteger las imágenes importantes para evitar borrarlas accidentalmente.

Precaución

- Si formatea la tarjeta () , las imágenes protegidas también se borrarán.

Nota

- Una vez protegida una imagen, no podrá eliminarla con la función de borrado de la cámara. Para borrar una imagen protegida, primero tendrá que cancelar la protección.
- Si borra todas las imágenes () , solo se conservarán las que estén protegidas. Esta opción es útil si desea borrar de una vez todas las imágenes que no necesite.

Protección de imágenes individuales

1. Seleccione [: Proteger imágenes] ().
2. Seleccione [Seleccionar imágenes].

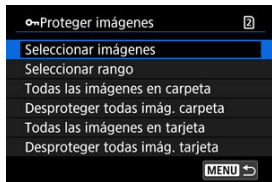





3. Seleccione la imagen que desea proteger.

- Gire el dial <  > para seleccionar una imagen que proteger.

4. Proteja la imagen.



- Presione <  > para proteger la imagen seleccionada, después de lo cual se etiquetará con un icono  (1) en la parte superior de la pantalla.
- Para cancelar la protección y borrar el icono , presione otra vez <  >.
- Para proteger otra imagen, repita los pasos 3 y 4.

Especificación del rango de imágenes a proteger

Mientras observa las imágenes en la visualización de índice, puede especificar la primera y la última imagen para un rango y proteger todas las imágenes especificadas a la vez.

1. Seleccione [Seleccionar rango].

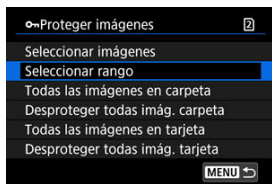

- Seleccione [Seleccionar rango] en []: Proteger imágenes].

2. Especifique el rango de imágenes.



- Seleccione la primera imagen (punto inicial).
- A continuación, seleccione la última imagen (punto final). Las imágenes del rango especificado se protegerán y aparecerá el icono [].
- Para seleccionar otra imagen para protegerla, repita el paso 2.

Protección de todas las imágenes de una carpeta o de una tarjeta

Puede proteger todas las imágenes de una carpeta o de una tarjeta a la vez.

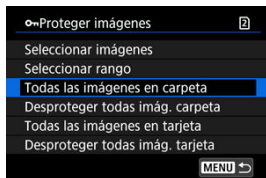

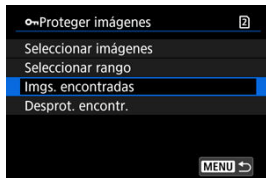

- Cuando seleccione [**Todas las imágenes en carpeta**] o [**Todas las imágenes en tarjeta**] en [**Proteger imágenes**], se protegerán todas las imágenes de la carpeta o de la tarjeta.
- Para cancelar la protección, seleccione [**Desproteger todas imág. carpeta**] o [**Desproteger todas imág. tarjeta**].
- Si se definen las condiciones de búsqueda con [**Ajustar cond. búsqueda img.**] () , la visualización cambiará a [**Imgs. encontradas**] y [**Desprot. encontr.**].



- Si selecciona [**Imgs. encontradas**], todas las imágenes filtradas por las condiciones de búsqueda se protegerán.
- Si selecciona [**Desprot. encontr.**], la protección de todas las imágenes filtradas se cancelará.

Nota

- La protección o desprotección de imágenes mediante la selección de [**Todas las imágenes en tarjeta**] o [**Desproteger todas imág. tarjeta**] se aplica a la tarjeta seleccionada en [**Func. grabar+sel. tarj./carp.**] (ya sea en [**Grab/Repr. **]/[**Grab/Repr. **] o [**Reproducir **]/[**Reproducir **]).

Borrado de imágenes

- [Borrado de imágenes individualmente](#)
- [Selección \(\[√\]\) de varias imágenes para borrarlas a la vez](#)
- [Especificación del rango de imágenes a borrar](#)
- [Borrado de todas las imágenes de una carpeta o de una tarjeta](#)

Puede seleccionar y borrar las imágenes que no necesite individualmente o borrarlas como un lote. Las imágenes protegidas (🔒) no se borrarán.

⚠ Precaución

- Cuando se borra una imagen, no se puede recuperar. Antes de borrar una imagen, asegúrese de que ya no la necesita. Proteja las imágenes importantes para impedir que se borren accidentalmente.

Borrado de imágenes individualmente

1. Presione el botón < ▶ >.
2. Seleccione la imagen que va a borrar.
 - Gire el dial < ⦿ > para seleccionar la imagen que va a borrar.
3. Presione el botón < 🗑 >.



4. Borre las imágenes.

Vídeos o imágenes JPEG/HEIF/RAW



- Seleccione **[Borrar]**.

Imágenes RAW+JPEG/RAW+HEIF



- Seleccione una opción.
- Las series de imágenes captadas en modo de avance [⏮], [⏪] o [⏩] se borran al seleccionar **[Borrar escena que incluye imagen]** durante la reproducción.

Selección ([✓]) de varias imágenes para borrarlas a la vez

Puede añadir marcas de verificación a las imágenes que vaya a borrar para borrar todas esas imágenes a la vez.

1. Seleccione [▶]: Borrar imág.] (Ⓜ).

2. Seleccione [Seleccionar y borrar imágenes].

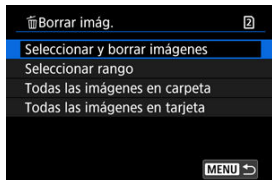

3. Seleccione una imagen.

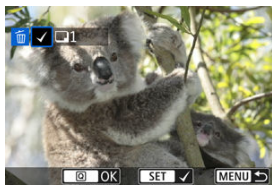

- Gire el dial <⦿> para seleccionar la imagen que desee borrar y, a continuación, presione <Ⓜ>.
- Para seleccionar otra imagen a borrar, repita el paso 3.
- Presione el botón <Ⓜ>.

4. Borre las imágenes.



- Seleccione [**OK**].

Especificación del rango de imágenes a borrar

Mientras observa las imágenes en la visualización de índice, puede especificar la primera y la última imagen para un rango y borrar todas las imágenes especificadas a la vez.

1. Seleccione [Seleccionar rango].

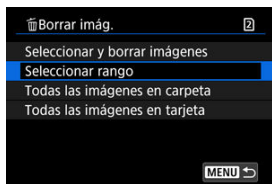

- Seleccione [Seleccionar rango] en [▶]: Borrar ímág.].

2. Especifique el rango de imágenes.



- Seleccione la primera imagen (punto inicial).
- A continuación, seleccione la última imagen (punto final). Se anexará una marca de verificación [✓] a todas las imágenes del rango entre la primera y la última imagen.
- Para seleccionar otra imagen a borrar, repita el paso 2.

3. Presione el botón < [Q] >.

4. Borre las imágenes.



- Seleccione [OK].

Borrado de todas las imágenes de una carpeta o de una tarjeta

Puede borrar todas las imágenes de una carpeta o de una tarjeta a la vez.

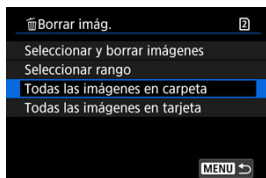

- Cuando seleccione [**Todas las imágenes en carpeta**] o [**Todas las imágenes en tarjeta**] en [**Borrar ímág.**], se borrarán todas las imágenes de la carpeta o de la tarjeta.
- Si se definen las condiciones de búsqueda con [**Ajustar cond. búsqueda img.**] (🔍), la visualización cambiará a [**Imgs. encontradas**].

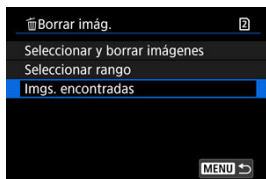

- Si selecciona [**Imgs. encontradas**], se borrarán todas las imágenes filtradas por las condiciones de búsqueda.

Nota

- Para borrar todas las imágenes, incluidas las imágenes protegidas, formatee la tarjeta (🔗).
- El borrado de imágenes mediante la selección de [**Todas las imágenes en tarjeta**] se aplica a la tarjeta seleccionada en [**Func. grabar+sel. tarj./carp.**] (ya sea en [**Grab/Repr.** 📷]/[**Grab/Repr.** 🗣️] o [**Reproducir** 📺]/[**Reproducir** 🗣️]).

Giro de fotografías

Puede usar esta función para girar la imagen visualizada a la orientación deseada.

1. Seleccione [ : Girar fotos] ().
2. Seleccione una imagen para girarla.

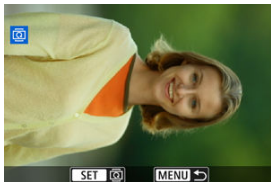

- Gire el dial <  > para seleccionar la imagen.



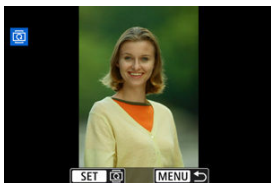

3. Gire la imagen.



- Cada vez que presione <  >, la imagen girará en sentido horario de la manera siguiente: 90° → 270° → 0°.
- Para girar otra imagen, repita los pasos 2 y 3.



Nota

- Si ajusta [**📷: Autorrotación**] en [**On**  ] () antes de tomar fotografías, no es necesario que gire la imagen con esta función.
- Si la imagen girada no se muestra en la orientación girada durante la reproducción de imagen, ajuste [**📷: Autorrotación**] en [**On**  ].
- No es posible girar vídeos.

Modificación de la información de orientación de vídeo

Puede modificar manualmente la información de la orientación de reproducción del vídeo (que determina qué lado es el de arriba).

1. Seleccione []: Cambiar info giro vídeo ().



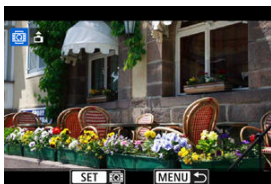



2. Seleccione un vídeo.

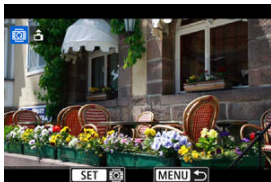



- Gire el dial < > para seleccionar un vídeo con información de orientación que quiera cambiar.

3. Cambie la información de orientación.



- Mientras mira la cámara y el icono , situado en la parte superior izquierda de la pantalla, presione < > para especificar qué lado es el de arriba. Cada vez que presione < >, se modifica la información de rotación de la cámara de la forma siguiente: [] → [] → [].

Precaución

- Los vídeos se reproducen horizontalmente en la cámara y a través de la salida de vídeo HDMI, independientemente del ajuste de [: **Agr. info rotac.** ] ().
- La información de orientación de vídeos grabados con otras cámaras no se puede modificar con esta cámara.

Clasificación de imágenes



- [Clasificación de imágenes individuales con el botón < RATE >](#)
- [Clasificación de imágenes individuales mediante el menú](#)
- [Clasificación especificando el rango](#)
- [Clasificación de todas las imágenes de una carpeta o una tarjeta](#)

Puede clasificar las imágenes en una escala de 1–5 ([*]/[**]/[***]/[****]/[****]). Esta función se denomina clasificación.

* Clasificar imágenes puede ser útil para organizarlas.

Clasificación de imágenes individuales con el botón < RATE >

1. Seleccione la imagen que va a clasificar.

- Presione el botón <  > para cambiar a la reproducción de imágenes.
- Gire el dial <  > para seleccionar la imagen que va a clasificar.

2. Clasifique la imagen.



- Presione el botón < RATE > para clasificar la imagen.
- Para clasificar otra imagen, repita los pasos 1 y 2.

Clasificación de imágenes individuales mediante el menú

1. Seleccione [▶]: Clasificación] (🔍).

2. Seleccione [Seleccionar imágenes].

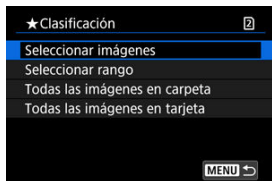

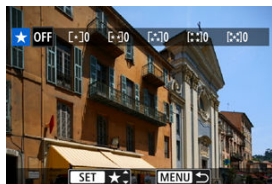

3. Seleccione la imagen que va a clasificar.



- Gire el dial ◀▶ para seleccionar la imagen que va a clasificar.

4. Clasifique la imagen.



- Presione <  > y aparecerá un marco de resalte azul como se muestra en la pantalla que aparece arriba.
- Gire el dial <  > para seleccionar una marca de clasificación y, a continuación, presione <  >.
- Cuando anexe una marca de clasificación a la imagen, el número que aparece junto a la clasificación ajustada aumentará en uno.
- Para clasificar otra imagen, repita los pasos 3 y 4.

Clasificación especificando el rango

Mientras observa las imágenes en la visualización de índice, puede especificar la primera y la última imagen para un rango y clasificar todas las imágenes especificadas a la vez.

1. Seleccione [Seleccionar rango].

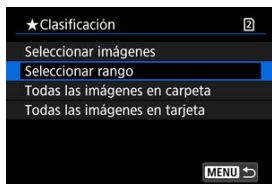

- Seleccione [Seleccionar rango] en [▶]: Clasificación).

2. Especifique el rango de imágenes.



- Seleccione la primera imagen (punto inicial).
- A continuación, seleccione la última imagen (punto final). Se anexará una marca de verificación [✓] a todas las imágenes del rango entre la primera y la última imagen.
- Para seleccionar otras imágenes, repita el paso 2.

3. Presione el botón < [Q] >.

4. Clasifique la imagen.



- Gire el dial <  > para seleccionar una marca de clasificación y, a continuación, seleccione **[OK]**. Se clasificarán todas las imágenes del rango especificado (con la misma clasificación) a la vez.

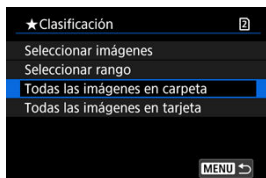

Clasificación de todas las imágenes de una carpeta o una tarjeta

Puede clasificar todas las imágenes de una carpeta o de una tarjeta a la vez.

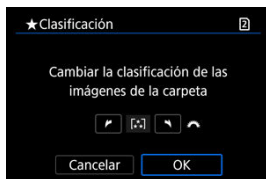

- Bajo [▶]: **Clasificación**], cuando seleccione [**Todas las imágenes en carpeta**] o [**Todas las imágenes en tarjeta**], se clasificarán todas las imágenes de la carpeta o de la tarjeta.



- Gire el dial <  > para seleccionar una clasificación y, a continuación, seleccione [OK].
- Cuando no esté clasificando imágenes o cancelando la clasificación, seleccione [OFF].
- Si se definen las condiciones de búsqueda con [▶]: **Ajustar cond. búsqueda img.**] () , la visualización cambiará a [**Imgs. encontradas**].

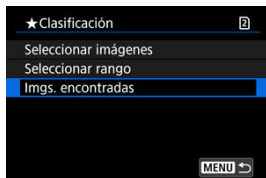

- Si selecciona [**Imgs. encontradas**], se clasificarán según lo especificado todas las imágenes filtradas por las condiciones de búsqueda.



Nota

- Los valores que aparecen junto a las clasificaciones se muestran como [###] si hay más de 1.000 imágenes con esa clasificación.

Protección de imágenes al establecer una clasificación

Las imágenes clasificadas en ciertos niveles podrían protegerse automáticamente después de que las clasifique.

1. Seleccione [▶]: Proteger al ajustar clasif.] (🔒).
2. Presione el botón <|INFO|>.
 - Se mostrará la pantalla [Ajustes detallados].
3. Seleccione los niveles de clasificación que quiera proteger.

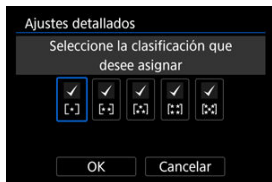

- Use el dial <|◉|> para seleccionar los niveles de clasificación que quiera proteger.
- Cada vez que presiona <|SET|>, se borra o se aplica una marca de verificación [✓].
- Repita este paso para añadir una marca de verificación [✓] a todos los niveles de clasificación que quiera proteger y, a continuación, seleccione [OK].

4. Seleccione [On].

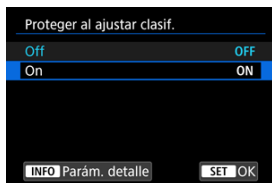

Nota

- Estas imágenes permanecen protegidas aunque elimine su clasificación.

Copia de fotografías





- [Copia de imágenes individuales](#)
- [Copia de un rango de imágenes](#)
- [Copia de todas las imágenes de una carpeta o una tarjeta](#)

Puede copiar las imágenes de una tarjeta en otra tarjeta para guardar duplicados. También es posible copiar todas las imágenes de una carpeta o de una tarjeta al mismo tiempo.

Precaución

- Los vídeos grabados con esta cámara no se pueden copiar.
 - Para copiar de manera extensa, es recomendable utilizar un accesorio de fuente de alimentación doméstica (se vende por separado).
 - Si la carpeta o la tarjeta de destino ya tienen una imagen con el mismo número de archivo, se mostrará **[Saltar imagen y seguir]**, **[Reemplazar imagen existente]** y **[Cancelar copia]**. Seleccione un método de copia y, a continuación, presione **< (SET) >**.
 - [Saltar imagen y seguir]**: las imágenes que tienen el mismo número de archivo se omiten y no se copian.
 - [Reemplazar imagen existente]**: las imágenes con el mismo número de archivo (incluidas las imágenes protegidas) se sobrescriben.
- Para sobrescribir imágenes que tengan información de orden de impresión  deberá volver a ajustar la información de orden de impresión.
- La información de orden de impresión y transferencia de imágenes no se incluye en las copias de las imágenes.
 - Durante el proceso de copia, no es posible disparar. Seleccione **[Cancelar]** antes de disparar.

Nota

- Las imágenes se copian de la tarjeta seleccionada en **[Func. grabar+sel. tarj./ carp.]** (ya sea en **[Grab/Repr. **)/**[Grab/Repr. ** o **[Reproducir **]/**[Reproducir **).
- Las copias de las imágenes tienen el mismo nombre de archivo que las imágenes originales.
- Con **[Sel.imag.]**, no es posible copiar al mismo tiempo imágenes de varias carpetas. Seleccione las imágenes para copiar de una sola carpeta a la vez.

Copia de imágenes individuales

1. Seleccione [Copia de imagen] (📷) (🔍).
2. Seleccione [Sel.imag.].

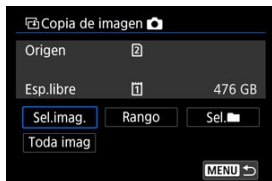

- Compruebe los números de la tarjeta de origen y de la de destino, así como el espacio libre en la tarjeta de destino.
- Seleccione [Sel.imag.] y, a continuación, presione <SET>.

3. Seleccione la carpeta.

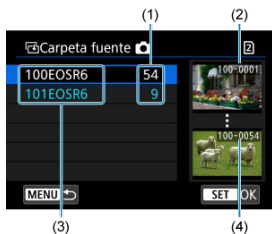



- (1) Número de imágenes en la carpeta
- (2) Número de archivo más bajo
- (3) Nombre de la carpeta
- (4) Número de archivo más alto

- Seleccione la carpeta de origen y, a continuación, presione <SET>.
- Cuando seleccione la carpeta, consulte las imágenes que se muestran a la derecha de la pantalla.

4. Seleccione una imagen para copiarla.



(1) Total de imágenes seleccionadas

- Gire el dial <  > para seleccionar la imagen que desee copiar y, a continuación, presione <  >.
- Para seleccionar otra imagen para copiarla, repita el paso 4.

5. Presione el botón < >.

6. Seleccione [OK].

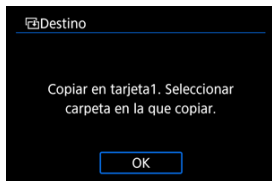

- Compruebe la tarjeta de destino y, a continuación, seleccione [OK].

7. Seleccione la carpeta de destino.



- Seleccione la carpeta donde desea copiar la imagen y, a continuación, presione < **SET** >.
- Para crear una carpeta nueva, seleccione [**Crear carpeta**].

8. Seleccione [OK].



- Compruebe la información sobre la tarjeta de origen y la de destino y, a continuación, seleccione [**OK**].

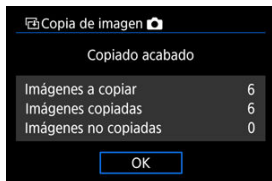

- Los resultados se muestran cuando finaliza la copia. Seleccione [**OK**] para volver a la pantalla del paso 2.

Copia de un rango de imágenes

Puede copiar a la vez todas las imágenes especificadas seleccionando la primera y la última imagen de un rango mientras mira las imágenes en la visualización de índice.

1. Seleccione [Rango].

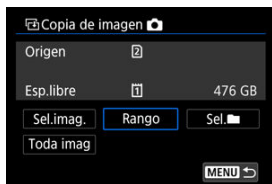

2. Seleccione la carpeta.



- Seleccione la carpeta de origen y, a continuación, presione **SET** >.
- Cuando seleccione la carpeta, consulte las imágenes que se muestran a la derecha de la pantalla.

3. Especifique el rango de imágenes.





- Seleccione la primera imagen (punto inicial).
- A continuación, seleccione la última imagen (punto final). Se anexará una marca de verificación [✓] a todas las imágenes del rango entre la primera y la última imagen.
- Para seleccionar otra imagen para copiarla, repita el paso 3.

4. Presione el botón <Q>.



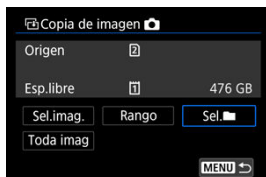

- Las imágenes del rango especificado se han copiado.

Copia de todas las imágenes de una carpeta o una tarjeta

Puede copiar todas las imágenes de una carpeta o de una tarjeta a la vez.

Al seleccionar **[Sel. 

The image shows a dark-themed menu titled "Copia de imagen" with a camera icon. The menu contains the following elements:

- Origen 
- Esp.libre  476 GB
- Buttons: Sel.imag., Rango, Sel.  (highlighted with a blue border)
- Toda imag
- MENU **

Orden de impresión (DPOF)



 [Ajuste de opciones de impresión](#)

 [Selección de imágenes para la impresión](#)

DPOF (Digital Print Order Format) permite imprimir imágenes grabadas en la tarjeta de acuerdo con sus instrucciones de impresión, como la selección de imágenes, la cantidad a imprimir, etc. Puede imprimir varias imágenes en un lote o crear una orden de impresión para un servicio de acabado fotográfico.

Puede establecer ajustes de impresión como el tipo de impresión, la impresión de la fecha, la impresión del número de archivo, etc. Los ajustes de impresión se aplicarán a todas las imágenes especificadas para la impresión. (No se pueden ajustar por separado para cada imagen).

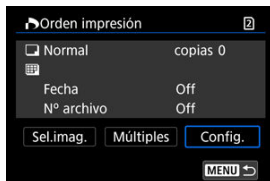

Ajuste de opciones de impresión

1. Seleccione [: Orden impresión] (.
2. Seleccione [Config.].



3. Ajuste las opciones como desee.

- Ajuste las opciones [**Tipo impresión**], [**Fecha**] y [**Nº archivo**].

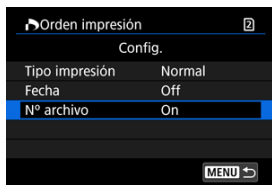

Tipo impresión		Normal	Imprime una imagen en una hoja.
		Índice	Se imprimen varias imágenes miniatura en una hoja.
		Ambos	Imprime la imagen normal y el índice.
Fecha	On	[On] imprime la fecha de grabación de la imagen captada.	
	Off		
Nº archivo	On	[On] imprime el número de archivo.	
	Off		

4. Salga del ajuste.



- Presione el botón < MENU >.
- A continuación, seleccione [**Sel.imag.**] o [**Múltiples**] para especificar las imágenes a imprimir.

Precaución

- Si imprime una imagen con un tamaño de imagen grande utilizando los ajustes **[Índice]** o **[Ambos]** () , es posible que la impresión de índice no se imprima con determinadas impresoras. En este caso, cambie el tamaño de la imagen () y, a continuación, realice la impresión de índice.
- Aunque **[Fecha]** y **[Nº archivo]** se ajusten en **[On]**, es posible que la fecha o el número de archivo no se impriman, según el ajuste de tipo de impresión y la impresora.
- En las copias **[Índice]**, no se puede ajustar **[Fecha]** y **[Nº archivo]** en **[On]** a la vez.
- Al imprimir con DPOF, utilice la tarjeta cuyas especificaciones de orden de impresión se hayan ajustado. No es posible imprimir en la orden de impresión especificada si se extraen solamente las imágenes de la tarjeta para imprimirlas.
- Es posible que algunas impresoras y servicios de acabado fotográfico compatibles con DPOF no puedan imprimir las imágenes según lo especificado. Cuando utilice una impresora, consulte el manual de instrucciones de la impresora. Cuando solicite un servicio de acabado fotográfico, pregunte antes.
- No utilice esta cámara para configurar ajustes de impresión para imágenes con ajustes DPOF configurados en otra cámara. Todas las órdenes de impresión pueden sobrescribirse accidentalmente. Además, quizá no sea posible la orden de impresión según el tipo de imágenes.

Selección de imágenes para la impresión

Seleccionar imágenes

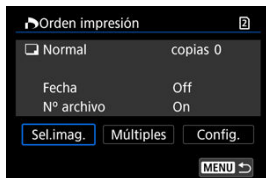

Seleccione y especifique las imágenes individualmente.

Presione el botón <MENU> para guardar el orden de impresión en la tarjeta.

● Normal/Ambos



(1) Cantidad

(2) Total de imágenes seleccionadas

Presione <SET> para imprimir una copia de la imagen visualizada. Puede girar el dial <◀▶> para especificar la impresión de hasta 99 copias.

● Índice

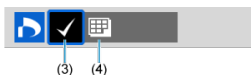

(3) Marca de verificación

(4) Icono de índice

Presione <SET> para añadir una marca de verificación [✓] a la casilla. La imagen se incluirá en la impresión de Índice.

Selección de varias imágenes

- **Seleccionar rango**

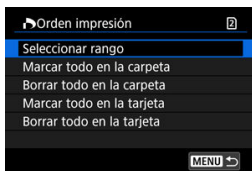

Seleccione **[Seleccionar rango]** en **[Múltiples]**. Al seleccionar la primera y la última imagen del rango, todas las imágenes del rango se marcan con una marca de verificación [✓] y se especifica para la impresión de una copia de cada imagen.

- **Todas las imágenes de una carpeta**

Seleccione **[Marcar todo en la carpeta]** y seleccione la carpeta. Se especificará una orden de impresión de una copia de todas las imágenes de la carpeta.

Si selecciona **[Borrar todo en la carpeta]** y selecciona la carpeta, se cancelará la orden de impresión de todas las imágenes de la carpeta.

- **Todas las imágenes de una tarjeta**

Si selecciona **[Marcar todo en la tarjeta]**, se especificará la impresión de una copia de todas las imágenes de la tarjeta.

Si selecciona **[Borrar todo en la tarjeta]**, se cancelará la orden de impresión de todas las imágenes de la tarjeta.

Si se definen las condiciones de búsqueda con **[▶]: Ajustar cond. búsqueda img.]** (🔍) y selecciona **[Múltiples]**, la visualización cambiará a **[Marcar todas imágenes encontr.]** y **[Borrar todas imágenes encontr.]**.

- **Todas las imágenes encontradas**

Si selecciona **[Marcar todas imágenes encontr.]**, se especificará la impresión de una copia de todas las imágenes filtradas por las condiciones de búsqueda.

Si selecciona **[Borrar todas imágenes encontr.]**, se borrará toda la orden de impresión de las imágenes filtradas.

⚠ Precaución

- No se puede especificar la impresión de vídeos o imágenes RAW/HEIF. Tenga en cuenta que no se especificará la impresión de imágenes RAW/HEIF ni vídeos aunque se especifiquen todas las imágenes con **[Múltiples]**.

- [Vista ampliada](#)
- [Procesamiento de imagen con formatos especificados](#)
- [Opciones de procesado de imágenes RAW](#)

Puede procesar imágenes **RAW** o **CRAW** con la cámara para crear imágenes JPEG o HEIF. Las imágenes RAW permanecen tal como se han captado, por lo que puede ajustar las condiciones de procesamiento para crear varias imágenes JPEG o HEIF. También puede usar Digital Photo Professional (software EOS) para procesar imágenes RAW.

Precaución

- El procesamiento en HEIF no está disponible para imágenes **RAW** o **CRAW** captadas con sensibilidad ISO expandida (L o H).

1. Seleccione : **Procesado de imagen RAW** .

2. Seleccione una opción y, a continuación, seleccione imágenes.

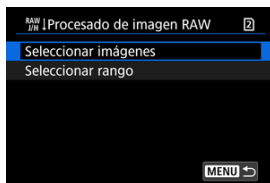

- Puede seleccionar varias imágenes para procesarlas a la vez.

Seleccionar imágenes

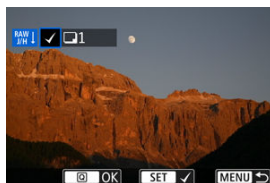

- Gire el dial \odot > para seleccionar imágenes para procesar y, a continuación, presione SET >.
- Presione el botón Q >.

Seleccionar rango

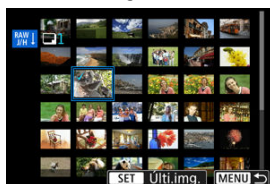

- Seleccione la primera imagen (punto inicial).
- A continuación, seleccione la última imagen (punto final). Se anexará una marca de verificación [✓] a todas las imágenes del rango entre la primera y la última imagen.
- Para procesar otras imágenes, repita este paso.
- Presione el botón Q >.

3. Ajuste las condiciones de procesado que desee.

Usar ajustes de disparo

- Las imágenes se procesan utilizando los ajustes de imagen del momento de la captura.
- Las imágenes captadas con [CAMERA] **Disparo HDR (PQ)** ajustado en [HDR PQ] se procesan para crear archivos HEIF, mientras que las imágenes captadas con esta función ajustada en [Desac.] se procesan para crear archivos JPEG.

Config. procesado→JPEG/Config. procesado→HEIF



- Utilice el dial <☀> o la tecla <☀> para seleccionar un elemento.
- Gire el dial <☀> para cambiar el ajuste.
- Presione <SET> para acceder a la pantalla de ajuste de la función.
- Para restablecer los ajustes, presione el botón <↺> y seleccione [OK] tras ver un mensaje de confirmación.

Pantalla de comparación

- Puede cambiar entre las pantallas [Tras cambio] y [Ajustes de disparo] presionando el botón <INFO> y girando el dial <☀>.
- Los elementos en naranja de la pantalla [Tras cambio] se han modificado desde el momento de la captura.
- Presione el botón <MENU> para volver a la pantalla de condiciones de procesado.

4. Guarde.

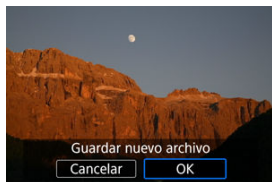

- Cuando utilice [Config. procesado→JPEG] o [Config. procesado→HEIF], seleccione [Guardar] (Guardar).
- Lea el mensaje y seleccione [OK].
- Si hay otras imágenes para procesar, seleccione [Sí].

5. Seleccione la imagen que desea mostrar.



- Seleccione [Imagen original] o [Img. procesada].
- Se mostrará la imagen seleccionada.



Vista ampliada

Puede ampliar las imágenes que se muestran para [**Config. procesado**→**JPEG**] o [**Config. procesado**→**HEIF**] presionando el botón < Q >. La relación de ampliación varía en función del ajuste de [**Calid. imagen**]. Con < * >, puede desplazarse por la imagen ampliada. Para cancelar la vista ampliada, presione otra vez el botón < Q >.

Precaución

- Los resultados del procesamiento con [**Optimizador digital de obj.**] ajustado en [**Alta**] solo se aplican en la vista ampliada. Los resultados no se aplican en la visualización normal.

Procesamiento de imagen con formatos especificados



Las imágenes JPEG o HEIF con el formato especificado se crean al procesar imágenes RAW captadas con [: Recorte/formato] () ajustado en [1:1 (formato)], [4:3 (formato)] o [16:9 (formato)].

Opciones de procesamiento de imágenes RAW

-  ±0 **Ajuste de brillo**

Puede ajustar la luminosidad de la imagen hasta ±1 punto en incrementos de 1/3 de punto.

-  **Bal. Blancos** (🔗)

Puede seleccionar el balance de blancos. Si selecciona  podrá seleccionar **[Auto: prior. ambiente]** o **[Auto: prior. blanco]**. Si selecciona , puede ajustar la temperatura de color.

-  **Estilo imagen** (🔗)

Puede seleccionar el estilo de imagen. Puede ajustar la nitidez, el contraste y otros parámetros.

* , ,  y  no están disponibles cuando se ajusta **[Config. procesado→HEIF]**.

-  ±0 **Claridad** (🔗)

Puede ajustar la claridad en un intervalo de -4 a +4.

* No está disponible cuando se ajusta **[Config. procesado→HEIF]**.

-  **Luminosidad Automática** (🔗)

Puede especificar detalles de la Luminosidad automática.

-  **RR alta sensib. ISO** (🔗)



Puede ajustar el procesamiento de reducción de ruido para sensibilidades ISO altas. Si el efecto es difícil de discernir, amplíe la imagen (🔗).

-  **Calid. imagen** (🔗)

Puede ajustar la calidad de imagen al crear una imagen JPEG o HEIF.

● **Correc. aberración obj.**

• **Corr. ilum. perif.**

Es posible corregir el fenómeno que provoca que las esquinas de la imagen se vean más oscuras debido a las características del objetivo. Si se ajusta **[Activ.]**, se mostrará la imagen corregida. Si el efecto es difícil de discernir, amplíe la imagen  y examine las cuatro esquinas. Se aplica menos corrección que para la corrección máxima con Digital Photo Professional (software EOS, ). Si los efectos de la corrección no son visibles, utilice Digital Photo Professional para aplicar la corrección de la iluminación periférica.

• **Corrección distorsión**

La distorsión de la imagen debida a las características del objetivo se puede corregir. Si se ajusta **[Activ.]**, se mostrará la imagen corregida. La periferia de la imagen se recortará en la imagen corregida.

Dado que la resolución de la imagen puede parecer ligeramente menor, establezca la nitidez ajustando el parámetro de nitidez del estilo de imagen, si es necesario.

• **Optimizador digital de obj.**

Corrija la aberración, la difracción y la pérdida de resolución inducida por el filtro de paso bajo del objetivo mediante la aplicación de valores de diseño óptico. Para comprobar el efecto de ajustar esta opción en **[Alta]** o **[Estándar]**, utilice la vista ampliada . Sin ampliación, no se aplica el efecto cuando el Optimizador digital de objetivos está ajustado en **[Alta]**. Al seleccionar **[Alta]** o **[Estándar]** las imágenes se procesan como si la aberración cromática y la difracción se hubieran ajustado en **[Activ.]**, aunque estas opciones no se muestran.

• **Corr. aberr. crom.**

Las aberraciones cromáticas (halos de color a lo largo del contorno del motivo) debidas a las características del objetivo se pueden corregir. Si se ajusta **[Activ.]**, se mostrará la imagen corregida. Si el efecto es difícil de discernir, amplíe la imagen .

•  OFF **Corrección de difracción** 

Es posible corregir la difracción provocada por la apertura del objetivo, que degrada la nitidez de la imagen. Si se ajusta **[Activ.]**, se mostrará la imagen corregida. Si el efecto es difícil de discernir, amplíe la imagen .

 **Precaución**

- El procesamiento de imágenes RAW en la cámara no producirá exactamente los mismos resultados que el procesamiento de imágenes RAW con Digital Photo Professional (software EOS).
- Si utiliza **[Ajuste de brillo]**, es posible que el ruido, las bandas, etc. se intensifiquen por efecto del ajuste.
- Cuando se ajuste **[Optimizador digital de obj.]**, es posible que el ruido se intensifique junto con los efectos de la corrección.
- Cuando se ajuste **[Optimizador digital de obj.]**, es posible que los bordes de las imágenes se destaquen bajo algunas condiciones de disparo. Ajuste la nitidez del estilo de imagen como sea necesario.
- El procesamiento con **[Optimizador digital de obj.]** ajustado en **[Alta]** puede tardar algún tiempo.

 **Nota**

- Los efectos de la corrección de las aberraciones del objetivo variarán en función del objetivo y de las condiciones de disparo. El efecto también puede ser difícil de discernir según el objetivo que se utilice, las condiciones de disparo, etc.
- No es posible procesar vídeos RAW. Procéselos con Digital Photo Professional (software EOS).

Ayuda creativa

Puede procesar imágenes RAW aplicando sus efectos favoritos y guardándolas como JPEG.

1. Seleccione []: Ayuda creativa] (☑).
2. Seleccione una imagen.





- Gire el dial < ⌚ > para seleccionar imágenes para procesar y, a continuación, presione < (SET) >.

3. Seleccione un efecto.



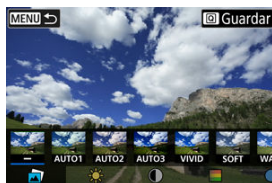

- Gire el dial <  > para seleccionar un efecto.





- Si selecciona [**Preajuste**] y presiona <  >, puede elegir [**VIVID**], [**SOFT**] u otros efectos preajustados. [**AUTO1**], [**AUTO2**] y [**AUTO3**] son efectos recomendados por la cámara en función de las condiciones de la imagen.



- Para seleccionar efectos como [**Luminosidad**] o [**Contraste**], presione <  > y, a continuación, utilice el dial <  >.
- Presione <  > cuando haya finalizado el ajuste.



- Para restablecer los ajustes, presione el botón <  > y seleccione [OK] tras ver un mensaje de confirmación.
- Para confirmar el efecto, presione el botón <  >.

4. Seleccione [OK] para guardar la imagen.



Puede seleccionar el tipo de procesamiento de imágenes RAW desde la pantalla de control rápido.

1. Seleccione [📷]: Procesam.RAW control rápido] (🔗).
2. Seleccione una opción.

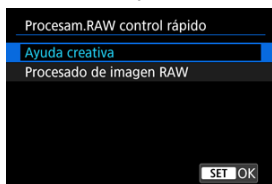

● **Ayuda creativa**



Procesamiento RAW que aplica el efecto que prefiera (🔗).

● **Procesamiento de imágenes RAW**



Procesamiento RAW según las condiciones que especifique (🔗).

Cambio de tamaño de imágenes JPEG/HEIF

Puede cambiar el tamaño de una imagen JPEG o HEIF para reducir el número de píxeles y guardarla como una nueva imagen. El cambio de tamaño está disponible para imágenes JPEG o HEIF **L**, **M** o **S1** (en todos los tamaños excepto **S2**). También se incluyen aquellas imágenes captadas con disparo RAW+JPEG y RAW+HEIF. Tenga en cuenta que el cambio de tamaño no está disponible para las imágenes **S2**, las fotografías o vídeos RAW o los fotogramas extraídos de vídeos 4K.

1. Seleccione []: Cambiar tamaño []).

2. Seleccione una imagen.

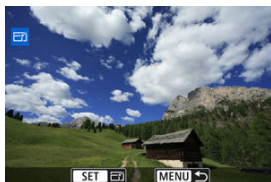

- Gire el dial < > para seleccionar la imagen que va a cambiar de tamaño.
- Presione < SET > para mostrar los tamaños de imagen.

3. Seleccione el tamaño de imagen que desee.



- Seleccione el tamaño de imagen que desee (1).

4. Guarde.



- Seleccione **[OK]** para guardar la imagen que ha cambiado de tamaño.
- Compruebe la carpeta de destino y el número de archivo de imagen y, a continuación, seleccione **[OK]**.
- Para cambiar el tamaño de otra imagen, repita los pasos 2 a 4.

Recorte de imágenes JPEG/HEIF

Puede recortar una imagen JPEG o HEIF captada y guardarla por separado. Las imágenes RAW y los fotogramas extraídos de vídeos 4K no se pueden recortar.









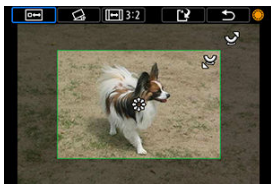

1. Seleccione []: Recortar] ().
2. Seleccione una imagen.



- Gire el dial < () > para seleccionar la imagen que va a recortar.
- Presione < (SET) > para mostrar el marco de recorte.

3. Ajuste el marco de recorte.



- Se recortará el área de imagen que quede dentro del marco de recorte.
- **Cambio de tamaño del marco de recorte**
Gire el dial <  > para cambiar el tamaño del marco de recorte. Cuanto menor sea el marco de recorte, más ampliada parecerá la imagen recortada.
- **Corrección de la inclinación**
Puede corregir la inclinación de la imagen en $\pm 10^\circ$. Gire el dial <  > para seleccionar [] y, a continuación, presione <  >. Mientras examina la inclinación respecto a la retícula, gire el dial <  > (en incrementos de $0,1^\circ$) o toque la flecha a la izquierda o a la derecha (en incrementos de $0,5^\circ$) en la esquina superior izquierda de la pantalla para corregir la inclinación. Después de completar la corrección de la inclinación, presione <  >.
- **Cambio del formato y de la orientación del marco de recorte**
Gire el dial <  > y seleccione []]. Cada vez que presione <  >, se modifica el formato del marco de recorte.
- **Desplazamiento del marco de recorte**
Utilice <  > para mover el marco de recorte en vertical o en horizontal.

4. Compruebe el área de imagen que se va a recortar.



- Gire el dial \odot > para seleccionar [CROP] y, a continuación, presione $\langle \text{SET} \rangle$. Se muestra el área de imagen para recortar.

5. Guarde.



- Gire el dial \odot > para seleccionar [SAVE] y, a continuación, presione $\langle \text{SET} \rangle$.
- Seleccione [OK] para guardar la imagen recortada.
- Compruebe la carpeta de destino y el número de archivo de imagen y, a continuación, seleccione [OK].
- Para recortar otra imagen, repita los pasos 2 a 5.

Precaución

- La posición y el tamaño del marco de recorte pueden cambiar dependiendo del ángulo ajustado para la corrección de la inclinación.
 - Una vez guardada una imagen recortada, no se puede volver a recortar ni cambiar de tamaño.
 - No se añadirá información de representación del punto AF (AF) ni datos de eliminación del polvo (Dust) a las imágenes recortadas.
 - Los formatos disponibles varían en función de si se utiliza [RECORD]: [RECORD] o [ADD]: [ADD].
- Añadir información recorte.**

[Conversión de imágenes individuales](#)

[Especificación del rango de imágenes a convertir](#)

Puede convertir imágenes HEIF captadas con el disparo HDR y guardarlas como imágenes JPEG.

Nota

- Algunas escenas pueden tener una apariencia diferente después de la conversión si se comparan la imagen original y la convertida.
- La conversión no está disponible para las imágenes recortadas ni para los fotogramas extraídos de vídeos 4K.
- Las imágenes HEIF que se han convertido en JPEG están etiquetadas con [JPEG↓].



Conversión de imágenes individuales

1. Seleccione []: Conversión HEIF→JPEG ()
2. Seleccione [Seleccionar imágenes].

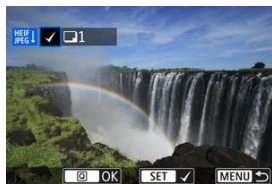

3. Seleccione una imagen.



- Gire el dial <  > para seleccionar la imagen HEIF que desee convertir en JPEG y, a continuación, presione <  >.
- Para seleccionar otra imagen para convertir, repita el paso 3.
- Presione el botón <  > para convertir en JPEG.

4. Guarde.

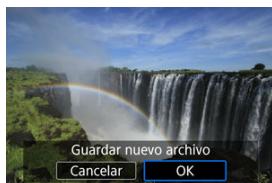

- Seleccione [**OK**] para guardar la imagen JPEG.
- Si hay otras imágenes para conversión, seleccione [**Si**].

5. Seleccione las imágenes que desea utilizar para mostrar.



- Seleccione **[Imagen original]** o **[Img. procesada]**.
- Se mostrará la imagen seleccionada.

1. Seleccione [Seleccionar rango].



2. Especifique el rango de imágenes.



- Seleccione la primera imagen (punto inicial).
- A continuación, seleccione la última imagen (punto final). Se anexará una marca de verificación [✓] a todas las imágenes del rango entre la primera y la última imagen.
- Para seleccionar otras imágenes, repita el paso 2.

3. Presione el botón < [Q] >.

4. Guarde.



- Seleccione **[OK]** para guardar la imagen JPEG.
- Si hay otras imágenes para conversión, seleccione **[Sí]**.

5. Seleccione las imágenes que desea utilizar para mostrar.





- Seleccione **[Imagen original]** o **[Img. procesada]**.
- Se mostrará la imagen seleccionada.

Presentación de diapositivas

Puede reproducir las imágenes de la tarjeta como diapositivas en una presentación automática.

1. Especifique las imágenes que va a reproducir.

- Para reproducir todas las imágenes de la tarjeta, vaya al paso 2.
- Si desea especificar las imágenes que se reproducirán en la presentación de diapositivas, filtre las imágenes con []: **Ajustar cond. búsqueda img.** ().

2. Seleccione []: **Presentación de diapositivas**] (.

3. Ajuste la reproducción como desee.



- Seleccione [**Configuración**].
- Establezca los ajustes de [**Tiempo reproduc.**] y [**Repetir**] (reproducción repetida) para las fotografías.
- Después de completar los ajustes, presione el botón < **MENU** >.

Tiempo de reproducción

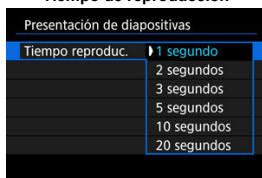

Repetir

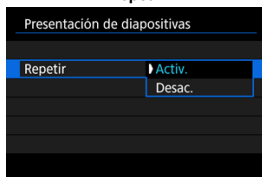

4. Inicie la presentación de diapositivas.



- Seleccione **[Inicio]**.
- La presentación de diapositivas se iniciará después de que se muestre **[Cargando imágenes...]**.
- Primero se reproducen todos los vídeos y luego todas las fotografías.

5. Salga de la presentación de diapositivas.

- Para salir de la presentación de diapositivas y volver a la pantalla de ajuste, presione el botón **< MENU >**.

Nota

- Para hacer una pausa en la presentación de diapositivas, presione **< SET >**. Durante la pausa, se mostrará **[|||]** en la esquina superior izquierda de la pantalla. Presione de nuevo **< SET >** para reanudar la presentación de diapositivas.
- Durante la reproducción automática de fotografías, puede presionar el botón **< INFO >** para cambiar el formato de visualización **(📷)**.
- El volumen durante la reproducción de video se puede ajustar presionando **< * >** arriba o abajo.
- Durante la reproducción automática o cuando la reproducción esté en pausa, puede girar el dial **< ⌚ >** para ver otra imagen.
- Durante la reproducción automática no tendrá efecto la desconexión automática.
- El tiempo de visualización puede variar en función de la imagen.

Ajuste de las condiciones de búsqueda de imágenes

[Borrado de las condiciones de búsqueda](#)



Puede filtrar la visualización de imágenes de acuerdo con sus condiciones de búsqueda. Después de ajustar las condiciones de búsqueda de imágenes, puede reproducir y visualizar solo las imágenes encontradas. También puede proteger, clasificar, reproducir una presentación de diapositivas, borrar y aplicar otras operaciones a las imágenes filtradas.

1. Seleccione : **Ajustar cond. búsqueda img.** .

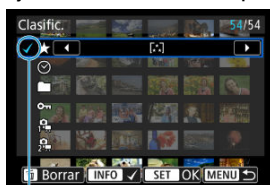
2. Ajuste las condiciones de búsqueda.



(1)

- Gire el dial <  > para seleccionar una opción.
- Gire el dial <  > para ajustar la opción.
- Se anexa una marca de verificación [✓] (1) a la izquierda de la opción. (Especificado como la condición de búsqueda).
- Si selecciona la opción y presiona el botón < INFO >, la marca de verificación [✓] se eliminará (lo que cancela la condición de búsqueda).
- Tras completar los ajustes, presione <  >.

Opción	Descripción
★ Clasific.	Muestra imágenes con la condición (clasificación) seleccionada.
☺ Fecha	Muestra imágenes tomadas en la fecha de disparo seleccionada.
📁 Carpeta	Muestra imágenes de la carpeta seleccionada.
🔒 Proteger	Muestra imágenes con la condición (protección) seleccionada.
 Tipo de archivo (1)	Muestra imágenes del tipo de archivo seleccionado.
 Tipo de archivo (2)	

3. Aplique las condiciones de búsqueda.



- Lea el mensaje que aparece y seleccione **[OK]**. Se aplicará la condición de búsqueda.

4. Muestre las imágenes encontradas.



(2)

- Presione el botón <  >. Solamente se reproducirán las imágenes que cumplan las condiciones ajustadas (filtradas). Cuando se filtren las imágenes para la visualización, la pantalla tendrá un marco exterior amarillo (2).

Precaución

- Si ninguna imagen cumple las condiciones de búsqueda, no se podrá presionar <  > en el paso 2.
- En el caso de vídeos, las búsquedas se aplican a archivos en la carpeta XFVC o CRM. La búsqueda no se aplica a archivos de vídeo en la carpeta DCIM.



Nota

- Es posible que las condiciones de búsqueda se borren después de operaciones que impliquen cambios de tarjeta o de alimentación de la cámara, así como la edición, adición o borrado de imágenes.
- El tiempo de desconexión automática puede prolongarse mientras se muestra la pantalla : **Ajustar cond. búsqueda img.**

Borrado de las condiciones de búsqueda

Acceda a la pantalla del paso 2 y, a continuación, presione el botón <  > para borrar todas las condiciones de búsqueda.

Reanudación de la reproducción anterior

1. Seleccione [: Ver desde últ. img.] ().

2. Seleccione una opción.

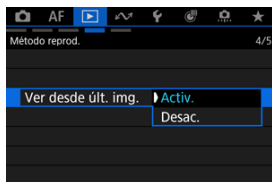



- **[Activ.]:** la reproducción se reanuda desde la última imagen visualizada (a menos que acabe de terminar de disparar).
- **[Desac.]:** la reproducción se reanuda desde la fotografía más reciente siempre que se reinicia la cámara.





Personalización de la visualización de la información de reproducción

[Histograma](#)

Puede especificar las pantallas y la información adjunta que se muestra durante la reproducción de imágenes.

1. Seleccione : Visualiz. info. reproducción .
2. Añada una marca de verificación  junto al número de las pantallas que desee mostrar.



- Seleccione números con el dial  >.
- Cada vez que presiona <  >, se borra o se aplica una marca de verificación .
- Repita estos pasos para añadir una marca de verificación  al número de cada pantalla que desee mostrar y, a continuación, seleccione **[OK]**.
- Para acceder a la información seleccionada, puede presionar el botón < **INFO** > durante la reproducción o presionar <  > arriba o abajo cuando se muestre la pantalla de información de disparo .

Histograma

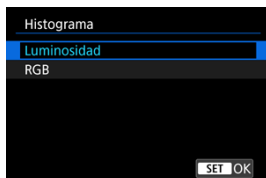

Los histogramas muestran los niveles de señal a través de la gama tonal. Están disponibles la visualización de la luminosidad (para comprobar el nivel de exposición general y la gradación global) y la visualización RGB (para consultar la saturación y la gradación de rojo, verde y azul). Puede cambiar el histograma que se muestra presionando el botón < INFO > cuando se muestre [INFO] abajo a la izquierda de la pantalla [▶]: **Visualiz. info. reproducción**].

● Pantalla [Luminosidad]

Este histograma es un gráfico que muestra la distribución del nivel de la luminosidad de la imagen, donde el eje horizontal indica el nivel de luminosidad (más oscuro a la izquierda y más luminoso a la derecha) y el eje vertical indica el número de píxeles en cada nivel de luminosidad. Cuantos más píxeles haya hacia la izquierda, más oscura será la imagen y cuantos más píxeles haya hacia la derecha, más luminosa será la imagen. Si hay demasiados píxeles a la izquierda, los detalles de las sombras se perderán y si hay demasiados píxeles a la derecha, los detalles de las altas luces se perderán. Se reproducirá la gradación intermedia. Consultando la imagen y su histograma de luminosidad, podrá ver la inclinación del nivel de exposición y la gradación general.

Histogramas de ejemplo



Imagen oscura



Luminosidad normal



Imagen luminosa

● Pantalla [RGB]

Este histograma es un gráfico que muestra la distribución del nivel de luminosidad de cada color primario de la imagen (RGB o rojo, verde y azul), donde el eje horizontal indica el nivel de luminosidad del color (más oscuro a la izquierda y más luminoso a la derecha) y el eje vertical indica el número de píxeles en cada nivel de luminosidad de color. Cuantos más píxeles haya hacia la izquierda, más oscuro y menos prominente será el color y cuantos más píxeles haya hacia la derecha, más luminoso y más denso será el color. Si hay demasiados píxeles a la izquierda, faltará información del color correspondiente y si hay demasiados píxeles a la derecha, el color estará demasiado saturado, sin gradación. Si comprueba el histograma RGB de la imagen, podrá ver las condiciones de saturación y gradación del color, así como la tendencia del balance de blancos.

Visualización del aviso de altas luces

Puede especificar que las altas luces sobreexpuestas se muestren parpadeando en la pantalla de reproducción. Para obtener una gradación más detallada en las zonas intermitentes donde desee que la gradación se reproduzca fielmente, ajuste la compensación de la exposición en una cantidad negativa y dispere otra vez para obtener un resultado mejor.

1. Seleccione [▶: Aviso altas luces] (🔗).
2. Seleccione [Activ.].

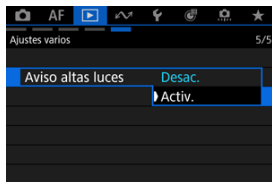

Representación del punto AF

Puede mostrar los puntos AF que se utilizaron para enfocar, que se mostrarán con el contorno en rojo en la pantalla de reproducción.

1. Seleccione [▶]: Repr. punto AF (🔒).
2. Seleccione [Activ.].

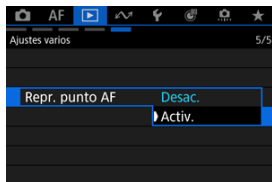

Reticula de reproducción

Puede mostrar una retícula sobre las fotografías que se muestran en la visualización de una única imagen en la pantalla de reproducción. Esta función es útil para examinar la inclinación horizontal o vertical de la imagen, así como la composición.

1. Seleccione []: Reticula repr.] ().

2. Seleccione una opción.

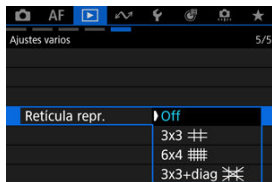

Nota

- Cuando se muestran imágenes panorámicas, aparece una línea vertical y una horizontal si [Reticula repr.] está ajustado en una opción diferente de [Off].



Contador de reproducción de vídeo

Puede seleccionar cómo se muestra el tiempo en la pantalla de reproducción de vídeo.

1. Seleccione [▶]: Contador rep.] (🔗).

2. Seleccione una opción.

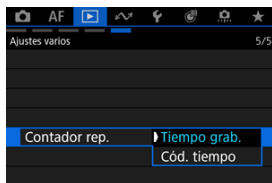

● **Tiempo grab.**

Muestra el tiempo de grabación o reproducción durante la reproducción de vídeo.



● **Cód. tiempo**

Muestra el código de tiempo durante la reproducción de vídeo.





Nota

- El ajuste de [Contador rep.] en [📷: Código de tiempo] está vinculado a [▶]: **Contador rep.**, así que estos ajustes siempre coinciden.
- La cuenta de "fotogramas" no se muestra durante la grabación o la reproducción de vídeo.

Funciones de comunicación

En este capítulo se describe cómo enviar imágenes, disparar de manera remota y realizar otras operaciones usando funciones de comunicación.

Precaución

Importante

- Tenga en cuenta que Canon no será responsable de ninguna pérdida ni ningún daño derivado de ajustes incorrectos de comunicación inalámbrica cuando utilice la cámara. Además, Canon no será responsable de ninguna otra pérdida ni ningún otro daño provocados por el uso de la cámara.
Cuando utilice funciones de comunicación inalámbrica, establezca la seguridad correspondiente bajo su propia responsabilidad y criterio. Canon no se hará responsable de ninguna pérdida ni ningún daño provocados por accesos no autorizados u otras vulneraciones de la seguridad.

- [Menús de fichas: Funciones de comunicación](#)
- [Conexión a un smartphone o tablet](#)
- [Conexión a un mando a distancia inalámbrico](#)
- [Conexión a EOS Utility](#)
- [Carga de imágenes en image.canon](#)
- [Transferencia de imágenes a un servidor FTP](#)
- [Conexiones avanzadas](#)
- [Emisión por USB \(UVC/UAC\)](#)
- [Emisión por HDMI](#)
- [Modo avión](#)
- [Configuración de Wi-Fi](#)
- [Ajustes de Bluetooth](#)
- [Nombre de cámara](#)
- [Detalles de error](#)
- [Respuesta a mensajes de error](#)
- [Ajustes de dispositivo GPS](#)
- [Selección de aplicación para conexiones USB](#)
- [Guardar/cargar ajustes de comunicación en una tarjeta](#)
- [Restablecimiento de los ajustes de comunicación](#)
- [Ajustes básicos de comunicación](#)
- [Reconexión a través de Wi-Fi/Bluetooth](#)
- [Operaciones con el teclado virtual](#)
- [Precauciones de comunicación inalámbrica](#)
- [Seguridad](#)

- [Revisión de los ajustes de la red](#)
- [Estado de la comunicación inalámbrica](#)

Menús de fichas: Funciones de comunicación

● Función de red

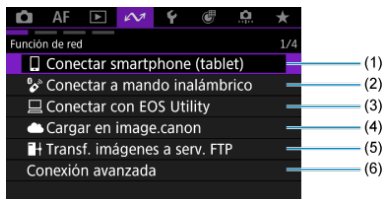

- (1) [Conectar smartphone \(tablet\)](#)
- (2) [Conectar a mando inalámbrico](#)
- (3) [Conectar con EOS Utility](#)
- (4) [Cargar en image.canon](#)
- (5) [Transf. imágenes a serv. FTP](#)
- (6) [Conexión avanzada](#)

● Emisiones en directo

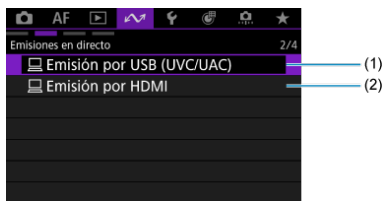

- (1) [Emisión por USB \(UVC/UAC\)](#)
- (2) [Emisión por HDMI](#)

● Ajustes de red

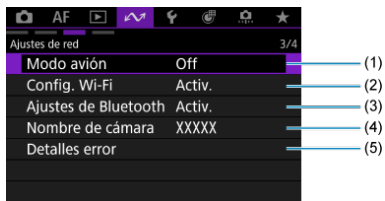

- (1) [Modo avión](#)
- (2) [Config. Wi-Fi](#)
- (3) [Ajustes de Bluetooth](#)
- (4) [Nombre de cámara](#)
- (5) [Detalles error](#)

● Ajustes varios

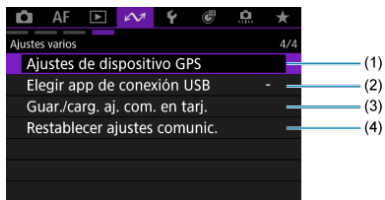

- (1) [Ajustes de dispositivo GPS](#)
- (2) [Elegir app de conexión USB](#)
- (3) [Guar./carg. aj. com. en tarj.](#)
- (4) [Restablecer ajustes comunic.](#)

⚠ Precaución

- Algunos elementos de menú no pueden configurarse mientras la cámara está conectada a ordenadores u otros dispositivos mediante un cable de interfaz.
- La conexión Wi-Fi se detendrá si coloca la alimentación de la cámara en **<OFF>** o abre la tapa de la ranura de la tarjeta o la tapa del compartimento de la batería.
- Con una conexión Wi-Fi establecida, la desconexión automática de la cámara no funciona.

Conexión a un smartphone o tablet

- ✔ [Preparación del smartphone](#)
- ✔ [Emparejamiento Bluetooth y conexión Wi-Fi con smartphones](#)
- ✔ [Funciones principales de Camera Connect](#)
- ✔ [Mantenimiento de una conexión Wi-Fi cuando la cámara está apagada](#)
- ✔ [Edición y eliminación de dispositivos para conexiones](#)
- ✔ [Reconexión usando información de la conexión](#)
- ✔ [Transferencia automática de imágenes a un smartphone mientras se dispara](#)
- ✔ [Envío de imágenes a un smartphone desde la cámara](#)

Tras emparejar la cámara con un smartphone, podrá realizar las tareas siguientes.

- Establecer una conexión Wi-Fi utilizando solamente el smartphone (🔗).
- Establecer una conexión Wi-Fi con la cámara aunque esté apagada (🔗).
- Etiquetar geográficamente las imágenes con información GPS adquirida por el smartphone (🔗).
- Controlar la cámara de manera remota desde un smartphone (🔗).

Tras conectar la cámara a un smartphone mediante Wi-Fi, también puede hacer lo siguiente.

- Examinar y guardar imágenes en la cámara desde un smartphone (🔗).
- Controlar la cámara de manera remota desde un smartphone (🔗).
- Enviar imágenes a un smartphone desde la cámara (🔗).

Nota

- También puede establecer una conexión Wi-Fi avanzada con smartphones sin utilizar Bluetooth (🔗).

Activación de Bluetooth y Wi-Fi en un smartphone

Active Bluetooth y Wi-Fi desde la pantalla de ajustes del smartphone. Tenga en cuenta que no es posible realizar el emparejamiento con la cámara desde la pantalla de ajustes de Bluetooth del smartphone.

Instalación de Camera Connect en un smartphone

En el smartphone con Android o iOS debe estar instalada la aplicación dedicada Camera Connect (gratuita).

- Utilice la versión más reciente del SO del smartphone.
- Camera Connect puede instalarse desde Google Play o App Store. También se puede obtener acceso a Google Play o App Store utilizando los códigos QR que aparecen al emparejar la cámara o conectarla mediante Wi-Fi a un smartphone.



Nota

- Para ver información sobre versiones de sistemas operativos compatibles con Camera Connect, consulte el sitio de descarga de Camera Connect.
- Es posible que las pantallas de ejemplo y otros detalles de este manual no coincidan con los elementos reales de la interfaz de usuario después de actualizaciones del firmware de la cámara, de Camera Connect, de Android o de iOS.

Emparejamiento Bluetooth y conexión Wi-Fi con smartphones

1. Seleccione [**☰**]: **[Conectar smartphone (tablet)]** (**☑**).
2. Seleccione **[Añadir dispositivo para conectar]**.

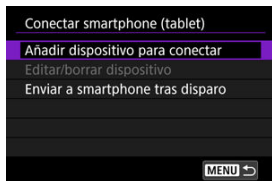

- Cuando se estén transfiriendo automáticamente imágenes a un smartphone durante la toma, ajuste **[Enviar a smartphone tras disparo]** (**☑**).

3. Seleccione [OK].



- Esta pantalla no se muestra si [Config. Wi-Fi] y [Ajustes de Bluetooth] ya se han ajustado en [Activ.].

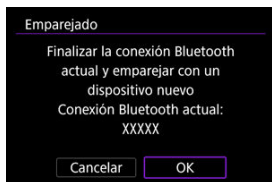

- Se mostrará un mensaje si la cámara ya está emparejada con otro dispositivo.

4. Presione < >.

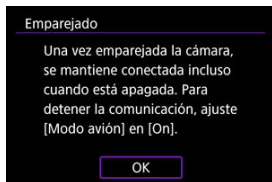

5. Inicie el emparejado.



- Presione < (SET) > para iniciar el emparejado.
- Si Camera Connect no está instalado, escanee con el smartphone el código QR que se muestra en la pantalla, acceda a Google Play o App Store para instalar Camera Connect y, a continuación, presione < (SET) > para iniciar el emparejamiento.

6. Inicie Camera Connect.

- Siga las instrucciones de la aplicación para seleccionar la cámara para el emparejado.

7. Establecimiento de una conexión Bluetooth.



- Cuando aparezca un mensaje en el smartphone, siga las indicaciones.



- Presione <  >.

8. Complete el proceso de conexión.



- Presione < (SET) >.

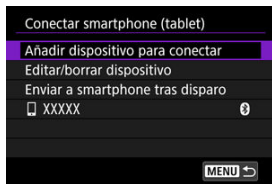

- Se muestra el nombre del dispositivo conectado.

⚠ Precaución

- No es posible conectar la cámara a dos o más smartphones al mismo tiempo a través de Bluetooth. Para cambiar a un smartphone diferente para la conexión Bluetooth, consulte [Reconexión a través de Wi-Fi/Bluetooth](#).
- Tenga en cuenta que el nivel de batería puede ser bajo la próxima vez que quiera usar la cámara, ya que las conexiones Bluetooth consumen energía de la batería incluso si la cámara está apagada o si la desconexión automática está activada.

Solución de problemas de emparejamiento

- Conservar en el smartphone registros de emparejamiento de cámaras emparejadas previamente impedirá emparejarlo con esta cámara. Antes de volver a intentar el emparejamiento, elimine los registros de emparejamiento de las cámaras previamente emparejadas desde la pantalla de ajustes de Bluetooth del smartphone.

9. Toque una función de Camera Connect.

- Para ver información detallada sobre las funciones de Camera Connect, consulte [Funciones principales de Camera Connect](#).
- Toque una función de Camera Connect para iniciar una conexión Wi-Fi.

10. Confirme que los dispositivos están conectados a través de Wi-Fi.

- Después de establecer una conexión Wi-Fi, la pantalla de la cámara cambia a la espera de disparo.
- Si selecciona [📶: **Conectar smartphone (tablet)**], se mostrará la pantalla [**Comunicación**] en la cámara (📷).



La conexión Wi-Fi con un smartphone está ahora completa.

- Para finalizar la conexión Wi-Fi, seleccione [**Desconec.**] en la pantalla [**Comunicación**].
- La finalización de la conexión Wi-Fi cambiará la cámara a la conexión Bluetooth.
- Para volver a conectar, inicie Camera Connect y toque la función que vaya a utilizar.

Pantalla [Comunicación]

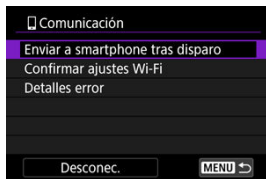

- **Enviar a smartphone tras disparo**
Se pueden transferir imágenes automáticamente a un smartphone (📷).
- **Confirmar ajustes Wi-Fi**
Puede comprobar los detalles de los ajustes de las conexiones Wi-Fi.
- **Detalles error**
Después de cualquier error de conexión Wi-Fi, puede comprobar los detalles del error (🔍).
- **Desconec.**
Cierra la conexión Wi-Fi.

Funciones principales de Camera Connect

Imágenes en cámara

- Puede examinar, eliminar o clasificar imágenes.
- Puede guardar imágenes en un smartphone.
- Se puede aplicar efectos a imágenes RAW y guardarlas en un smartphone.

Disparo con visión directa remota

- Permite disparar de manera remota mientras se ve una imagen en directo en el smartphone.

Autotransferir

- Activa el establecimiento de ajustes de la cámara y la aplicación para la transferencia automática de fotografías (📷).

Controlador remoto por Bluetooth

- Permite el mando a distancia de la cámara desde un smartphone emparejado mediante Bluetooth. (No disponible cuando se conecta mediante Wi-Fi).
- La desconexión automática se desactiva mientras se utiliza la función de controlador remoto por Bluetooth.

Ajustes de fecha/hora de la cámara

- Los ajustes de fecha/hora de la cámara se pueden modificar.

Actualizar firmware de cámara

- Activa las actualizaciones del firmware de la cámara.

Nota

- Para ver información detallada de otras funciones, puede comprobar la pantalla principal de Camera Connect.

Mantenimiento de una conexión Wi-Fi cuando la cámara está apagada

Puede usar un smartphone para examinar las imágenes de la cámara o realizar otras operaciones aunque la cámara esté apagada y siempre que esté emparejada con el smartphone mediante Bluetooth.

Si prefiere no permanecer conectado a la cámara mediante Wi-Fi/Bluetooth cuando esta esté apagada, ajuste [☑: **Modo avión**] en [On] o ajuste [☑: **Ajustes de Bluetooth**] en [Desac.].

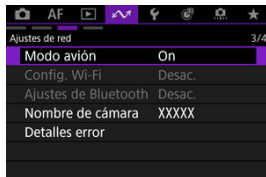

⚠ Precaución

- Esta función no puede usarse si se restablecen los ajustes inalámbricos o se borra la información de conexión del smartphone.

Edición y eliminación de dispositivos para conexiones

Antes de editar o eliminar ajustes de conexión para otros dispositivos, finalice la conexión Wi-Fi.

1. Seleccione [↖]: [Conectar smartphone (tablet)] (🔗).

2. Seleccione [Editar/borrar dispositivo].

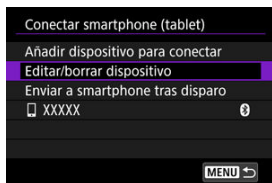

3. Seleccione el dispositivo en cuestión.

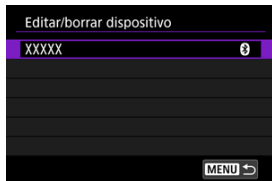

4. Seleccione una opción.

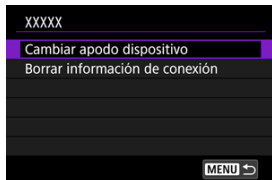

Cambio de apodos del dispositivo

Puede cambiar el apodo de los dispositivos a los que se conecte la cámara.

Borrar información de conexión

Puede borrar la información de la conexión.

Reconexión usando información de la conexión

Puede utilizar la información de la conexión configurada para conectar de nuevo.

1. Seleccione [↖]: **Conectar smartphone (tablet)** (🔗).
2. Seleccione el dispositivo para la conexión.

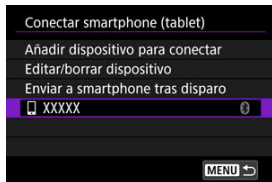

- Seleccione la opción de conexión en la lista de conexiones anteriores.
3. Siga las instrucciones de la pantalla para conectar la cámara al dispositivo.

Transferencia automática de imágenes a un smartphone mientras se dispara

Puede enviar las fotografías a un smartphone automáticamente. Antes de seguir estos pasos, asegúrese de que la conexión Wi-Fi entre la cámara y el smartphone haya finalizado.

1. Seleccione [✓]: [Conectar smartphone (tablet)] (🔗).
2. Seleccione [Enviar a smartphone tras disparo].

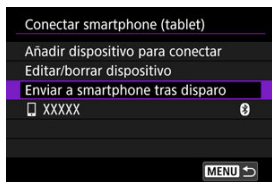

3. Ajuste [Autoenviar] en [Activ.].

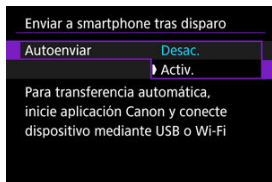

4. Ajuste [Tamaño para enviar].

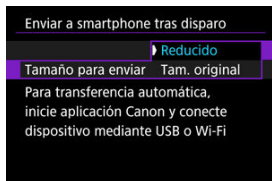

Envío de imágenes a un smartphone desde la cámara

Puede usar la cámara para enviar imágenes a un smartphone conectado a través de Wi-Fi.

Visualización de la pantalla de menú

1. Cambie a reproducción.



2. Presione el botón < Q >.

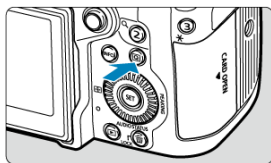



3. Seleccione [Enviar imág. a smartphone].



- Si realiza este paso durante la conexión mediante Bluetooth, se mostrará un mensaje que le solicita establecer una conexión Wi-Fi. Después de presionar < SET >, toque una función de Camera Connect para conectar a través de Wi-Fi y, a continuación, vuelva a empezar desde el paso 1.

4. Navegue por las imágenes.



- Gire el dial <  > para seleccionar las imágenes que desee enviar y, a continuación, presione <  >.
- Las imágenes se pueden seleccionar tocándolas en la visualización del índice ().

5. Presione < >.

- Se muestra el menú.



Configuración del tamaño de las imágenes para enviar

1. Seleccione [Tamaño para enviar].



- Seleccione el tamaño de imagen para el envío.



Nota

- Cuando envíe varias imágenes, también puede cambiar el [Tamaño para enviar] si es necesario en la pantalla de confirmación antes del envío.
- La selección del tamaño reducido para las fotografías se aplica a todas las fotografías que se envíen en ese momento. Tenga en cuenta que las fotografías tamaño **S2** no se reducen.

Envío de la imagen actual

1. Seleccione [Env. mostrada].



- Presione <  > con la opción [Env. mostrada] seleccionada para enviar inmediatamente la imagen.

Selección y envío de imágenes

1. Seleccione [Enviar selec.].



2. Seleccione las imágenes que desea enviar.

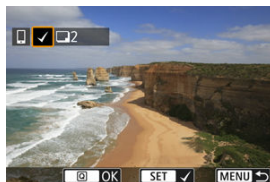

- Gire el dial para seleccionar las imágenes que desee enviar y, a continuación, presione >.
- Después de seleccionar las imágenes que vaya a enviar, presione el botón >.

3. Seleccione una opción.

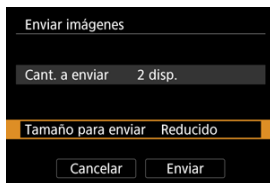

- [Tamaño para enviar] se puede modificar según sea necesario.

4. Seleccione [Enviar].

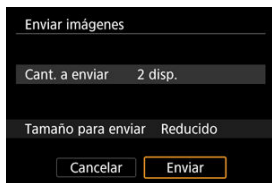

Envío de un rango de imágenes seleccionado

1. Seleccione [Enviar rango].



2. Especifique el rango de imágenes.



- Seleccione la primera imagen (punto inicial).
- A continuación, seleccione la última imagen (punto final). Se anexará una marca de verificación [✓] a todas las imágenes del rango entre la primera y la última imagen.
- Para cancelar la selección, repita este paso.

3. Presione el botón < [Q] >.

4. Seleccione una opción.

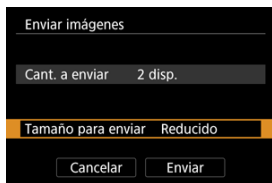

- [Tamaño para enviar] (📄) se puede modificar según sea necesario.

5. Seleccione [Enviar].

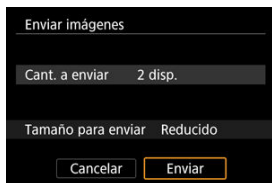

Envío de todas las imágenes de una tarjeta

1. Seleccione [Env. todas tarj.].



2. Seleccione una opción.

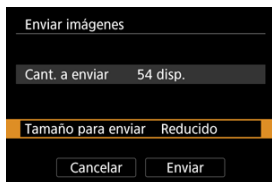

- [Tamaño para enviar] (🔗) se puede modificar según sea necesario.

3. Seleccione [Enviar].

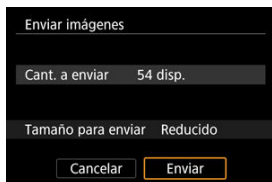

Envío de imágenes encontradas mediante búsqueda

Envíe todas las imágenes que coincidan con las condiciones de búsqueda establecidas en [▶]: **Ajustar cond. búsqueda img.**] a la vez. Para obtener información detallada sobre [▶]: **Ajustar cond. búsqueda img.**], consulte [Ajuste de las condiciones de búsqueda de imágenes.](#)

1. Seleccione [Env. todas enc.].



2. Seleccione una opción.

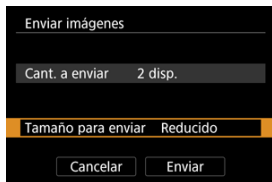

- [Tamaño para enviar] (🔗) se puede modificar según sea necesario.

3. Seleccione [Enviar].

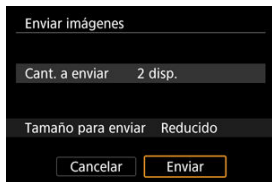

Finalización de la transferencia de imágenes



- Presione el botón < **MENU** > en la pantalla de transferencia de imágenes.
- Para finalizar la conexión Wi-Fi, seleccione [**Desconec.**] en la pantalla [**Comunicación**].

⚠ Precaución

- Durante la operación de transferencia de imágenes, no es posible tomar fotografías aunque se presione el disparador de la cámara.

📄 Nota



- Puede cancelar la transferencia de imágenes si selecciona [**Cancelar**] durante la transferencia.
- Puede seleccionar hasta 999 archivos a la vez.
- Durante la conexión Wi-Fi, se recomienda desactivar la función de ahorro de energía del smartphone.
- Cuando utilice una batería para alimentar la cámara, asegúrese de que esté completamente cargada.

Conexión a un mando a distancia inalámbrico

[Eliminación de información de conexión](#)

[Reconexión usando información de la conexión](#)

La cámara también puede conectarse a un mando a distancia inalámbrico (se vende por separado, ) a través de Bluetooth para disparo con mando a distancia.

1. Seleccione [ Conectar a mando inalámbrico] ()
2. Seleccione [Añadir dispositivo para conectar].

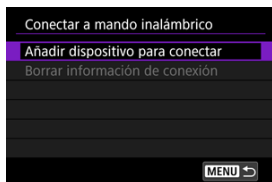

3. Seleccione [OK].

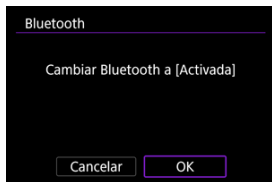

- Esta pantalla no se muestra si los ajustes de Bluetooth ya se han establecido en [Activ.].

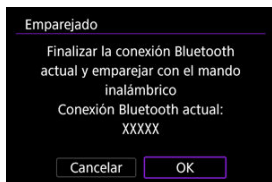

- Se mostrará un mensaje si la cámara ya está emparejada con otro dispositivo. Seleccione [OK] para finalizar la conexión Bluetooth actual.

4. Empareje los dispositivos.

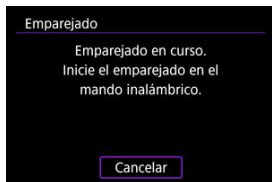

- Cuando aparezca la pantalla que se muestra más arriba, mantenga presionados los botones <W> y <T> del mando a distancia inalámbrico simultáneamente durante al menos 3 seg.
- Cuando aparezca un mensaje que confirma que la cámara está emparejada con el mando a distancia inalámbrico, presione <SET>.



5. Configure la cámara para el disparo con mando a distancia.

- Para obtener las instrucciones posteriores, consulte las Instrucciones del mando a distancia inalámbrico.

Precaución

- Las conexiones Bluetooth consumen energía de la batería incluso después de activar la desconexión automática de la cámara.

Nota

- Cuando no vaya a usar Bluetooth, es recomendable que establezca [ **Ajustes de Bluetooth**] en [**Desac.**] ().

Eliminación de información de conexión

Puede borrar la información de la conexión. Esto cancela el emparejamiento de cualquier mando a distancia inalámbrico conectado.

1. Seleccione [Conectar a mando inalámbrico] ().
2. Seleccione [Borrar información de conexión].

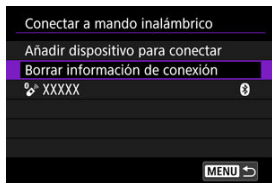

3. Seleccione [OK].

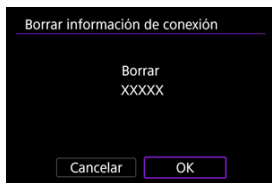

Reconexión usando información de la conexión

Cuando se empareja a través de Bluetooth con otro dispositivo, la cámara puede utilizar la información de la conexión para volverse a conectar.

1. Seleccione [M: Conectar a mando inalámbrico] (☑).
2. Seleccione el dispositivo.

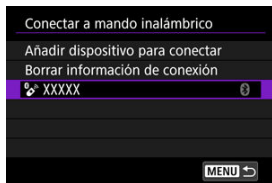

3. Presione < (SET) >.

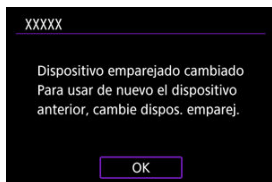

Conexión a EOS Utility

- [Manejo de la cámara con EOS Utility](#)
- [Edición y eliminación de dispositivos para conexiones](#)
- [Reconexión usando información de la conexión](#)
- [Transferencia de varias imágenes a la vez \(transferencia directa\)](#)
- [Transferencia de imágenes RAW+JPEG o RAW+HEIF](#)
- [Creación y registro de títulos](#)

En esta sección se describe cómo conectar la cámara a un ordenador mediante Wi-Fi y realizar operaciones de la cámara utilizando software EOS u otro software dedicado. Instale la versión más reciente del software en el ordenador antes de configurar una conexión Wi-Fi.

Para ver las instrucciones de funcionamiento del ordenador, consulte el manual del usuario del ordenador.

Manejo de la cámara con EOS Utility

Puede utilizar EOS Utility (software EOS) para importar imágenes desde la cámara, controlar la cámara y realizar otras operaciones.

Pasos en la cámara (1)

1. Seleccione [:  Conectar con EOS Utility] ().

2. Seleccione [OK].



- Esta pantalla no se muestra si [↖]: **Config. Wi-Fi** ya está ajustado en [Activ.].

3. Seleccione [Añadir dispositivo para conectar].

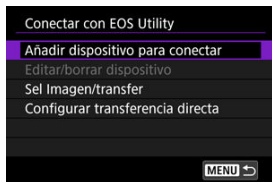

4. Compruebe el SSID (nombre de red) y la contraseña.

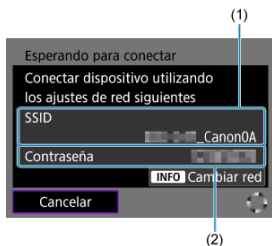

- Compruebe el SSID (1) y la contraseña (2) que se muestran en la pantalla de la cámara.
- Para cambiar de red, presione el botón <INFO>. Para obtener instrucciones para configurar funciones de comunicación, consulte [Ajustes básicos de comunicación](#).

5. Seleccione el SSID y, a continuación, introduzca la contraseña.

Pantalla del ordenador (ejemplo)



- En la pantalla de ajustes de red del ordenador, seleccione el SSID comprobado en el paso 4 de [Pasos en la cámara \(1\)](#).
- Para la contraseña, escriba la contraseña comprobada en el paso 4 de [Pasos en la cámara \(1\)](#).

6. Seleccione [OK].

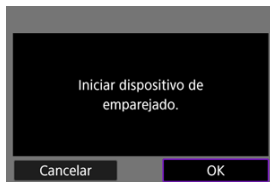

- Se muestra el siguiente mensaje. "*****" representa los seis últimos dígitos de la dirección MAC de la cámara que se va a conectar.

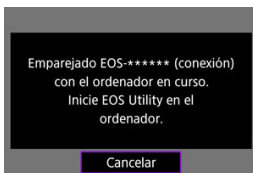

7. Inicie EOS Utility.

8. En EOS Utility, haga clic en [Asociación por Wi-Fi/LAN].



- Si aparece un mensaje relacionado con el firewall, seleccione [Sí].

9. Haga clic en [Conectar].

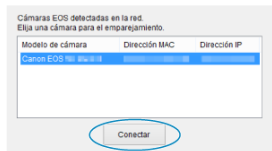

- Seleccione la cámara con la que desea conectar y luego haga clic en [Conectar].

10. Establezca una conexión Wi-Fi.

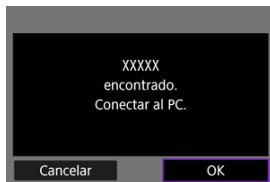

- Seleccione **[OK]** para ir a la pantalla siguiente.
- Se muestra la pantalla [🖨️ **Comunicación**] en la cámara (🔗).

La cámara y el ordenador están ahora conectados.

- Controle la cámara con EOS Utility en el ordenador.
- Para volver a conectarse a través de Wi-Fi, consulte [Reconexión a través de Wi-Fi/Bluetooth](#).

Pantalla [Comunicación]

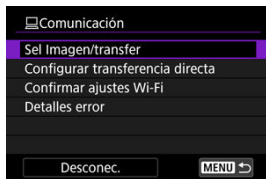

- **Sel Imagen/transfer**
Puede usar la cámara para transferir imágenes a un ordenador (📷).
- **Configurar transferencia directa**
Puede especificar el formato de las imágenes que se van a transferir a un ordenador (📷).
- **Confirmar ajustes Wi-Fi**
Puede comprobar los detalles de los ajustes de las conexiones Wi-Fi.
- **Detalles error**
Después de cualquier error de conexión Wi-Fi, puede comprobar los detalles del error (📷).
- **Desconec.**
Cierra la conexión Wi-Fi.

⚠ Precaución

- Si se cierra la conexión Wi-Fi mientras se graba un vídeo con disparo remoto, ocurrirá lo siguiente.
 - Cualquier grabación de vídeo en curso en el modo de grabación de vídeo continuará.
 - Cualquier grabación de vídeo en curso en el modo de toma de fotografías finalizará.
- No puede usar la cámara para disparar en el modo de toma de fotografías cuando esté configurada en el modo de grabación de vídeos en EOS Utility.
- Con una conexión Wi-Fi establecida con EOS Utility, algunas funciones no están disponibles.
- En el disparo remoto, es posible que se reduzca la velocidad del AF.
- Según el estado de conexión, es posible que la visualización de imágenes o el momento del disparo del obturador se retrasen.
- En el disparo con visión directa remota, la velocidad de transmisión de imagen es más lenta comparada con una conexión por cable de interfaz. Por lo tanto, los motivos móviles no pueden mostrarse correctamente.

Edición y eliminación de dispositivos para conexiones

Antes de editar o eliminar ajustes de conexión para otros dispositivos, finalice la conexión Wi-Fi. Esta sección cubre elementos no descritos en [Manejo de la cámara con EOS Utility](#).

1. Seleccione [:  Conectar con EOS Utility] ().

2. Seleccione [Editar/borrar dispositivo].

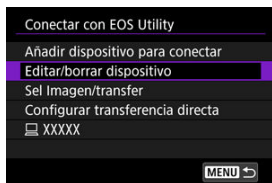

3. Seleccione el dispositivo.

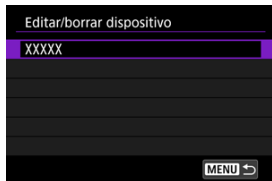

- Seleccione el dispositivo para la conexión y, a continuación, presione < >.

4. Seleccione una opción.

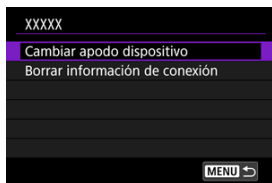

Cambio de apodos del dispositivo



Puede cambiar el apodo de los dispositivos a los que se conecte la cámara.

Borrar información de conexión

Puede borrar la información de la conexión.

Reconexión usando información de la conexión

Puede utilizar la información de la conexión configurada para conectar de nuevo.

1. Seleccione [ Conectar con EOS Utility] ().
2. Seleccione el dispositivo para la conexión.

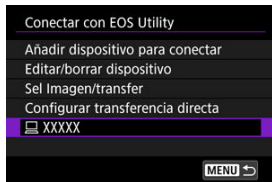

- Seleccione la opción de conexión en la lista de conexiones anteriores.

3. Siga las instrucciones de la pantalla para conectar la cámara al dispositivo.

Transferencia de varias imágenes a la vez (transferencia directa)

Con la cámara conectada a un ordenador (a través de Wi-Fi o un cable de interfaz) y la ventana principal de EOS Utility abierta, puede usar la cámara para transferir imágenes a un ordenador.

⚠ Precaución

- Si va a transferir muchas imágenes, es recomendable utilizar un accesorio de fuente de alimentación doméstica (se vende por separado).

Acceso a la pantalla [Sel Imagen/transfer]

1. Seleccione [✓]:  Conectar con EOS Utility ().
2. Seleccione [Sel Imagen/transfer].

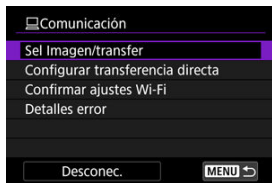

- Se muestra la pantalla [Sel Imagen/transfer].



- Para obtener información detallada sobre la pantalla [Sel Imagen/transfer], consulte [Uso de la pantalla \[Sel Imagen/transfer\]](#).

Transferencia de imágenes RAW+JPEG o RAW+HEIF

Para las imágenes RAW+JPEG o RAW+HEIF, puede especificar qué imagen transferir.

1. Seleccione [**⌂**: **Conectar con EOS Utility**] (**🔗**).
2. Seleccione [**Configurar transferencia directa**].



3. Seleccione el tipo de imágenes a transferir.

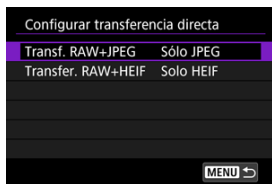

- **Transf. RAW+JPEG**
Seleccione entre [**Sólo JPEG**], [**Sólo RAW**] o [**RAW+JPEG**].
- **Transfer. RAW+HEIF**
Seleccione entre [**Solo HEIF**], [**Sólo RAW**] o [**RAW+HEIF**].

⚠ Precaución

- Algunos elementos de menú no están disponibles durante la transferencia de imágenes.

Creación y registro de títulos

Puede crear títulos y registrarlos en la cámara para usarlos como se describe en [Adición de un título antes de la transferencia](#).

1. Inicie EOS Utility y seleccione [Configuración de la cámara].

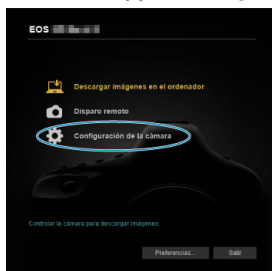

2. Seleccione [Pies de foto WFT].



3. Escriba los títulos.

Registre texto para usarlo con la función
[Transferir con pie de foto].

1	Canon
2	1
3	2
4	3

- Escriba como máximo 31 caracteres (en formato ASCII).
- Para adquirir datos de títulos almacenados en la cámara, seleccione [Cargar ajustes].

4. Ajuste los títulos en la cámara.

13	12
14	13
15	14

- Seleccione [Aplicar a la cámara] para establecer los nuevos títulos en la cámara.

Carga de imágenes en image.canon

Enlace la cámara a image.canon para enviar imágenes directamente desde la cámara.

- Se requiere un smartphone con un navegador y conexión a Internet.
 - Para ver instrucciones sobre el uso de los servicios de image.canon e información detallada sobre los países y regiones donde está disponible, visite el sitio (<https://image.canon/>).
 - Es posible que se apliquen tarifas separadas por la conexión al PSI y al punto de acceso.
-

1. Seleccione [:  Cargar en image.canon] ()

2. Seleccione [OK].



- Esta pantalla no se muestra si [: **Config. Wi-Fi**] ya está ajustado en [Activ.].

3. Seleccione [Conectar].



- Si la aplicación específica no se ha instalado, seleccione [Instalar].

4. Seleccione [OK].



5. Escanee el código QR con la aplicación específica para ello.



- Seleccione [OK].

6. Establezca una conexión Wi-Fi.

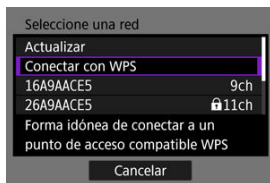

- Para obtener instrucciones para configurar funciones de comunicación, consulte [Ajustes básicos de comunicación](#).

7. Confirme que se muestra el número en la aplicación específica.

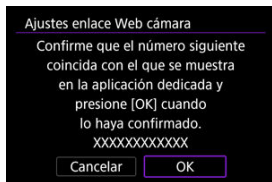

- Seleccione **[OK]**.

8. Configure la transferencia automática de imágenes.

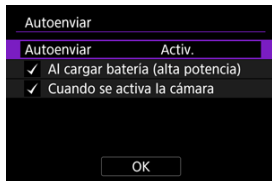

- **[Al cargar batería (alta potencia)]**: el envío automático se inicia cuando la cámara está apagada y conectada a una fuente de alimentación para cargarla a través de USB. Tenga en cuenta que el envío automático comenzará cuando la cámara se haya cargado durante un rato si la capacidad restante era inicialmente baja.
- **[Cuando se activa la cámara]**: el envío automático se inicia cuando la cámara está encendida.
- Seleccione **[OK]** y luego presione < **SET** >.

9. Complete los ajustes.



- Se muestra el menú de ajustes (🔗).

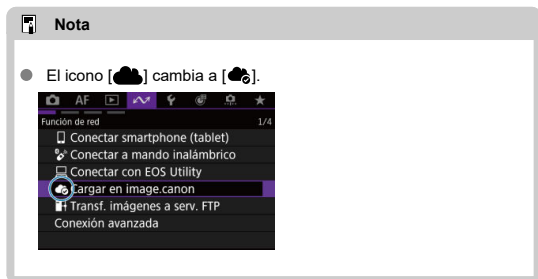

10. Compruebe la aplicación específica.

- Confirme que el nombre del modelo de la cámara está registrado en la aplicación específica.

Nota

- Las imágenes cargadas se almacenan en image.canon durante 30 días en el tamaño de imagen original, sin limitaciones de almacenamiento.

Pantalla [Cargar en image.canon]

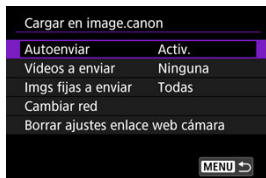

- **Autoenviar**
Puede cambiar los ajustes del envío automático.
- **Videos a enviar**
Puede seleccionar los vídeos que se cargarán.
- **Imgs fijas a enviar**
Puede seleccionar las fotografías que se cargarán.
- **Cambiar red**
Puede cambiar los ajustes de las conexiones Wi-Fi.
- **Borrar ajustes enlace web cámara**
Puede borrar los ajustes del enlace Web de la cámara.

Transferencia de imágenes a un servidor FTP

- [Configuración de los ajustes de conexión del servidor FTP](#)
- [Edición y eliminación de dispositivos para conexiones](#)
- [Reconexión usando información de la conexión](#)
- [Transferencia de imágenes individuales](#)
- [Transferencia de varias imágenes a la vez](#)
- [Uso de la pantalla \[!\[\]\(50f53bdd1cac2adec877beab94293730_img.jpg\) Sel Imagen/transfer\]](#)
- [Adición de un título antes de la transferencia](#)
- [Reintento automático en caso de transferencia fallida](#)
- [Uso de la función de ahorro de energía](#)
- [Protección de imágenes después de la transferencia](#)
- [Visualización de imágenes transferidas](#)
- [Transferencia de imágenes con Content Transfer Professional](#)

Puede conectar con un servidor FTP para enviar imágenes de la cámara a un ordenador. Con la transferencia FTP, puede transferir automáticamente cada imagen al servidor FTP mientras dispara o transferir un conjunto de imágenes a la vez.

Configuración de los ajustes de conexión del servidor FTP

Para una transferencia FTP segura con un certificado raíz, importe un certificado raíz (🔒).

1. Seleccione [✓]: **Transf. imágenes a serv. FTP** (🔒).
2. Seleccione [OK].



- Esta pantalla no se muestra si [✓]: **Config. Wi-Fi** ya está ajustado en [Activ.].

3. Seleccione [Añadir dispositivo para conectar].

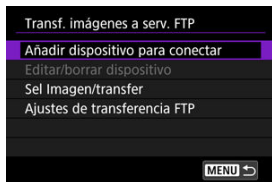

4. Seleccione una opción.

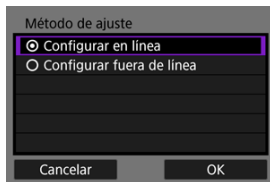

- Seleccione **[OK]** para ir a la pantalla siguiente.
- La selección de **[Configurar fuera de línea]** mantendrá la cámara desconectada de la red tras la configuración.

5. Establezca una conexión Wi-Fi.

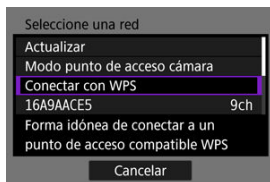

- Para obtener instrucciones para configurar funciones de comunicación, consulte [Ajustes básicos de comunicación](#).

6. Seleccione una opción.

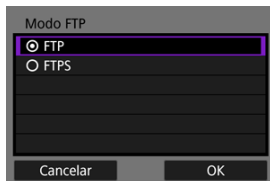

- Para la transferencia FTP segura con un certificado raíz, seleccione **[FTPS]**.
- Seleccione **[OK]** para ir a la pantalla siguiente.

7. Configure los ajustes del servidor FTP.

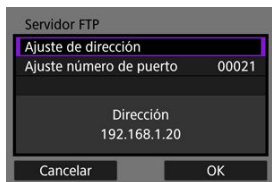

- Seleccione **[Ajuste de dirección]** o **[Ajuste número de puerto]** y, a continuación, presione < **SET** > para mostrar la pantalla de configuración.
- Seleccione **[OK]** para ir a la pantalla siguiente.

8. Seleccione una opción.

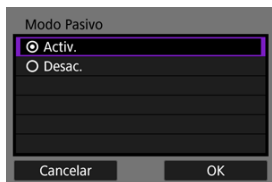

- Active este ajuste en entornos de red protegidos con firewall.
- Seleccione **[OK]** para ir a la pantalla siguiente.
- Si se muestra un Error 41 (No se puede conectar con el servidor FTP) mientras está configurando la conexión, es posible que ajustar **[Modo Pasivo]** en **[Activ.]** lo resuelva.

9. Configure los ajustes del servidor proxy.

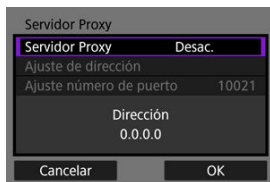

- Se muestra si se seleccionó **[FTP]** como el modo FTP.
- Seleccione **[OK]** para ir a la pantalla siguiente.

10. Seleccione una opción.

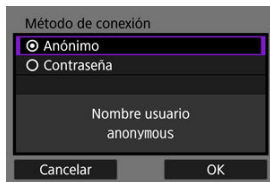

Método de conexión

Anónimo

Contraseña

Nombre usuario
anonymous

Cancelar OK

- Seleccione **[OK]** para ir a la pantalla siguiente.

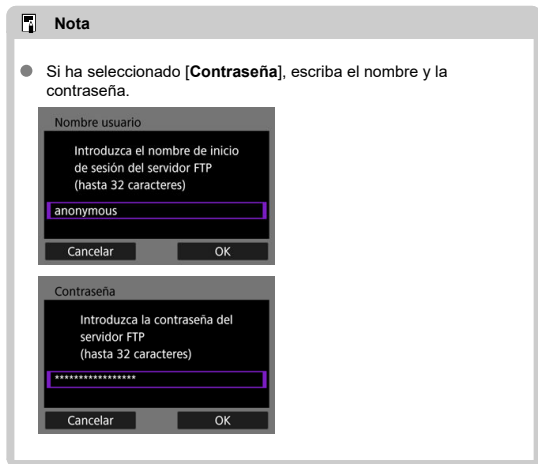

Nota

- Si ha seleccionado **[Contraseña]**, escriba el nombre y la contraseña.

Nombre usuario

Introduzca el nombre de inicio de sesión del servidor FTP (hasta 32 caracteres)

anonymous

Cancelar OK

Contraseña

Introduzca la contraseña del servidor FTP (hasta 32 caracteres)

Cancelar OK

11. Especifique una carpeta de destino.

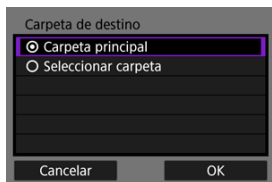

- Seleccione [**Carpeta principal**] para hacer que las imágenes se guarden en la carpeta principal, según lo especificado en los ajustes del servidor FTP (🔗).
- Seleccione [**Seleccionar carpeta**] para acceder a la pantalla de configuración.
- Seleccione [**OK**] para ir a la pantalla siguiente.

Nota

- Cuando aparezca el siguiente mensaje, seleccione [**OK**] para confiar en el servidor de destino.

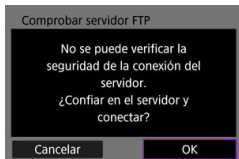

- Si ha seleccionado [**Seleccionar carpeta**], escriba el nombre de la carpeta de destino.

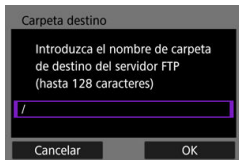

12. Presione <SET>.



- Los ajustes FTP se guardan.
- Esta pantalla no se muestra si seleccionó **[Configurar fuera de línea]** como el método de configuración.

Los ajustes de conexión para la transferencia FTP están ahora completos.

Nota

- Cuando se hayan seleccionado las imágenes para transferir, se mostrará la siguiente pantalla. Seleccione **[OK]** para transferir las imágenes ().







Pantalla [H+Comunicación]



- **Sel Imagen/transfer**
Se pueden transferir imágenes a un servidor FTP (🔗).
- **Transferir con pie de foto**
Puede añadir un título registrado a imágenes individuales antes de la transferencia (🔗).
- **Ajustes de transferencia FTP**
Puede configurar los ajustes relacionados con la transferencia FTP y el ahorro de energía.
 - [Transferencia auto](#)
 - [Imágenes para transf.](#)
 - [Transferir con SET](#)
 - [Aj. certificado raíz](#)
 - [Ahorro de energía](#)
 - [Proteger imágenes](#)
- **Confirmar ajustes Wi-Fi**
Puede comprobar los detalles de los ajustes de las conexiones Wi-Fi.
- **Detalles error**
Después de cualquier error de conexión de red, puede comprobar los detalles del error (🔗).
- **Desconec.**
Termina la conexión de red.

Importación de un certificado raíz para FTPS

Si especificó el modo FTP [FTPS] al configurar los ajustes de conexión, deberá importar en la cámara el certificado raíz utilizado por el servidor FTP.

- Solo se puede importar en la cámara un certificado raíz cuyo nombre de archivo sea "ROOT.CER," "ROOT.CRT" o "ROOT.PEM".
- Solo se puede importar en la cámara un certificado raíz. Inserte previamente una tarjeta que contenga el archivo del certificado raíz.
- La tarjeta prioritaria seleccionada para [Grab/Repr. , [Grab/Repr. , [Reproducir ] o [Reproducir ] en [: Func. grabar+sel. tarj./carp.] se utiliza para importar un certificado.
- Quizá no sea posible confiar en servidores a los que intente conectarse en conexiones FTPS con un certificado autofirmado.

1. Seleccione [:  Transf. imágenes a serv. FTP] (.

2. Seleccione [OK].



- Esta pantalla no se muestra si [: Config. Wi-Fi] ya está ajustado en [Activ.].

3. Seleccione [Ajustes de transferencia FTP].

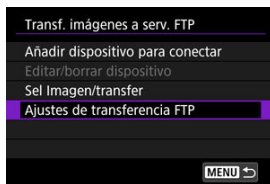

4. Seleccione [A]. certificado raíz].

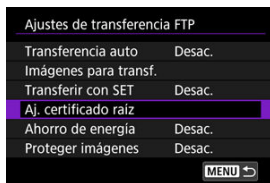

5. Seleccione [Cargar certif. raíz desde tarj.].

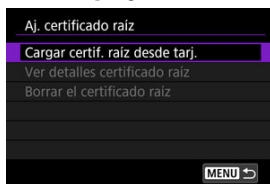

6. Seleccione [OK].

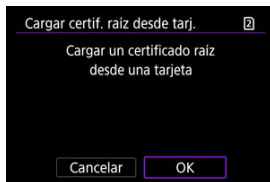

- Se importará el certificado raíz.
- Presione < (SET) > en la pantalla de confirmación para volver a la pantalla [Aj. certificado raíz].



Nota

- Para eliminar el certificado raíz importado en la cámara, seleccione [**Borrar el certificado raíz**] en la pantalla del paso 5. Para comprobar para quién se emitió el certificado y por quién, el período de validez y otra información, seleccione [**Ver detalles certificado raíz**].

Edición y eliminación de dispositivos para conexiones

Antes de editar o eliminar ajustes de conexión para otros dispositivos, finalice la conexión Wi-Fi. Esta sección cubre elementos no descritos en [Configuración de los ajustes de conexión del servidor FTP](#).

1. Seleccione [**W**]: **Transf. imágenes a serv. FTP** (**SET**).
2. Seleccione [Editar/borrar dispositivo].

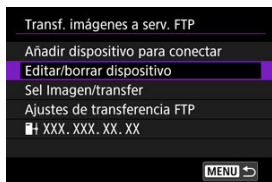

3. Seleccione el dispositivo.

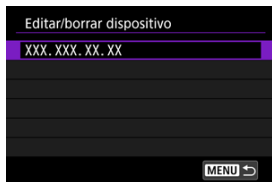

- Seleccione el dispositivo para la conexión y, a continuación, presione **<SET>**.

4. Seleccione una opción.

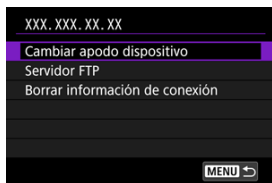

Cambio de apodos del dispositivo

Puede cambiar el apodo de los dispositivos a los que se conecte la cámara.

Servidor FTP

Puede configurar los ajustes del servidor FTP.

Estructura del directorio

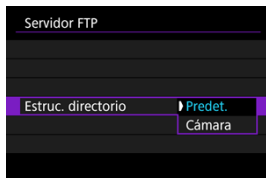

- **Predet.**
La carpeta principal del servidor se utiliza para el almacenamiento de imágenes. Si ha creado una subcarpeta en la carpeta principal cambiando el ajuste de [**Carpeta destino**], las imágenes se guardarán en esa carpeta.
- **Cámara**
En la carpeta principal del servidor se crea automáticamente una estructura de carpetas para el almacenamiento de imágenes que coincide con la de la cámara (tal como A/DCIM/100EOSR6). Si ha creado una subcarpeta en la carpeta principal cambiando el ajuste de [**Carpeta destino**], en esa carpeta se crea automáticamente una estructura de carpetas para el almacenamiento de imágenes tal como A/DCIM/100EOSR6.

Sobrescribir archivo

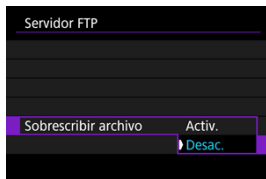

- **Activ.**
Cualquier archivo con el mismo nombre en la carpeta de destino del servidor FTP se sobrescribe con las imágenes transferidas.
- **Desac.**
Si ya existe un archivo con el mismo nombre en la carpeta de destino del servidor FTP, el nuevo archivo se guarda con una extensión que consta de un subrayado y un número, como en IMG_0003_1.JPG.

Nota

- Aunque se haya seleccionado [**Activ.**] al reenviar imágenes que no se han podido transferir inicialmente, en algunos casos, es posible que las imágenes existentes no se sobrescriban.
Si ocurre así, el nuevo archivo se guardará con una extensión que consta de un subrayado, una letra y un número, como en IMG_0003_a1.JPG.

Confianza en servidores de destino

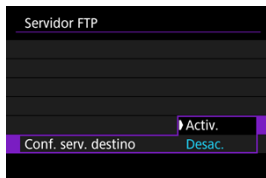



Ajuste [**Activ.**] si prefiere conectar con servidores FTP aunque no se pueda establecer confianza sobre la base del certificado raíz utilizado. En este caso, tome las medidas de seguridad pertinentes.

Borrar información de conexión

Puede borrar la información de la conexión.

Reconexión usando información de la conexión

Puede utilizar la información de la conexión configurada para conectar de nuevo.

1. Seleccione [] Transf. imágenes a serv. FTP] ().
2. Seleccione el dispositivo.

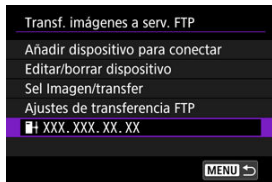

3. La cámara está conectada al punto de acceso.

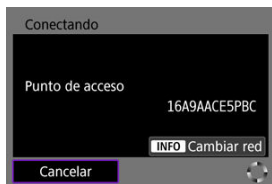

- Para cambiar de red, presione el botón <INFO>.



- Una vez que la cámara esté conectada al servidor FTP, presione <SET>.

Transferencia de imágenes individuales

- [Transferencia automática tras cada disparo](#)
- [Especificación de tamaños o tipos de imágenes a transferir](#)
- [Transferencia de la imagen actual](#)

Transferencia automática tras cada disparo

Se puede transferir automáticamente cada imagen al servidor FTP de manera inmediata tras el disparo. Puede continuar tomando fotografías de la manera habitual mientras se transfieren las imágenes.

- Antes de disparar, asegúrese de que haya una tarjeta en la cámara. Si dispara sin grabar imágenes, no podrá transferirlas.
- La transferencia automática de vídeos durante la grabación no se admite. Después de grabar, transfiera vídeos como se describe en [Transferencia de varias imágenes a la vez](#) o [Adición de un título antes de la transferencia](#).

1. Seleccione [**☰**]: **☰** Transf. imágenes a serv. FTP] (**Ⓢ**).
2. Seleccione [**Ajustes de transferencia FTP**].

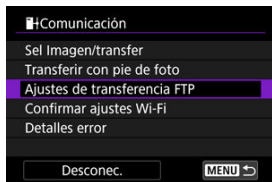

3. Seleccione [Transferencia auto].

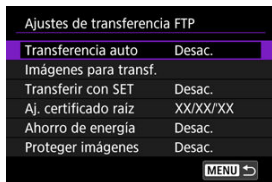

4. Seleccione [Activ.].

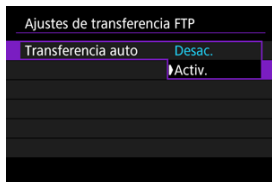

5. Tome la fotografía.

- La imagen captada se transferirá al servidor FTP.

⚠ Precaución

- No es posible borrar imágenes durante la transferencia de imágenes.

📄 Nota

- Las imágenes captadas también se almacenan en la tarjeta.
- Las imágenes cuya transferencia se interrumpa o no se complete correctamente se transferirán automáticamente cuando se recupere la conexión (🔄). Estas imágenes también se pueden transferir a la vez más tarde de manera manual (📁).
- La transferencia automática no se produce si los ajustes de red (como los ajustes del servidor FTP) se cambian antes de que comience.

Especificación de tamaños o tipos de imágenes a transferir

Puede especificar qué imágenes se transfieren al grabar imágenes de diferentes tamaños en ambas tarjetas o cuando se captan imágenes RAW+JPEG o RAW+HEIF.

1. Acceda a la pantalla [Ajustes de transferencia FTP].

- Siga los pasos 1–2 de [Transferencia automática tras cada disparo](#).

2. Seleccione [Imágenes para transf.].

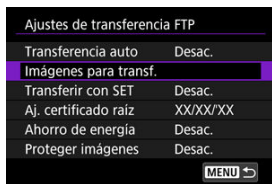

3. Seleccione el tamaño de las imágenes a transferir.

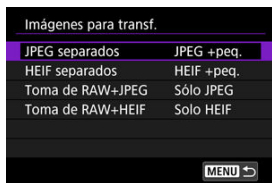

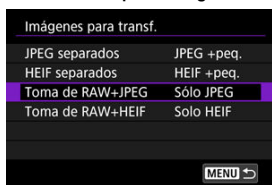

- **JPEG separados**
Seleccione [JPEG +peq.] o [JPEG mayor].
- **HEIF separados**
Seleccione [HEIF +peq.] o [HEIF mayor].

4. Seleccione el tipo de imágenes a transferir.



- **Toma de RAW+JPEG**
Seleccione entre [**Sólo JPEG**], [**Sólo RAW**] o [**RAW+JPEG**].
- **Toma de RAW+HEIF**
Seleccione entre [**Solo HEIF**], [**Sólo RAW**] o [**RAW+HEIF**].

Nota

- [**JPEG separados**] o [**HEIF separados**] determina el tamaño de la imagen transferida si [**Opc. grab. **] en [**Func. grabar+sel. tarj./carp.**] se ha seleccionado con diferente calidad de imagen ajustada para cada tarjeta ().
- Cuando la cámara se haya configurado para grabar imágenes RAW en una tarjeta y JPEG o HEIF en la otra, especifique qué imágenes se van a transferir en el ajuste [**Toma de RAW+JPEG**] o [**Toma de RAW+HEIF**]. Asimismo, especifique su preferencia de transferencia cuando se graben simultáneamente imágenes RAW +JPEG o RAW+HEIF en una sola tarjeta.
- Las imágenes captadas también se almacenan en la tarjeta.
- Cuando se graban imágenes del mismo tamaño en ambas tarjetas simultáneamente, se transfieren las imágenes de la tarjeta prioritaria seleccionada para [**Reproducir **] en [**Func. grabar+sel. tarj./carp.**].

Transferencia de la imagen actual

Permite transferir la imagen que se está viendo con solo presionar <  >. Puede continuar tomando fotografías de la manera habitual mientras se transfieren las imágenes.

1. Acceda a la pantalla [Ajustes de transferencia FTP].

- Siga los pasos 1–2 de [Transferencia automática tras cada disparo](#).



2. Seleccione [Transferir con SET].

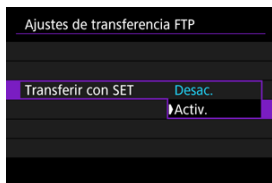

3. Seleccione [Activ.].



4. Seleccione una imagen.

- En la cámara, presione el botón <  >.
- Seleccione una imagen que desee transferir y, a continuación, presione <  > para transferir la imagen.
- No es posible transferir vídeos de esta manera. Al seleccionar un vídeo y presionar <  > se mostrará el panel de reproducción de vídeo.

Transferencia de varias imágenes a la vez

Después de disparar, puede seleccionar varias imágenes y transferirlas todas a la vez o puede transferir imágenes no enviadas o imágenes que no haya podido enviar previamente. Puede continuar tomando fotografías de la manera habitual durante la transferencia.

! Precaución

- La transferencia se pausa en los casos siguientes.
 - Grabación de vídeo en curso
 - Pregrabación en curso
 - [📷: Standby: Baja res] está ajustado en [Off]
- Si va a transferir muchas imágenes, es recomendable utilizar un accesorio de fuente de alimentación doméstica (se vende por separado).

1. Seleccione [📷: Transf. imágenes a serv. FTP] (🔗).

2. Seleccione [Sel Imagen/transfer].

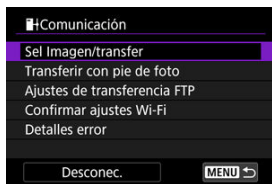

- Se muestra la pantalla [📷: Sel Imagen/transfer].
- Para obtener información detallada sobre la pantalla [📷: Sel Imagen/transfer], consulte [Uso de la pantalla \[📷: Sel Imagen/transfer\]](#).

Uso de la pantalla [Sel Imagen/transfer]

- [Selección de \(\[√\]\) varias imágenes para transferir](#)
- [Especificación de un rango de imágenes para transferir](#)
- [Transferencia de todas las imágenes de una carpeta](#)
- [Transferencia de todas las imágenes de una tarjeta](#)

Desde la pantalla [Sel Imagen/transfer], puede seleccionar varias imágenes y transferirlas todas a la vez.

Selección de ([√]) varias imágenes para transferir





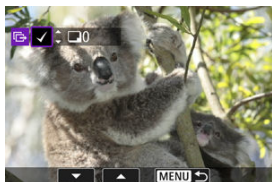

Puede añadir marcas de verificación a las imágenes seleccionadas para transferirlas todas a la vez.

1. Seleccione [Sel.imag.].



2. Seleccione la imagen que desee transferir.



- Utilice el dial <  > para seleccionar una imagen que desee transferir y, a continuación, presione <  >.
- Utilice el dial <  > para añadir una marca de verificación [✓] en la parte superior izquierda de la pantalla y, a continuación, presione <  >.
- En la visualización de tres imágenes, gire el dial <  > en sentido antihorario. Para volver a la visualización de una única imagen, gire el dial <  > en sentido horario.
- Para seleccionar otras imágenes que desee transferir, repita el paso 2.
- Tras la selección de imágenes, presione el botón < **MENU** >.

3. Seleccione [Transfer.].



4. Seleccione [OK].



- Las imágenes seleccionadas se transfieren al servidor FTP.

Especificación de un rango de imágenes para transferir

Para transferir varias imágenes, especifique un rango.

1. Seleccione [Rango].



2. Especifique el rango de imágenes.



- Seleccione la primera imagen (punto inicial).
- A continuación, seleccione la última imagen (punto final). Se anexará una marca de verificación [✓] a todas las imágenes del rango entre la primera y la última imagen.
- Para seleccionar otras imágenes, repita el paso 2.
- Tras la selección de imágenes, presione el botón <MENU>.

3. Seleccione [Transfer.].



4. Seleccione [OK].



- Las imágenes seleccionadas se transfieren al servidor FTP.

Transferencia de todas las imágenes de una carpeta

Puede transferir todas las imágenes de una carpeta a la vez.

1. Seleccione [Sel.].



2. Seleccione un método de selección.



- **Sel. imágenes fallo transfer.**
Se seleccionan todas las imágenes de la carpeta seleccionada cuya transferencia haya fallado.
- **Selec. imágenes no transferidas**
Se seleccionan todas las imágenes no enviadas de la carpeta seleccionada.
- **Sel. img. fallo transf.(solo 🔒)**
Se seleccionan todas las imágenes protegidas de la carpeta seleccionada cuya transferencia haya fallado.
- **Sel. img. no transf. (solo 🔒)**
Se seleccionan todas las imágenes protegidas no enviadas de la carpeta seleccionada.
- **Borrar historial transferencia**
Se borra el historial de transferencia de imágenes de la carpeta seleccionada.



Nota

- Después de borrar el historial de transferencia, puede seleccionar [**Selec. imágenes no transferidas**] y transferir otra vez todas las imágenes de la carpeta.
- Después de borrar el historial de transferencia, puede seleccionar [**Sel. img. no transf. (solo 🔒)**] y transferir otra vez todas las imágenes protegidas de la carpeta.

3. Seleccione la carpeta.



4. Seleccione [OK].



- Las imágenes seleccionadas se registran en [Imág. a transferir].

5. Seleccione [Transfer.].



6. Seleccione [OK].



- Las imágenes seleccionadas se transfieren al servidor FTP.

Transferencia de todas las imágenes de una tarjeta

Puede transferir todas las imágenes de una tarjeta a la vez.

1. Seleccione [Toda imag].



2. Seleccione un método de selección.



- **Sel. imágenes fallo transfer.**
Se seleccionan todas las imágenes de la tarjeta cuya transferencia haya fallado.
- **Selec. imágenes no transferidas**
Se seleccionan todas las imágenes no enviadas de la tarjeta.
- **Sel. img. fallo transf.(solo 0-7)**
Se seleccionan todas las imágenes protegidas de la tarjeta cuya transferencia haya fallado.
- **Sel. img. no transf. (solo 0-7)**
Se seleccionan todas las imágenes protegidas no enviadas de la tarjeta.
- **Borrar historial transferencia**
Se borra el historial de transferencia de imágenes de la tarjeta.

Nota

- Después de borrar el historial de transferencia, puede seleccionar [**Selec. imágenes no transferidas**] y transferir otra vez todas las imágenes grabadas en la tarjeta.
- Después de borrar el historial de transferencia, puede seleccionar [**Sel. img. no transf. (solo 0-7)**] y transferir otra vez todas las imágenes protegidas grabadas en la tarjeta.

3. Seleccione [OK].



- Las imágenes seleccionadas se registran en [Imág. a transferir].

4. Seleccione [Transfer.].



5. Seleccione [OK].



- Las imágenes seleccionadas se transfieren al servidor FTP.

Adición de un título antes de la transferencia

Puede añadir un título registrado a cada imagen antes de la transferencia. Esto es útil si se desea informar al destinatario de la cantidad de impresión, por ejemplo. También se añaden títulos a las imágenes guardadas en la cámara.

- Para comprobar los títulos que se añaden a las imágenes, examine la información Exif en los comentarios del usuario.
- Los títulos se pueden crear y registrar con EOS Utility (📷).

1. Seleccione [📷: 📷 Transf. imágenes a serv. FTP] (📷).

2. Seleccione [Transferir con pie de foto].



- Se mostrará la última imagen vista.

3. Especifique el título.



- Seleccione **[Pie de foto]** y, en la pantalla que se muestra, seleccione el contenido del título.



4. Seleccione [Transfer.].

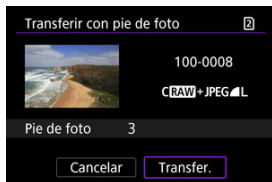

- La imagen se transfiere con el título.

Precaución

- No es posible seleccionar otras imágenes en la pantalla **[Transferir con pie de foto]**. Para seleccionar otra imagen para transferirla con un título, vea esa imagen antes de seguir estos pasos.

Reintento automático en caso de transferencia fallida

Si la transferencia no es correcta, el icono de Wi-Fi parpadea temporalmente. En este caso, se mostrará la siguiente pantalla tras presionar el botón < MENU > y seleccionar [Wi-Fi: **Transf. imágenes a serv. FTP**].

Para resolver el error que se muestra, consulte [Respuesta a mensajes de error](#).

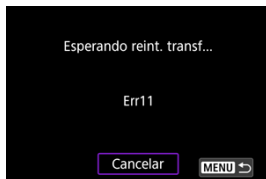

Una vez que haya resuelto el problema, las imágenes que no se pudieran enviar inicialmente se transferirán de manera automática. Con esta opción activada, la transferencia se intentará realizar de nuevo automáticamente después del error, tanto si se utiliza la transferencia automática como si las imágenes captadas se transfieren a través de FTP. Tenga en cuenta que si cancela la transferencia o apaga la cámara, no se realizará el reintento automático.

Consulte [Transferencia de varias imágenes a la vez](#) y transfiera las imágenes que necesite.

Uso de la función de ahorro de energía

Cuando se ajusta **[Activ.]** y no se transfiere ninguna imagen durante un determinado período de tiempo, la cámara cerrará la sesión en el servidor FTP y se desconectará de la red Wi-Fi. La conexión se restablece automáticamente cuando la cámara vuelve a estar lista para la transferencia de imágenes. Si prefiere no desconectarse de la red Wi-Fi, ajuste el valor **[Desac.]**.

1. Seleccione [**√**]: **[Transf. imágenes a serv. FTP]** (🔗).
2. Seleccione **[Ajustes de transferencia FTP]**.

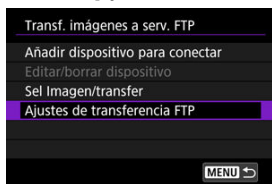

3. Seleccione **[Ahorro de energía]**.

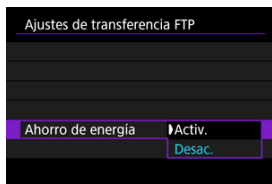

Protección de imágenes después de la transferencia

Para proteger automáticamente las imágenes transferidas a través de FTP, ajuste en [Activ.] (🔒).

1. Seleccione [↖: 📁 Transf. imágenes a serv. FTP] (🔒).

2. Seleccione [Ajustes de transferencia FTP].

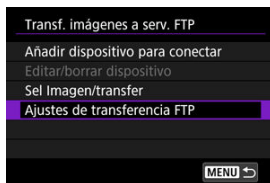

3. Seleccione [Proteger imágenes].

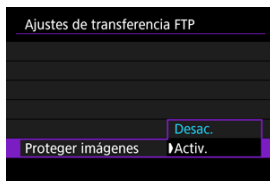

Visualización de imágenes transferidas

Las imágenes transferidas al servidor FTP se almacenan en la siguiente carpeta según lo especificado en la configuración del servidor FTP.

Carpeta de destino en el servidor FTP

- Bajo los ajustes predeterminados del servidor FTP, las imágenes se almacenan en la [Unidad C] → carpeta [Inetpub] → carpeta [ftproot] o en una subcarpeta de esta carpeta.
- Si la carpeta principal del destino de la transferencia se ha modificado en los ajustes del servidor FTP, pregunte al administrador del servidor FTP donde se transfieren las imágenes.

Transferencia de imágenes con Content Transfer Professional

Con la aplicación para smartphone Content Transfer Professional, podrá transferir imágenes de la cámara a servidores FTP a través de una conexión de red móvil. Para obtener información sobre la aplicación, consulte [Software/Aplicaciones](#).

Conexiones avanzadas

- [Conexión a un smartphone o tablet](#)
- [Uso de Camera Control API \(CCAPI\)](#)

Conexión a un smartphone o tablet

Puede establecer una conexión Wi-Fi directa con un smartphone y utilizar Camera Connect para controlar la cámara.

1. Seleccione [**Wi-Fi**: Conexión avanzada] (☑).
2. Seleccione [OK].



- Esta pantalla no se muestra si [**Wi-Fi**: Config. Wi-Fi] ya está ajustado en [Activ.].

3. Seleccione [Conectar smartphone (tablet)].

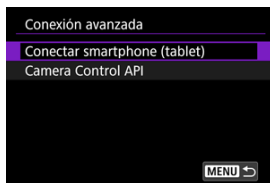

4. Seleccione [Añadir dispositivo para conectar].

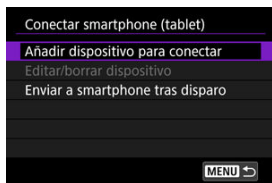

- Cuando se estén transfiriendo automáticamente imágenes a un smartphone durante la toma, ajuste [Enviar a smartphone tras disparo] (☑).

5. Inicie la búsqueda de puntos de acceso.



- Para empezar a buscar si Camera Connect ya está instalado en el smartphone, presione < (SET) >.
- Si Camera Connect no está instalado, escanee con el smartphone el código QR que se muestra en la pantalla, acceda a Google Play o App Store para instalar Camera Connect y, a continuación, presione < (SET) > para iniciar la búsqueda.

6. Establezca una conexión Wi-Fi.

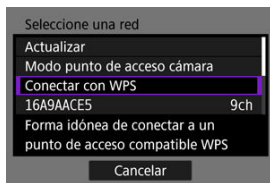

- Para obtener instrucciones para configurar funciones de comunicación, consulte [Ajustes básicos de comunicación](#).

7. Inicie Camera Connect y toque el nombre de la cámara.

8. Seleccione [OK].

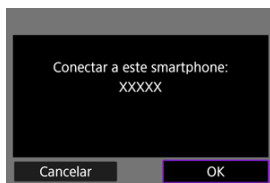

- Se mostrará la pantalla **[Comunicación]** en la cámara (☒).

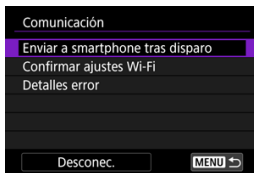

Pantalla [Comunicación]

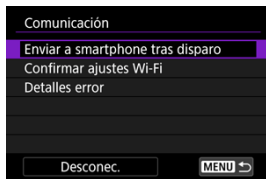

- **Enviar a smartphone tras disparo**
Se pueden transferir imágenes automáticamente a un smartphone (🔗).
- **Confirmar ajustes Wi-Fi**
Puede comprobar los detalles de los ajustes de las conexiones Wi-Fi.
- **Detalles error**
Después de cualquier error de conexión Wi-Fi, puede comprobar los detalles del error (🔗).
- **Desconec.**
Cierra la conexión Wi-Fi.

Uso de Camera Control API (CCAPI)

Antes de utilizar una aplicación u otro producto aplicando Camera Control API (CCAPI),* prepare la cámara para el control CCAPI conectándola al smartphone, tablet u ordenador que vaya a utilizar.

* Camera Control API es una interfaz de programación de aplicaciones basada en HTTP para controlar cámaras Canon en una red.

Acceso a la pantalla de ajustes

1. Seleccione [**⌘**: Conexión avanzada] (**⌘**).
2. Seleccione [OK].



- Esta pantalla no se muestra si la configuración de Wi-Fi ya se ha ajustado en [Activ.].

3. Seleccione [Camera Control API].

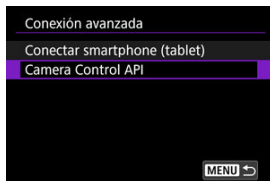

- Escriba el nombre de la cámara cuando la cámara muestre [Registre un apodo para identificar la cámara. Este apodo se utilizará para las conexiones Wi-Fi y Bluetooth.].

Configuración de un número de puerto

1. Seleccione una opción.

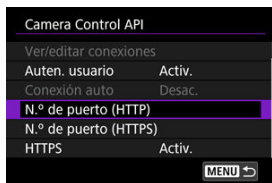

- **N.º de puerto (HTTP)**
El número de puerto HTTP se puede cambiar cuando sea necesario.
- **N.º de puerto (HTTPS)**
El número de puerto HTTPS se puede cambiar cuando sea necesario.
- **HTTPS**
Ajuste en [Desac.] cuando utilice HTTP.

Configuración de la autenticación de usuario

1. Seleccione [Auten. usuario].

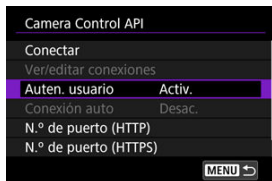

2. Seleccione el uso de la autenticación de usuario.

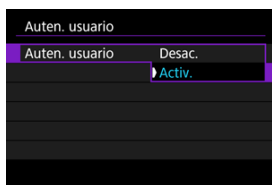

- Si ha seleccionado **[Activ.]**, escriba el **[Nombre de usuario]** y la **[Contraseña]** en **[Editar cuenta]**.

3. Seleccione **[Editar cuenta]**.

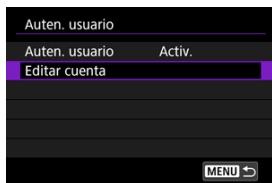

4. Establezca el nombre de usuario.

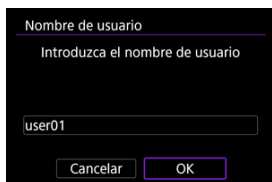

- Presione **<SET>** para acceder al teclado virtual (**☑**) y, a continuación, introduzca el nombre de usuario.
- Una vez indicado, seleccione **[OK]**.

5. Establezca la contraseña.

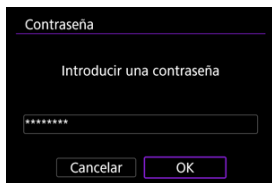

- Presione <SET> para acceder al teclado virtual (☑) y, a continuación, introduzca la contraseña.
- Una vez indicado, seleccione [OK].

Configuración de la conexión

1. Seleccione [Conectar].

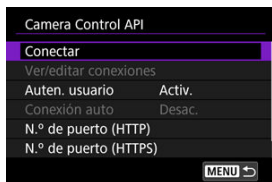

2. Seleccione [Añadir con asistente].

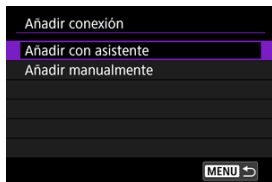

- Para configurar los detalles de la conexión, seleccione [Añadir manualmente].

3. Establezca una conexión Wi-Fi.

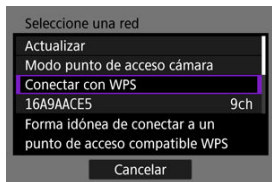

- Conéctese a un punto de acceso a través de Wi-Fi. Para obtener instrucciones para configurar funciones de comunicación, consulte [Ajustes básicos de comunicación](#).

4. Establezca el nombre de usuario.

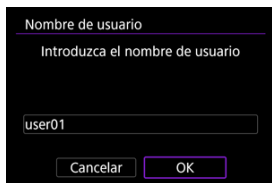

- Presione <SET> para acceder al teclado virtual (☑) y, a continuación, introduzca el nombre de usuario.
- Seleccione [OK] para ir a la pantalla siguiente.

5. Establezca la contraseña.

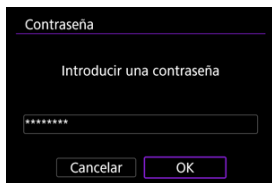

- Presione <SET> para acceder al teclado virtual (☑) y, a continuación, introduzca la contraseña.
- Seleccione [OK] para ir a la pantalla siguiente.

6. Establezca una conexión Wi-Fi.

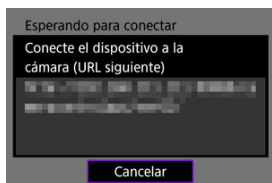

- Cuando aparezca la pantalla anterior en la cámara, utilice el smartphone, el ordenador u otro dispositivo para acceder a la URL indicada desde la aplicación desarrollada para el control de la cámara.

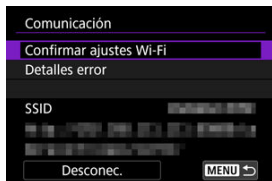

- La visualización de la pantalla anterior en la cámara indica que se ha establecido una conexión.
- Para finalizar la conexión, seleccione [Desconec.].

Pantalla [Comunicación]

Las operaciones siguientes están disponibles desde la pantalla [Comunicación].

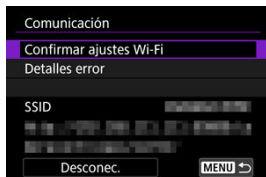

- **Confirmar ajustes Wi-Fi**
Puede comprobar los detalles de los ajustes de las conexiones Wi-Fi.
- **Detalles error**
Después de cualquier error de conexión Wi-Fi, puede comprobar los detalles del error (🔍).
- **Desconec.**
Termina la conexión.

Cambio de ajustes

Puede cambiar los ajustes cuando la cámara no esté conectada.

Ver/editar conexiones

Vea o edite los ajustes de la conexión.

1. Seleccione [Ver/editar conexiones].

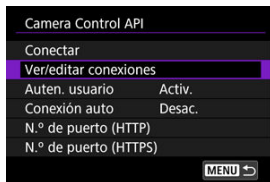

2. Seleccione el dispositivo en cuestión.

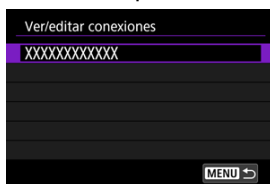

3. Seleccione elementos para ver o cambiar.

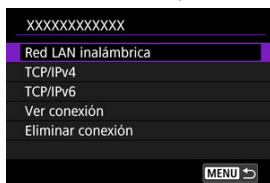

- **Red LAN inalámbrica**
Puede cambiar el SSID (nombre de red) y detalles como el método de conexión, la seguridad y el tipo de cifrado.
- **TCP/IPv4**
Puede cambiar los ajustes de TCP/IPv4.
- **TCP/IPv6**
Puede cambiar los ajustes de TCP/IPv6.
- **Ver conexión**
Puede revisar los ajustes de la conexión.
- **Eliminar conexión**
Puede borrar los ajustes de la conexión.

Conexión auto

Si selecciona [**Activ.**], se establecerá automáticamente una conexión la próxima vez que la cámara se encienda después de apagarse.

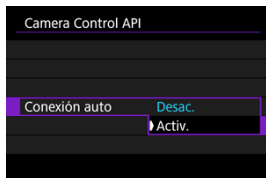





Emisión por USB (UVC/UAC)

[Activación de la alimentación por USB](#)

[Ajuste del tamaño de la emisión](#)

Seleccione esta opción si desea utilizar aplicaciones compatibles con UVC/UAC mediante una conexión USB a un ordenador u otro dispositivo.

1. Cambie a grabación de vídeo ()
2. Seleccione [:  Emisión por USB (UVC/UAC)] ()
3. Seleccione [OK].

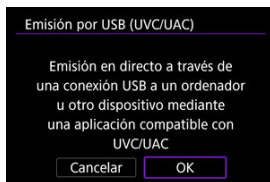

4. Conecte la cámara al otro dispositivo con un cable USB.

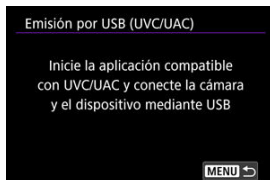

- Conecte la cámara al dispositivo con un cable USB después de que aparezca este mensaje.

5. Inicie la aplicación en el dispositivo.

- Compruebe la entrada de vídeo en el dispositivo conectado.
- Se mostrará **[LIVE]** en la pantalla de toma mientras la aplicación muestra el vídeo.

Precaución

- Valore la posibilidad de utilizar alimentación a través de USB o un accesorio de toma de corriente doméstica (se vende por separado) cuando use la cámara durante largos periodos de tiempo.
- Si el ruido de un micrófono externo resulta molesto, intente colocar el micrófono en el lado de la cámara con el terminal IN para micrófono externo lo más lejos posible de la cámara.
- La cámara se calentará más durante la transmisión. Utilice el soporte o un trípode, o tome otras medidas para evitar realizar la grabación sujetando la cámara con la mano.
- No se graba ninguna imagen en la tarjeta mientras dure la transmisión.
- Pruebe la transmisión por secuencias de antemano para asegurarse de que la imagen esté recta y en la orientación correcta. Ajuste la orientación en caso necesario.
- La salida de audio es LPCM/16bit/2CH (canales 1 y 2), incluso con  **Formato de audio** ajustado en **[LPCM/24bit/4CH]**.

Activación de la alimentación por USB

Al activar la alimentación por USB, podrá alimentar la cámara desde un ordenador u otro dispositivo. Complete este ajuste después de conectar los dispositivos mediante USB.

1. Toque [Q] en la pantalla de disparo.



- Se muestra el menú.

2. Seleccione [Alimentación USB].



3. Seleccione [On].

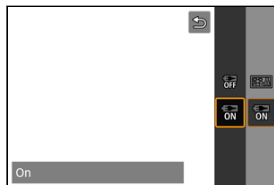



Precaución

- No se puede ajustar mientras se muestra **[LIVE]** en la pantalla de grabación.
- **[On]** no está disponible con **[Tamaño de emisión]** establecido en **[4K 30FPS]** o **[4K 60FPS]**.
- Conéctese a un dispositivo que cumpla las especificaciones de USB Power Delivery y que tenga una salida de al menos 1,5 A a 5 V CC.
- Utilice un cable USB que cumpla las especificaciones de USB Power Delivery. Se recomienda el uso de un producto Canon original (Cable de interfaz IFC-100U).
- Es posible que el nivel restante de la batería se reduzca cuando se suministra alimentación a la cámara. Para evitar que se descargue la batería, utilice una completamente cargada.

Ajuste del tamaño de la emisión

Puede ajustar el tamaño de la emisión. Complete este ajuste después de conectar los dispositivos mediante USB.

1. Toque **[Q]** en la pantalla de disparo.



- Se muestra el menú.

2. Seleccione **[Tamaño de emisión]**.



3. Seleccione **[SET]**.



- Se muestra el menú.
- Seleccione **[Tamaño de emisión]**.

4. Cambie el ajuste como sea necesario.

- Seleccione **[OK]** y, cuando se muestre un mensaje, desconecte el cable USB y vuelva a establecer el ajuste de [↖]: **Emisión por USB (UVC/UAC)** (🔗).

⚠ Precaución

- No se puede establecer mientras la emisión está en curso.
- [4K 60FPS] y [4K 30FPS] no están disponibles con **[Alimentación USB]** ajustado en **[On]**.
- [4K 60FPS] no está disponible con **[Modo de disparo]** ajustado en **[Video piel tersa]**.

Emisión por HDMI

Seleccione esta opción si desea emitir mediante una conexión HDMI con un dispositivo compatible con HDMI.

1. Cambie a grabación de vídeo (📹).
2. Seleccione [⌘]: 🖥 Emisión por HDMI] (📹).
3. Seleccione [OK].

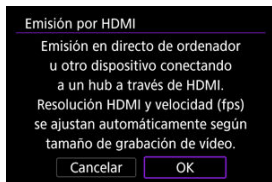





4. Conecte la cámara al otro dispositivo con un cable HDMI.



5. Inicie la aplicación en el dispositivo.

- Compruebe la entrada de vídeo en el dispositivo conectado.

Precaución

- La salida de audio es LPCM/16bit/2CH (canales 1 y 2), incluso con  **Formato de audio** ajustado en **[LPCM/24bit/4CH]**.
- Valore la posibilidad de utilizar alimentación a través de USB o un accesorio de toma de corriente doméstica (se vende por separado) cuando use la cámara durante largos periodos de tiempo.
- Es posible que el nivel restante de la batería se reduzca cuando se suministra alimentación a la cámara. Para evitar que se descargue la batería, utilice una completamente cargada.
- Si el ruido de un micrófono externo resulta molesto, intente colocar el micrófono en el lado de la cámara con el terminal IN para micrófono externo lo más lejos posible de la cámara.
- La cámara se calentará más durante la transmisión. Utilice el soporte o un trípode, o tome otras medidas para evitar realizar la grabación sujetando la cámara con la mano.
- No se graba ninguna imagen en la tarjeta mientras dure la transmisión.
- Pruebe la transmisión por secuencias de antemano para asegurarse de que la imagen esté recta y en la orientación correcta. Ajuste la orientación en caso necesario.
- La resolución de la salida HDMI y la velocidad de fotogramas se ajustan automáticamente en función del tamaño de la grabación de vídeo. Para ver la resolución y la velocidad de fotogramas reales, compruebe la pantalla de grabación de vídeo.
- Se aplican las restricciones siguientes a la salida de vídeo HDMI cuando  **Tamaño de vídeo** se ajusta en 4K o más.
 - Se utiliza un tamaño de 4K.
 - La velocidad de fotogramas máxima es 59,94 fps (NTSC) o 50,00 fps (PAL).
- La velocidad de fotogramas con  **Tamaño de vídeo** ajustado en 2048×1080 o 1920×1080 se restringe a 59,94 fps (NTSC) o 50,00 fps (PAL). Las velocidades de fotogramas configuradas en 29,97/23,98 fps (NTSC) o 25,00 fps (PAL) aumentan hasta 59,94 fps (NTSC) o 50,00 fps (PAL) respectivamente. Tenga en cuenta que se muestran barras negras en la parte superior e inferior cuando se selecciona un tamaño de 2048×1080.
- Las barras negras se muestran a izquierda y derecha de la salida de vídeo HDMI cuando  **Open Gate** se ajusta en **[On]**.

Modo avión

Puede desactivar temporalmente las funciones Wi-Fi y Bluetooth.

1. Seleccione [: Modo avión] ().

2. Ajuste [On].

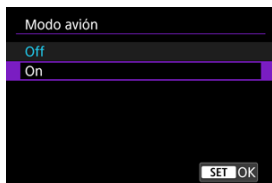

- En la pantalla se muestra [].

Nota

- Es posible que [] no se muestre en la toma de fotografías, la grabación de vídeo o la reproducción, dependiendo de los ajustes de visualización. Si no se muestra, presione repetidamente el botón <INFO> para acceder a la visualización de información detallada.

Configuración de Wi-Fi

1. Seleccione [↖: Config. Wi-Fi] (🔗).
2. Seleccione una opción.

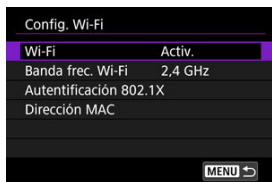

- **Wi-Fi**

Ajuste en [Desac.] cuando esté prohibido el uso de dispositivos electrónicos o inalámbricos, como en aviones u hospitales.

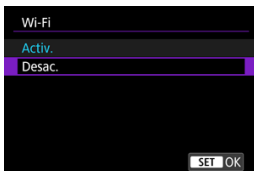

- **Banda frec. Wi-Fi**

Seleccione la banda de frecuencia para el modo de punto de acceso de la cámara según sea necesario. Esta banda de frecuencia también se aplica a las conexiones Wi-Fi establecidas usando funciones Bluetooth.



- **Autenticación 802.1X**

Para ver información detallada, consulte [Autenticación 802.1X](#).

- **Dirección MAC**

Puede consultar la dirección MAC de la cámara.



Precaución

Transferencia de vídeos

- Los archivos de vídeo ocupan mucho espacio y la transferencia de archivos grandes a través de Wi-Fi puede tardar algún tiempo. Consulte [Precauciones de comunicación inalámbrica](#) y disponga el entorno de red para establecer una conexión estable entre los dispositivos y el punto de acceso.

Bandas de frecuencia Wi-Fi

- Cuando utilice [5GHz], asegúrese de que el equipo al que se está conectando puede usar también esta banda.
- La cámara utiliza la banda de frecuencia de cualquier canal establecido manualmente en [Ajuste del canal] ()

Autenticación 802.1X

Seleccionar **[Autenticación 802.1X]** permite ajustar, consultar o eliminar ajustes de autenticación 802.1X, utilizando un asistente de configuración.

Configure estos ajustes cuando se conecte a redes que requieran autenticación 802.1X.

En primer lugar, guarde en una tarjeta de la cámara el certificado para el tipo de autenticación 802.1X utilizado.

Los tipos y nombres de archivo que se pueden cargar con esta función son los siguientes.

Tipo	Nombre de archivo
Certificado raíz	8021X_R.CER
	8021X_R.CRT
	8021X_R.PEM
Certificado cliente	8021X_C.CER
	8021X_C.CRT
	8021X_C.PEM
	8021X_C.P12
	8021X_C.PFX
Clave privada	8021X_C.KEY

Tenga en cuenta que la cámara es compatible con los siguientes protocolos.

Protocolo	Autenticación admitida
EAP-TLS	X.509, PKCS#12
EAP-TTLS	MS-CHAP v2
PEAP	MS-CHAP v2

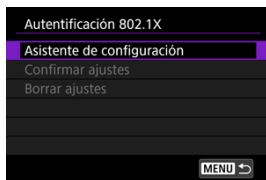

- **Asistente de configuración**
Siga las instrucciones del asistente para configurar los ajustes de autenticación.
- **Confirmar ajustes**
Seleccione esta opción para consultar los ajustes de autenticación.
- **Borrar ajustes**
Seleccione esta opción para eliminar ajustes de autenticación. Al seleccionar **[OK]** en la pantalla que se muestra se eliminan los ajustes.

Ajustes de Bluetooth

1. Seleccione [↖: Ajustes de Bluetooth] (🔗).
2. Seleccione una opción.

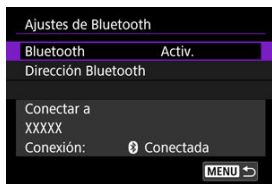

- **Bluetooth**
Si no va a utilizar la función Bluetooth, seleccione **[Desac.]**.
- **Dirección Bluetooth**
Puede comprobar la dirección Bluetooth de la cámara.
- **Conectar a**
Puede comprobar el nombre y el estado de comunicación del dispositivo emparejado.

Nombre de cámara

Puede cambiar el nombre de la cámara (que se muestra en smartphones y otras cámaras) si es necesario.

1. Seleccione [**⌘**: Nombre de cámara] ()
2. Cambie el nombre de la cámara.

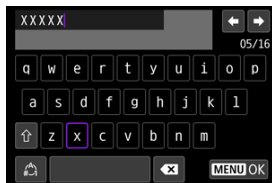

- Utilice el teclado virtual () para introducir el nombre de la cámara.

3. Presione el botón <MENU> y, a continuación, seleccione [OK].

Detalles de error

Puede mostrar detalles de errores que afectan a la comunicación de la cámara.

1. Seleccione [: Detalles error] ().

- Se muestran los detalles de errores que se hayan producido.

2. Revise los detalles del error.

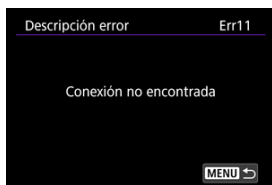

- Para obtener más información sobre errores, consulte [Respuesta a mensajes de error](#).

Respuesta a mensajes de error

Cuando se haya producido un error, muestre los detalles del error mediante uno de los procedimientos siguientes. A continuación, elimine la causa del error utilizando como referencia los ejemplos que se muestran en este capítulo.

- Seleccione [: **Detalles error**].
- Seleccione [**Detalles error**] en la pantalla [**Comunicación**].

Haga clic en los siguientes números de error para saltar a la sección correspondiente.





11	12							
21	22	23						
41	43	44	45	46	48			
61	64	65						
91								
121	125	127						
130	131	132	133	134	135	136	137	



Nota

- En caso de errores, se muestra [**Err****] a la derecha de [: **Detalles error**].
Desaparece cuando la alimentación de la cámara se ajusta en < **OFF** >.

11: Conexión no encontrada

- **En el caso de [🔍]:  Conectar smartphone (tablet), ¿se está ejecutando la aplicación?**
 - Establezca una conexión utilizando la aplicación ().
- **En el caso de [🔍]:  Conectar con EOS Utility, ¿se está ejecutando EOS Utility?**
 - Inicie EOS Utility e intente conectarse de nuevo ().
- **¿Se ajustó el uso de la misma clave de cifrado en la cámara y en el punto de acceso para la autenticación?**
 - Este error se produce si las claves de cifrado no coinciden cuando se utiliza un punto de acceso que encripta la comunicación.
Compruebe las mayúsculas y las minúsculas y asegúrese de que se haya ajustado la clave de cifrado correcta para la autenticación en la cámara (.

12: Conexión no encontrada

- **¿Están encendidos el dispositivo de destino y el punto de acceso?**
 - Encienda el dispositivo de destino y el punto de acceso y, a continuación, espere unos momentos. Si continúa sin poder establecer una conexión, realice otra vez los procedimientos para establecer la conexión.

Qué se debe comprobar en la cámara

- **En la cámara, la dirección IP está ajustada en [Ajuste automático]. ¿Es este el ajuste correcto?**
 - Si no se utiliza ningún servidor DHCP, configure el ajuste después de ajustar la dirección IP en [Ajuste manual] en la cámara (🔗).

Qué se debe comprobar en el servidor DHCP

- **¿Está encendida la alimentación del servidor DHCP?**
 - Encienda el servidor DHCP.
- **¿Hay suficientes direcciones para que las asigne el servidor DHCP?**
 - Aumente el número de direcciones asignadas por el servidor DHCP.
 - Elimine de la red las direcciones asignadas a dispositivos por el servidor DHCP para reducir el número de direcciones en uso.
- **¿Está funcionando correctamente el servidor DHCP?**
 - Compruebe los ajustes del servidor DHCP para asegurarse de que esté funcionando correctamente como servidor DHCP.
 - Si corresponde, pida al administrador de la red que se asegure de que el servidor DHCP está disponible.

Qué se debe comprobar en la red en general

- **¿Incluye su red un router o un dispositivo similar que sirva como puerta de enlace?**
 - Si corresponde, pregunte al administrador de la red la dirección de la puerta de enlace de la red y ajústela en la cámara (🔗, 📄).
 - Asegúrese de que el ajuste de dirección de la puerta de enlace se escriba correctamente en todos los dispositivos de red, incluida la cámara.

Qué se debe comprobar en la cámara

- **En la cámara, ¿coincide el ajuste de dirección IP del servidor DNS con la dirección real del servidor?**
 - Configure la dirección IP de la cámara para que coincida con la dirección real del servidor DNS (🔗, 🔗).

Qué se debe comprobar en el servidor DNS

- **¿Está encendida la alimentación del servidor DNS?**
 - Encienda el servidor DNS.
- **¿Son correctos los ajustes del servidor DNS para las direcciones IP y los nombres correspondientes?**
 - En el servidor DNS, asegúrese de que las direcciones IP y los nombres correspondientes se hayan escrito correctamente.
- **¿Está funcionando correctamente el servidor DNS?**
 - Compruebe los ajustes del servidor DNS para asegurarse de que esté funcionando correctamente como servidor DNS.
 - Si corresponde, pida al administrador de la red que se asegure de que el servidor DNS está disponible.

Qué se debe comprobar en la red en general

- **¿Incluye su red un router o un dispositivo similar que sirva como puerta de enlace?**
 - Si corresponde, pregunte al administrador de la red la dirección de la puerta de enlace de la red y ajústela en la cámara (🔗, 🔗).
 - Asegúrese de que el ajuste de dirección de la puerta de enlace se escriba correctamente en todos los dispositivos de red, incluida la cámara.

23: En la red seleccionada existe un dispositivo con la misma dirección IP

- **¿Hay otro dispositivo en la red de la cámara que esté utilizando la misma dirección IP que la cámara?**
 - Cambie la dirección IP de la cámara para evitar utilizar la misma dirección que otro dispositivo de la red. También puede cambiar la dirección IP del dispositivo que tenga la dirección duplicada.
 - Si la dirección IP de la cámara se ha ajustado en **[Ajuste manual]** en entornos de red que utilicen un servidor DHCP, cambie el ajuste a **[Ajuste automático]** (🔗).

Nota

Respuesta a los mensajes de error 21–23

- Cuando responda a los errores con los números 21–23, compruebe además los puntos siguientes.
 - **¿Se ajustó el uso de la misma contraseña en la cámara y en el punto de acceso para la autenticación?**
 - Este error se produce si las claves de cifrado no coinciden cuando se utiliza un punto de acceso que encripta la comunicación. Compruebe las mayúsculas y las minúsculas y asegúrese de que se haya ajustado la contraseña correcta para la autenticación en la cámara (🔗).

41: No se puede conectar con el servidor FTP

Qué se debe comprobar en la cámara

- **El ajuste de servidor proxy de la cámara es [Activ.]. ¿Es este el ajuste correcto?**
 - Si no se usa un servidor proxy, configure el ajuste de servidor proxy de la cámara en **[Desac.]** (🔗).
- **¿Coinciden los ajustes [Ajuste de dirección] y [Nº de puerto] de la cámara con los del servidor proxy?**
 - Configure el número de puerto y la dirección del servidor proxy de la cámara para que coincidan con los del servidor proxy (🔗).
- **¿Están configurados correctamente los ajustes del servidor proxy de la cámara en el servidor DNS?**
 - Asegúrese de que el ajuste de **[Dirección]** del servidor proxy se haya configurado correctamente en el servidor DNS.
- **En la cámara, ¿coincide el ajuste de dirección IP del servidor FTP con la dirección real del servidor?**
 - Configure la dirección IP en la cámara para que coincida con la dirección real del servidor FTP (🔗).

- **¿Se ajustó el uso de la misma contraseña en la cámara y en el punto de acceso para la autenticación?**
 - Este error se produce si las contraseñas no coinciden cuando se ha establecido un índice de claves en el punto de acceso o cuando ha seleccionado un tipo de seguridad en la configuración de **[Seguridad]** que requiere la entrada de contraseña.
Compruebe las mayúsculas y las minúsculas y asegúrese de que se haya ajustado la contraseña correcta para la autenticación en la cámara (🔗).
- **En la cámara, ¿coincide el valor de [Ajuste número de puerto] para el servidor FTP con el número de puerto real del servidor FTP?**
 - Configure el mismo número de puerto (habitualmente 21) en la cámara y en el servidor FTP. Configure el número de puerto en la cámara para que coincida con el número de puerto real del servidor FTP (🔗).
- **¿Están configurados correctamente los ajustes del servidor FTP de la cámara en el servidor DNS?**
 - Asegúrese de que el ajuste de **[Dirección]** del servidor FTP se haya configurado correctamente en el servidor DNS. Asegúrese de que el ajuste de **[Dirección]** del servidor FTP se haya configurado correctamente en la cámara (🔗).

Qué se debe comprobar en el servidor FTP

- **¿Está funcionando correctamente el servidor FTP?**
 - Configure el ordenador correctamente para que funcione como un servidor FTP.
 - Si corresponde, pregunte a su administrador de red el número de puerto y la dirección del servidor FTP y, a continuación, ajústelos en la cámara.
- **¿Está encendida la alimentación del servidor FTP?**
 - Encienda el servidor FTP. Es posible que el servidor se haya apagado debido a un modo de ahorro de energía.
- **En la cámara, ¿coincide el ajuste de dirección IP del servidor FTP (en [Dirección]) con la dirección real del servidor?**
 - Configure la dirección IP en la cámara para que coincida con la dirección real del servidor FTP (🔗).
- **¿Se ha configurado el servidor FTP para que restrinja el acceso a solo algunas direcciones IP?**
 - Consulte la dirección IP de la cámara en **[Confirmar ajustes Wi-Fi]** (🔗) y cambie los ajustes del servidor FTP.
- **¿Hay un firewall u otro software de seguridad activado?**
 - Algunos productos de software de seguridad utilizan un firewall para restringir el acceso al servidor FTP. Cambie los ajustes de firewall para permitir el acceso al servidor FTP.
 - Para acceder al servidor FTP, puede ajustar **[Modo Pasivo]** en **[Activ.]** en la cámara (🔗).

- **¿Se está conectando al servidor FTP a través de un router de banda ancha?**
 - Algunos routers de banda ancha utilizan un firewall para restringir el acceso al servidor FTP. Cambie los ajustes de firewall para permitir el acceso al servidor FTP.
 - Para acceder al servidor FTP, puede ajustar **[Modo Pasivo]** en **[Activ.]** en la cámara (🔗).

Qué se debe comprobar en el servidor proxy

- **¿Está encendido el servidor proxy?**
 - Encienda el servidor proxy.
- **¿Está funcionando correctamente el servidor proxy?**
 - Compruebe los ajustes del servidor proxy para asegurarse de que esté funcionando correctamente como servidor proxy.
 - Si corresponde, pregunte a su administrador de red el número de puerto y el ajuste de la dirección del servidor proxy y, a continuación, ajústelos en la cámara.

Qué se debe comprobar en la red en general

- **¿Incluye su red un router o un dispositivo similar que sirva como puerta de enlace?**
 - Si corresponde, pregunte al administrador de la red la dirección de la puerta de enlace de la red y ajústela en la cámara (🔗, 🔗).
 - Asegúrese de que el ajuste de dirección de la puerta de enlace se escriba correctamente en todos los dispositivos de red, incluida la cámara.

43: No se puede conectar con el servidor FTP. Código de error recibido desde el servidor.

Qué se debe comprobar en el servidor proxy

- **¿Está encendido el servidor proxy?**
 - Encienda el servidor proxy.
- **¿Está funcionando correctamente el servidor proxy?**
 - Compruebe los ajustes del servidor proxy para asegurarse de que esté funcionando correctamente como servidor proxy.
 - Si corresponde, pregunte a su administrador de red el número de puerto y el ajuste de la dirección del servidor proxy y, a continuación, ajústelos en la cámara.

Qué se debe comprobar en la red en general

- **¿Incluye su red un router o un dispositivo similar que sirva como puerta de enlace?**
 - Si corresponde, pregunte al administrador de la red la dirección de la puerta de enlace de la red y ajústela en la cámara (🌐, 🌐).
 - Asegúrese de que el ajuste de dirección de la puerta de enlace se escriba correctamente en todos los dispositivos de red, incluida la cámara.

Qué se debe comprobar en el servidor FTP

- **¿Ha superado el número máximo de conexiones del servidor FTP?**
 - Desconecte algunos dispositivos de red del servidor FTP o aumente el número máximo de conexiones.

44: No se puede desconectar del servidor FTP. Código de error recibido desde el servidor.

- **Este error se produce cuando no es posible desconectarse del servidor FTP por algún motivo.**
 - Reinicie el servidor FTP y la cámara.

45: No se puede acceder al servidor FTP. Código de error recibido desde el servidor.

Qué se debe comprobar en la cámara

- **En la cámara, ¿se ha ajustado correctamente [Nombre usuario]?**
 - Compruebe el nombre de usuario para acceder al servidor FTP. Compruebe las mayúsculas y las minúsculas y asegúrese de que se haya ajustado el nombre de usuario correcto en la cámara (🔗).
- **En la cámara, ¿se ha ajustado correctamente [Contraseña]?**
 - Cuando se haya establecido una contraseña en el servidor FTP, compruebe las mayúsculas y las minúsculas y asegúrese de que se haya ajustado la contraseña correcta en la cámara (🔗).

Qué se debe comprobar en el servidor FTP

- **¿Permiten los derechos de usuario para el servidor FTP la lectura, la escritura y el acceso al registro?**
 - Configure los derechos de usuario para el servidor FTP de modo que permitan la lectura, la escritura y el acceso al registro.
- **¿Se ha nombrado con caracteres ASCII la carpeta especificada como destino de la transferencia en el servidor FTP?**
 - Utilice caracteres ASCII para el nombre de la carpeta.

46: Para la sesión de datos, aparece un código de error en la respuesta del servidor FTP

Qué se debe comprobar en el servidor FTP

- **El servidor FTP finalizó la conexión.**
 - Reinicie el servidor FTP.
- **¿Permiten los derechos de usuario para el servidor FTP la lectura, la escritura y el acceso al registro?**
 - Configure los derechos de usuario para el servidor FTP de modo que permitan la lectura, la escritura y el acceso al registro.
- **¿Permiten los derechos de usuario el acceso a la carpeta de destino en el servidor FTP?**
 - Configure los derechos de usuario para el acceso a la carpeta de destino en el servidor FTP de modo que permitan guardar imágenes desde la cámara.
- **¿Está encendida la alimentación del servidor FTP?**
 - Encienda el servidor FTP. Es posible que el servidor se haya apagado debido a un modo de ahorro de energía.
- **¿Está lleno el disco duro del servidor FTP?**
 - Aumente el espacio disponible en el disco duro.

48: No se puede verificar la segur. de la conexión al servidor de destino. Si confía en este servidor y conecta, ajuste [Conf. serv. destino] en [Activ.].

- **Este error se produce cuando no es posible confirmar la seguridad de la conexión del servidor de destino cuando se conecta mediante FTPS.**
 - Confirme que el certificado se haya ajustado correctamente.
 - Cambie [Conf. serv. destino] a [Activ.] si prefiere confiar en los servidores de destino independientemente de los ajustes de los certificados.

61: No se encontró el SSID seleccionado

- **¿Hay algún obstáculo que bloquee la línea de visión entre la cámara y la antena del punto de acceso?**
 - Mueva la antena del punto de acceso hasta una posición claramente visible desde el punto de vista de la cámara.

Qué se debe comprobar en la cámara

- **¿Coincide el ajuste del SSID de la cámara con el del punto de acceso?**
 - Consulte el SSID en el punto de acceso y, a continuación, ajuste el mismo SSID en la cámara (🔗).

Qué se debe comprobar en el punto de acceso

- **¿Está encendido el punto de acceso?**
 - Encienda la alimentación del punto de acceso.
- **Si está activo el filtro por dirección MAC, ¿está registrada en el punto de acceso la dirección MAC de la cámara utilizada?**
 - Registre en el punto de acceso la dirección MAC de la cámara utilizada. La dirección MAC se puede consultar en la pantalla [Dirección MAC] (🔗).

64: No puede conectar con el terminal inalámbrico

- **¿Se ha ajustado el uso del mismo método de cifrado en la cámara y en el punto de acceso?**
 - Consulte [Especificaciones](#) para ver información detallada sobre los tipos de cifrado disponibles en la cámara.
- **Si está activo el filtro por dirección MAC, ¿está registrada en el punto de acceso la dirección MAC de la cámara utilizada?**
 - Registre en el punto de acceso la dirección MAC de la cámara utilizada. La dirección MAC se puede consultar en la pantalla [Dirección MAC] (🔗).

65: Pérdida conexión inalámbrica

- **¿Hay algún obstáculo que bloquee la línea de visión entre la cámara y la antena del punto de acceso?**
 - Mueva la antena del punto de acceso hasta una posición claramente visible desde el punto de vista de la cámara.
- **La conexión LAN inalámbrica se perdió por alguna razón, y no se puede restablecer la conexión.**
 - Las siguientes son posibles razones: acceso excesivo al punto de acceso desde otro dispositivo, un horno microondas o un aparato similar que se esté utilizando cerca (que interfiere con IEEE 802.11b/g/n (banda de 2,4 GHz)), o la influencia de la lluvia o una humedad elevada.

91: Otro error

- **Se produjo un problema diferente de los errores con los números de código 11 a 65.**
 - Apague y encienda la cámara con el interruptor de alimentación.

121: No hay suficiente espacio libre en el servidor

- **El servidor web de destino no tiene suficiente espacio libre.**
 - Elimine las imágenes que no necesite en el servidor web, compruebe el espacio libre en el servidor web y, a continuación, intente enviar los datos de nuevo.

125: Compruebe los ajustes de red

- **¿Está conectada la red?**
 - Compruebe el estado de conexión de la red.

127: Se ha producido un error

- **Se ha producido un problema diferente de los códigos de error 121–126 mientras la cámara estaba conectada al servicio Web.**
 - Intente acceder de nuevo al servicio Web mediante Wi-Fi.

130: El servidor está ocupado Espere un momento y vuelva a intentarlo

- **El servicio Web está sobrecargado temporalmente.**
 - Intente acceder de nuevo al servicio Web mediante Wi-Fi más tarde.

131: Volver a intentar

- **Se ha producido un error en la conexión Wi-Fi del servicio Web.**
 - Intente acceder de nuevo al servicio Web mediante Wi-Fi.

132: Error detectado en servidor Volver a intentar más tarde

- **El servicio Web está desactivado en este momento por motivos de mantenimiento.**
 - Intente acceder de nuevo al servicio Web mediante Wi-Fi más tarde.

133: Imposible conex. serv. Web

- **Se ha producido un error durante el inicio de sesión del servicio Web.**
 - Compruebe el ajuste del servicio Web.
 - Intente acceder de nuevo al servicio Web mediante Wi-Fi más tarde.

134: Ajustar fecha y hora correctas

- **Los ajustes de fecha, hora y zona horaria son incorrectos.**
 - Compruebe los ajustes de [📅: Fecha/Hora/Zona].

135: Servicio no disponible porque se han borrado ajustes de enlace web de image.canon. Borre ajustes de enlace web en la cámara y configure de nuevo.

- **Los ajustes del servicio Web han cambiado.**
 - Compruebe el ajuste del servicio Web.

136: La aplicación dedicada no escaneó correctamente el código QR de la cámara. Intente configurar de nuevo el enlace web de la cámara.

- **El smartphone no escaneó correctamente el código QR.**
 - Vuelva a configurar los ajustes del enlace web de la cámara y escanee el código QR mostrado de nuevo en la cámara.

137: El código QR de la cámara ha caducado. Intente configurar de nuevo el enlace web de la cámara.

- **El código QR mostrado ha caducado.**
 - Vuelva a configurar los ajustes del enlace web de la cámara y escanee el código QR mostrado de nuevo en la cámara.

Ajustes de dispositivo GPS

[Receptor GPS GP-E2](#)

[Smartphone](#)

[Visualización de la conexión GPS](#)

Puede etiquetar imágenes geográficamente con el receptor GPS GP-E2 (se vende por separado) o un smartphone.

Receptor GPS GP-E2

1. Monte el GP-E2 en la cámara.

- Monte el GP-E2* en la zapata para accesorios de la cámara y enciéndalo. Para obtener información detallada, consulte las Instrucciones del GP-E2.
* Requiere un adaptador para zapata multi-función AD-E1 (se vende por separado).

2. Seleccione [: Ajustes de dispositivo GPS] ().

3. Seleccione [Seleccionar GPS].

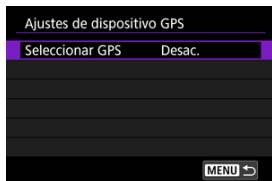

4. Seleccione [Receptor GPS].

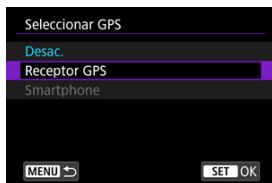

5. Seleccione [Config].

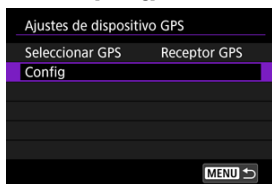

6. Configure los ajustes del dispositivo GPS.

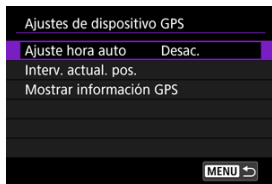

- Para ver información detallada sobre [Config], consulte las instrucciones del GP-E2.

Precaución

Precauciones al utilizar el GP-E2

- Antes de usarlo, compruebe los países y regiones donde se permite el uso del GPS y respete las normativas locales.
- Actualice el firmware GP-E2 a la Ver. 2.0.0 o posterior.
Para actualizar el firmware se necesita un cable de interfaz. Para ver las instrucciones de actualización, visite el sitio web de Canon.
- El GP-E2 no se puede conectar a la cámara con un cable.
- La cámara no registra la dirección de disparo.

Complete estos ajustes después de instalar Camera Connect en un smartphone (📱).

1. En el smartphone, active los servicios de localización.
2. Establecimiento de una conexión Bluetooth.
 - Inicie Camera Connect y empareje la cámara y el smartphone mediante Bluetooth.
3. Seleccione [📶: Ajustes de dispositivo GPS] (📱).
4. Seleccione [Seleccionar GPS].

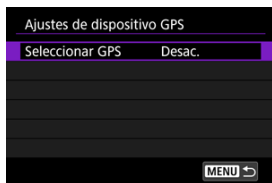

5. Seleccione [Smartphone].



6. Tome la fotografía.

- Las imágenes se etiquetan geográficamente con la información del smartphone.

Visualización de la conexión GPS

Puede consultar el estado de adquisición de la información de ubicación del smartphone en el icono de la conexión GPS de las pantallas de toma de fotografías o grabación de vídeo (📍 y 📹, respectivamente).

- Gris: los servicios de ubicación están desactivados
- Intermitente: no se puede adquirir información de ubicación
- Encendida: información de ubicación adquirida

Para obtener información detallada sobre cómo se indica el estado de la conexión GPS cuando se utiliza el GP-E2, consulte las Instrucciones del GP-E2.

Etiquetado geográfico de imágenes al disparar

Mientras la pantalla indique que **[GPS]** está activo, podrá etiquetar geográficamente las imágenes que capte.



Información de etiquetado geográfico

Puede consultar la información de etiquetado geográfico al mostrar una toma presionando el botón < INFO > para acceder a las pantallas de reproducción con información detallada y, a continuación, presionando < * > en vertical.

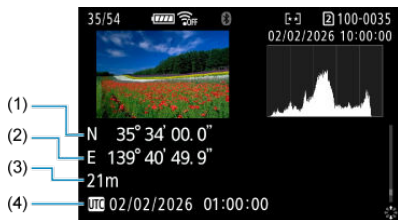

- (1) Latitud
- (2) Longitud
- (3) Elevación
- (4) Hora universal coordinada (UTC)

⚠ Precaución

- El smartphone solo puede adquirir información de ubicación cuando está emparejado con la cámara mediante Bluetooth.
- No se adquiere información de dirección.
- Es posible que la información de ubicación adquirida no sea precisa, dependiendo de las condiciones del viaje o del estado del smartphone.
- La adquisición de información de ubicación desde el smartphone después de encender la cámara puede tardar algún tiempo.
- La información de ubicación deja de adquirirse después de cualquiera de las operaciones siguientes.
 - Emparejar con un mando a distancia inalámbrico mediante Bluetooth
 - Apagar la cámara
 - Salir de Camera Connect
 - Desactivar los servicios de ubicación en el smartphone
- La información de ubicación deja de adquirirse en cualquiera de las situaciones siguientes.
 - Se apaga la alimentación de la cámara
 - Finaliza la conexión Bluetooth
 - El nivel de batería restante del smartphone es bajo



Nota

- Los vídeos se etiquetan con la información de etiquetado geográfico adquirida al iniciar la grabación.
- La hora universal coordinada (Coordinated Universal Time), abreviada como UTC, es esencialmente igual a la Hora media de Greenwich (Greenwich Mean Time).

Selección de aplicación para conexiones USB

Puede conectar la cámara a un smartphone o un ordenador con el cable de interfaz para transferir imágenes o importar imágenes al smartphone o el ordenador.

1. Seleccione [↖: Elegir app de conexión USB] (🔗).
2. Seleccione una opción.



- **Importar fotos/Control remoto**

Seleccione si va a utilizar EOS Utility después de conectarse a un ordenador o si va a utilizar aplicaciones Android o la versión de iOS de Fotos.

- **Emisión UVC/UAC**

Seleccione si desea utilizar aplicaciones compatibles con UVC/UAC después de conectarse a un ordenador.

Después de seleccionar [**Emisión UVC/UAC**], utilice el cable de interfaz para conectarse al ordenador y, a continuación, inicie la aplicación.

La salida de audio es LPCM/16bit/2CH (canales 1 y 2), incluso con [📷: **Formato de audio**] ajustado en [**LPCM/24bit/4CH**].

- **App(s) de Canon para iPhone**

Seleccione si va a utilizar una aplicación iOS.

Para ver información detallada sobre los cables necesarios para conectar la cámara a smartphones, visite el sitio web de Canon (🔗).



Precaución

- Valore la posibilidad de utilizar alimentación a través de USB o un accesorio de toma de corriente doméstica (se vende por separado) cuando use la cámara durante largos periodos de tiempo para **[Emisión UVC/UAC]**.
- Puede establecer el tamaño de emisión cuando se selecciona **[Emisión UVC/UAC]** (🔗).

Guardar/cargar ajustes de comunicación en una tarjeta

Es posible guardar los ajustes de la ficha de funciones inalámbricas en una tarjeta y aplicarlos a otras cámaras. Los ajustes configurados en la ficha de funciones inalámbricas de otras cámaras pueden aplicarse también a la cámara que vaya a utilizar.

Nota

- **[F: Guardar/Cargar aj cám en tarj]** permite guardar todos los ajustes de comunicación de la cámara en una tarjeta o cargar todos los ajustes de comunicación para otra cámara desde una tarjeta.

Guardado de ajustes

1. Seleccione [**F**: Guar./carg. aj. com. en tarj.] ().
2. Seleccione [**Guardar en tarjeta**].

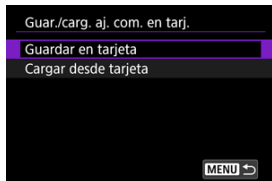

3. Seleccione [OK].

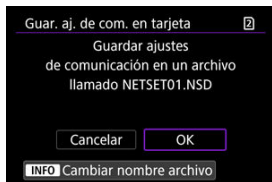

- El nombre de archivo es configurado automáticamente por la cámara. Para cambiar el nombre del archivo como desee, presione el botón <INFO>.
- Los ajustes se guardan en la tarjeta.
- El archivo de ajustes se guarda en un área de la tarjeta que se muestra al abrir la tarjeta (en el directorio raíz).

Nota

- En una tarjeta se pueden guardar hasta diez archivos de ajustes de la cámara. Si una tarjeta tiene ya diez archivos de ajustes de la cámara, sobrescriba archivos existentes o utilice una tarjeta diferente.

1. Seleccione [**↵**: Guar./carg. aj. com. en tarj.] (**Ⓜ**).
2. Seleccione [Cargar desde tarjeta].

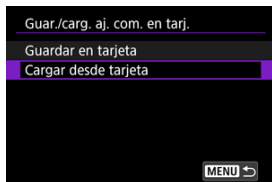

3. Seleccione un archivo de ajustes.

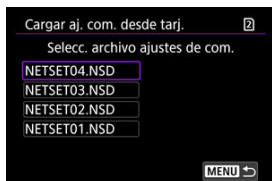

4. Seleccione [OK].

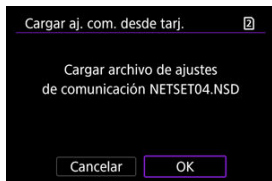

- Se cargará información del archivo de ajustes.



Precaución

- Aunque se utilice un ordenador u otro dispositivo para guardar más de 10 archivos de ajustes en una tarjeta, solo se mostrarán 10 en la pantalla de la cámara para cargar ajustes. Cuando tenga más de 10 archivos de ajustes, divídalos entre varias tarjetas de modo que cada tarjeta no contenga más de 10.
- No podrán cargarse archivos de ajustes guardados por otros modelos de cámara.
- Quizá no sea posible cargar archivos de ajustes que se hayan guardado con una cámara con una versión de firmware diferente.

Restablecimiento de los ajustes de comunicación

Se pueden eliminar todos los ajustes de comunicación inalámbrica. Si elimina los ajustes de comunicación inalámbrica, puede evitar que su información quede expuesta cuando preste o dé la cámara a otras personas.

1. Seleccione [**⚙**: Restablecer ajustes comunic.] (**ⓧ**).
2. Seleccione **[OK]**.

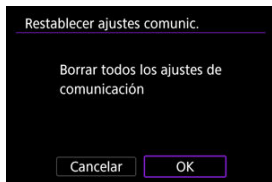

Precaución

- Si ha emparejado la cámara con un smartphone, en la pantalla de ajustes de Bluetooth del smartphone, elimine la información de conexión de la cámara para la que haya restaurado los ajustes predeterminados de comunicación inalámbrica.



Nota

- Se pueden borrar todos los ajustes de comunicación inalámbrica. Para ello, seleccione la opción **[Ajustes de comunicación]** para **[Restablecer ajustes indiv.]** en [**⚙**: Restabl. cámara].

Ajustes básicos de comunicación

- [Preparación](#)
- [Comprobación del tipo de punto de acceso](#)
- [Conexión mediante WPS \(modo PBC\)](#)
- [Conexión mediante WPS \(modo PIN\)](#)
- [Conexión manual a redes detectadas](#)
- [Conexión manual mediante la especificación de redes](#)
- [Conexión en modo de punto de acceso de cámara](#)
- [Ajuste de la dirección IP](#)

Preparación para utilizar funciones de comunicación

● Conexión a un smartphone o tablet

Instale la aplicación en un smartphone Android o iPhone (📲). La aplicación puede instalarse desde Google Play o App Store.

● Conexión a EOS Utility

Se necesita un ordenador donde se haya instalado EOS Utility (software EOS). Para obtener instrucciones de instalación de EOS Utility, consulte [Instalación de software para ordenador](#).

● Carga de imágenes en image.canon

- Se requiere un smartphone con un navegador y conexión a Internet.
- Para ver instrucciones sobre el uso de los servicios de image.canon e información detallada sobre los países y regiones donde está disponible, visite el sitio (<https://image.canon/>).
- Es posible que se apliquen tarifas separadas por la conexión al PSI y al punto de acceso.

● Transferencia de imágenes a un servidor FTP

Se necesita un ordenador en el que se ejecute uno de los siguientes SO. Para que el ordenador funcione como un servidor FTP, también es necesario configurarlo previamente.

- **Windows 11**

Para ver instrucciones sobre cómo configurar el ordenador para que funcione como un servidor FTP, consulte la documentación de su ordenador.

● Emisiones en directo

Consulte por adelantado los requisitos y los términos del servicio para la transmisión por secuencias en el sitio de emisión.

Preparativos para las conexiones Wi-Fi

Cuando utilice la cámara en modo de infraestructura, asegúrese de que el smartphone u ordenador que va a utilizar pueda conectarse al punto de acceso.

Comprobación del tipo de punto de acceso

Cuando conecte a través de un punto de acceso, compruebe si el punto de acceso es compatible con WPS*, que simplifica las conexiones entre dispositivos Wi-Fi. Si tiene dudas sobre la compatibilidad con WPS, consulte el manual del usuario u otra documentación del punto de acceso.

* Siglas de Wi-Fi Protected Setup (configuración protegida de Wi-Fi).

● Cuando hay compatibilidad con WPS

Están disponibles los dos métodos de conexión siguientes. La conexión mediante WPS es más fácil en modo PBC.

- Conexión mediante WPS (modo PBC) (🔗)
- Conexión mediante WPS (modo PIN) (🔗)

● Cuando no hay compatibilidad con WPS

- Conexión manual a redes detectadas (🔗)
- Conexión manual mediante la especificación de redes (🔗)

Encriptación del punto de acceso

Consulte [Métodos de autenticación y encriptación de datos](#) para ver información detallada sobre la autenticación y la encriptación.

⚠ Precaución

- **Quizá no sea posible establecer conexiones cuando estén activadas las funciones de ocultación. Desactive las funciones de ocultación.**
- Para conocer los detalles de configuración, pregunte a cualquier administrador de red encargados de las redes.

📄 Nota

- Si en las redes a las que se vaya a conectar se utiliza el filtrado de dirección MAC, añada la dirección MAC de la cámara al punto de acceso. La dirección MAC se puede consultar en la pantalla **[Dirección MAC]** (🔗).

Conexión mediante WPS (modo PBC)

Las instrucciones de esta sección son continuación de [Comprobación del tipo de punto de acceso](#).

Este es un método de conexión que se utiliza con puntos de acceso compatibles con WPS. En el modo de conexión pulsando un botón (modo PBC), se puede conectar la cámara al punto de acceso con solo presionar el botón WPS del punto de acceso.

- Es posible que la conexión resulte más difícil si hay varios puntos de acceso cercanos activos. Si es así, intente conectar con **[WPS (modo PIN)]**.
- Compruebe de antemano la posición del botón WPS en el punto de acceso.
- El establecimiento de una conexión puede tardar alrededor de 1 min.

1. Seleccione **[Conectar con WPS]** en la pantalla **[Seleccione una red]**.

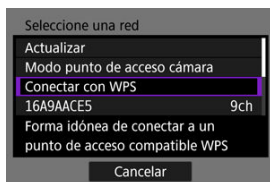

2. Seleccione **[WPS (modo PBC)]**.

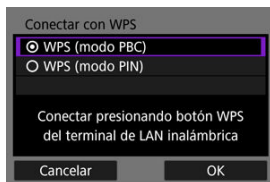

- Seleccione **[OK]**.

3. Conecte con el punto de acceso.

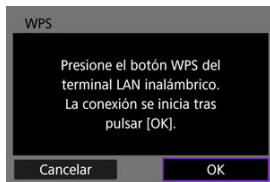

- Presione el botón WPS del punto de acceso. Para ver información detallada acerca de dónde se encuentra el botón y cuánto tiempo debe presionarse, consulte el manual del usuario del punto de acceso.
- Seleccione **[OK]** para iniciar la conexión con el punto de acceso.
- Una vez que la cámara se conecte al punto de acceso, se mostrará la pantalla siguiente.

4. Ajuste la dirección IP.

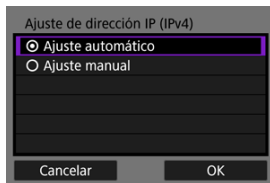

- Vaya a [Ajuste de la dirección IP](#).

Conexión mediante WPS (modo PIN)

Las instrucciones de esta sección son continuación de [Comprobación del tipo de punto de acceso](#).

Este es un método de conexión que se utiliza con puntos de acceso compatibles con WPS. En el modo de conexión de código PIN (modo PIN), para establecer una conexión se introduce en el punto de acceso un número de identificación de 8 dígitos indicado en la cámara.

- Aunque haya varios puntos de acceso cercanos activos, el uso de este número de identificación compartido para la conexión es relativamente fiable.
- El establecimiento de una conexión puede tardar alrededor de 1 min.

1. Seleccione [Conectar con WPS] en la pantalla [Seleccione una red].

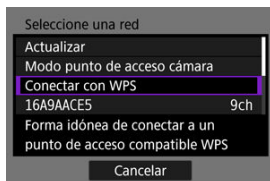

2. Seleccione [WPS (modo PIN)].

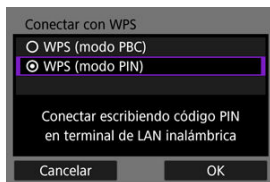

- Seleccione [OK].

3. Introduzca el código PIN.

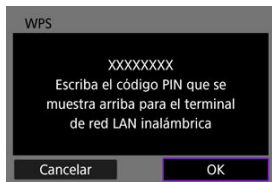

- En el punto de acceso, introduzca el código PIN de 8 dígitos que se muestra en la pantalla de la cámara.
- Para ver instrucciones sobre cómo introducir códigos PIN en el punto de acceso, consulte el manual del usuario del punto de acceso.
- Después de introducir el código PIN, seleccione **[OK]** en la cámara.

4. Conecte con el punto de acceso.

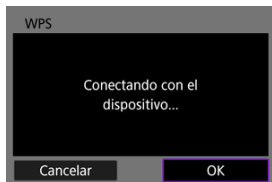

- Seleccione **[OK]** para iniciar la conexión con el punto de acceso.
- Una vez que la cámara se conecte al punto de acceso, se mostrará la pantalla siguiente.

5. Ajuste la dirección IP.

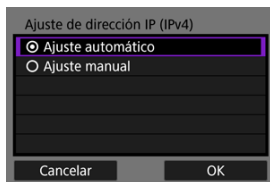

- Vaya a [Ajuste de la dirección IP](#).

Conexión manual a redes detectadas

Las instrucciones de esta sección son continuación de [Comprobación del tipo de punto de acceso](#).

Conéctese a un punto de acceso seleccionando su SSID (o ESS-ID) en la lista de puntos de acceso cercanos activos.

Selección del punto de acceso

1. Seleccione un punto de acceso en la pantalla [Seleccione una red].

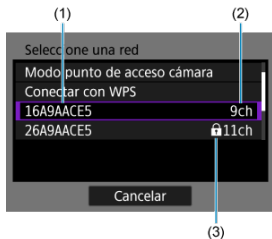

(1) SSID

(2) Canal utilizado

(3) Icono de seguridad (solo para puntos de acceso encriptados)

- Gire el dial para seleccionar en la lista de puntos de acceso el punto de acceso al que desee conectarse.

Precaución

- El espacio en blanco en (2) indica que se han detectado varios SSID con el mismo nombre. Si selecciona un SSID con (2) en blanco, la cámara se conectará al punto de acceso con la señal más fuerte entre ellos.

Nota

[Actualizar]

- Para mostrar [Actualizar], desplácese hacia abajo en la pantalla del paso 1.
- Seleccione [Actualizar] para buscar puntos de acceso otra vez.

Introducción de la clave de cifrado del punto de acceso

- Introduzca la clave de cifrado (contraseña) en el punto de acceso. Para ver información detallada sobre la clave de cifrado ajustada, consulte el manual del usuario del punto de acceso.
- Si se muestra la pantalla **[Ajuste dir. IP]**, vaya a [Ajuste de la dirección IP](#).

2. Introduzca la clave de cifrado.

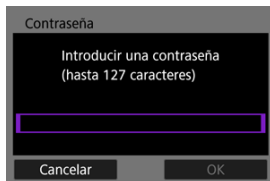

- Presione < **SET** > para acceder al teclado virtual (**☑**) y, a continuación, introduzca la clave de cifrado.
- Seleccione **[OK]** para iniciar la conexión con el punto de acceso.
- Una vez que la cámara se conecte al punto de acceso, se mostrará la pantalla siguiente.

3. Ajuste la dirección IP.

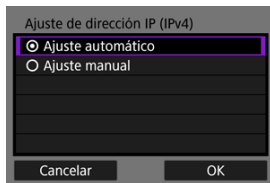

- Vaya a [Ajuste de la dirección IP](#).

Conexión manual mediante la especificación de redes

Las instrucciones de esta sección son continuación de [Comprobación del tipo de punto de acceso](#).

Conecte con un punto de acceso introduciendo su SSID (o ESS-ID).

Introducción del SSID

1. Seleccione **[Ajustes manuales]** en la pantalla **[Seleccione una red]**.

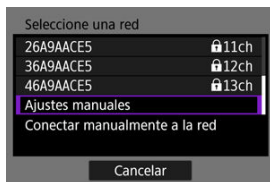

2. Introduzca el SSID (nombre de red).

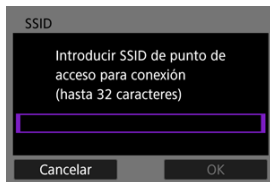

- Presione <SET> para acceder al teclado virtual (☑) y, a continuación, introduzca el SSID.
- Seleccione **[OK]**.

3. Seleccione el tipo de seguridad.

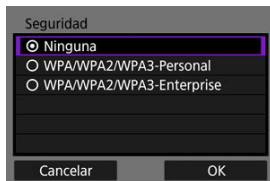



- Seleccione una opción y, a continuación, **[OK]** para ir a la pantalla siguiente.

Introducción de la clave de cifrado del punto de acceso

- Introduzca la clave de cifrado (contraseña) en el punto de acceso. Para ver información detallada sobre la clave de cifrado ajustada, consulte el manual del usuario del punto de acceso.
- Si se muestra la pantalla **[Ajuste de dirección IP (IPv4)]**, vaya a [Ajuste de la dirección IP](#).

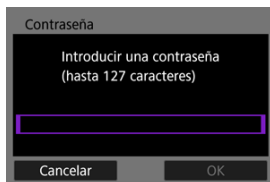
4. Introduzca la clave de cifrado.



- Presione **<SET>** para acceder al teclado virtual () y, a continuación, introduzca la clave de cifrado.
- Seleccione **[OK]** para iniciar la conexión con el punto de acceso.
- Una vez que la cámara se conecte al punto de acceso, se mostrará la pantalla siguiente.

5. Ajuste la dirección IP.

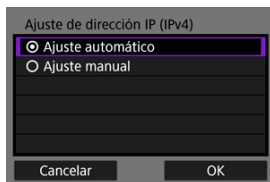

- Vaya a [Ajuste de la dirección IP](#).

Conexión en modo de punto de acceso de cámara

El modo de punto de acceso de cámara es un método de conexión para conectar directamente la cámara y otros dispositivos mediante Wi-Fi sin utilizar un punto de acceso. Están disponibles los dos métodos de conexión siguientes.

Conexión con Conexión fácil

Los ajustes de red para el modo de punto de acceso de cámara se configuran automáticamente.

- Para obtener información sobre cómo utilizar los dispositivos a los que se va a conectar, consulte las instrucciones del dispositivo.

1. Seleccione **[Modo punto de acceso cámara]** en la pantalla **[Seleccione una red]**.

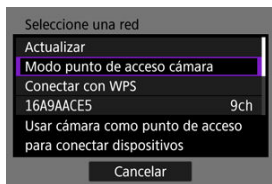

2. Seleccione **[Conexión fácil]**.

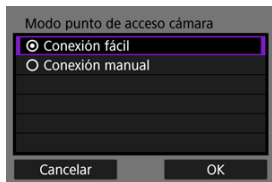

- Seleccione **[OK]**.

3. Utilice el otro dispositivo para conectar con la cámara.

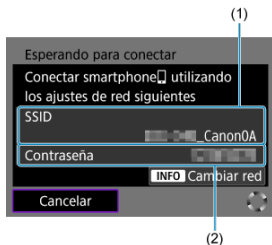

(1) SSID (nombre de red)

(2) Clave de cifrado (contraseña)

- En los ajustes de Wi-Fi del otro dispositivo, seleccione el SSID (nombre de red) que aparece en la pantalla de la cámara y, a continuación, introduzca la contraseña.

4. Complete los ajustes de conexión según el dispositivo al que se vaya a conectar.

Conexión con Conexión manual

Los ajustes de red para el modo de punto de acceso de cámara se configuran manualmente. Ajuste **[SSID]**, **[Ajuste del canal]**, y **[Ajustes de encriptación]** en cada una de las pantallas que se muestran.

1. Seleccione **[Conexión manual]**.

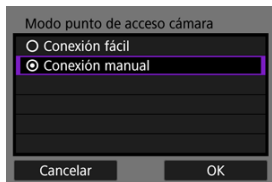

- Seleccione **[OK]**.

2. Introduzca el SSID (nombre de red).

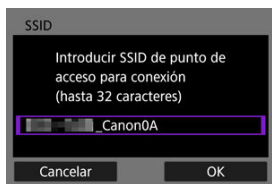

- Presione **< (SET) >** para acceder al teclado virtual (**☑**) y, a continuación, introduzca el SSID. Después de introducirla, presione el botón **< MENU >**.
- Seleccione **[OK]**.

3. Seleccione una opción de ajuste de canal.

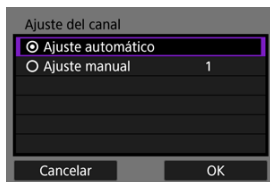

- Para especificar los ajustes manualmente, seleccione **[Ajuste manual]** y, a continuación, gire el dial <  >.
- Seleccione **[OK]** para ir a la pantalla siguiente.

4. Seleccione el tipo de seguridad.

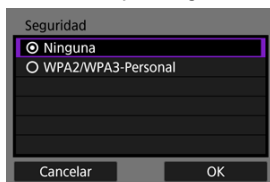

- Seleccione **[OK]** para ir a la pantalla siguiente.
- Si ha seleccionado **[Ninguna]**, se mostrará la pantalla **[Ajuste de dirección IP (IPv4)]** ().
- Debe establecer el mismo tipo de seguridad en la cámara y el otro dispositivo. Consulte [Métodos de autenticación y encriptación de datos](#) para ver información detallada sobre la autenticación y la encriptación.

5. Escriba la contraseña.

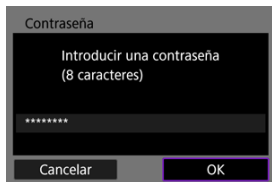

- Presione < **SET** > para acceder al teclado virtual () y, a continuación, introduzca la contraseña.
- Seleccione **[OK]** para ir a la pantalla siguiente.

6. Seleccione **[Ajuste automático]**.

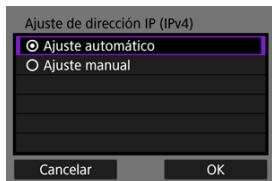

- Seleccione **[OK]**.
- Si se muestra un error para **[Ajuste automático]**, ajuste la dirección IP manualmente ().

7. Utilice el otro dispositivo para conectar con la cámara.



(1) SSID (nombre de red)

(2) Clave de cifrado (contraseña)

8. Complete los ajustes de conexión para la función de comunicación.

Ajuste de la dirección IP

Seleccione un método de ajuste de la dirección IP y, a continuación, ajuste la dirección IP en la cámara. Cuando se utiliza IPv6, la cámara solo se conecta a través de IPv6. Las conexiones IPv4 se desactivan.

Ajuste automático de la dirección IP

Configure automáticamente los ajustes de dirección IP.

1. Seleccione [Ajuste automático].

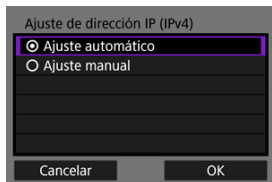

- Seleccione [OK].
- Si se muestra un error para [Ajuste automático], ajuste la dirección IP manualmente (🔗).

2. Seleccione una opción de IPv6.

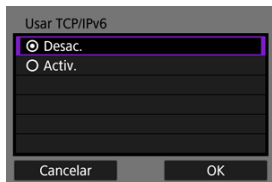

- Seleccione una opción y, a continuación, [OK] para ir a la pantalla siguiente.
- Seleccione [Activ.] para usar IPv6.

3. Complete los ajustes de conexión según el dispositivo al que se vaya a conectar.

Ajuste manual de la dirección IP

Configure manualmente los ajustes de la dirección IP. Tenga en cuenta que los elementos mostrados varían según la función de comunicación.

1. Seleccione [Ajuste manual].

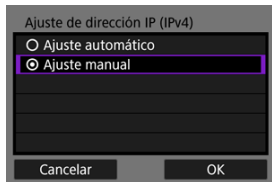

- Seleccione [OK] para ir a la pantalla siguiente.

2. Seleccione una opción para configurar.

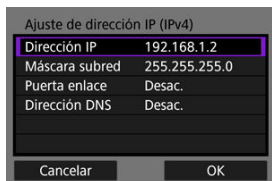





- Los elementos mostrados varían según la función de comunicación.
- Seleccione una opción para acceder a la pantalla de entrada numérica.



- Para usar una puerta de enlace, seleccione [Activ.] y, a continuación, seleccione [Dirección].

3. Introduzca el número.



- Gire el dial <  > para cambiar a otros campos de entrada en la parte superior de la pantalla y presione el dial <  > para seleccionar los números que desee introducir. Presione <  > para introducir el número seleccionado.
- Para eliminar el último número introducido, seleccione el botón [].
- Para ajustar los números introducidos y volver a la pantalla del paso 2, presione el botón < MENU >.

4. Seleccione [OK].

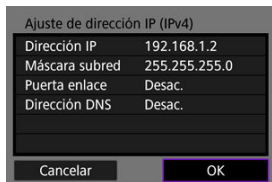

- Cuando haya completado el ajuste de los elementos necesarios, seleccione [OK]. Se mostrará la pantalla siguiente.
- Si no sabe con seguridad qué escribir, consulte [Revisión de los ajustes de la red](#) o pregunte al administrador de la red o a otra persona a cargo de la red.

5. Seleccione una opción de IPv6.

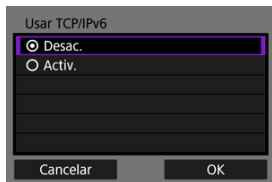

- Seleccione una opción y, a continuación, [**OK**] para ir a la pantalla siguiente.
- Seleccione [**Activ.**] para usar IPv6.

6. Complete los ajustes de conexión según el dispositivo al que se vaya a conectar.

Reconexión a través de Wi-Fi/Bluetooth

Los ajustes de conexión para los dispositivos a los que se haya conectado mediante Wi-Fi o Bluetooth se conservan en la cámara. Puede utilizar estos ajustes para volver a conectarse al mismo dispositivo.

1. Seleccione una opción.

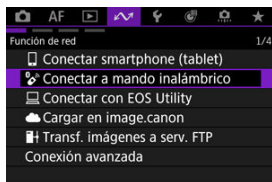

- Finalice cualquier conexión actual si se muestra un mensaje indicando que la comunicación con otro dispositivo está en curso o se está estableciendo.

2. Seleccione el dispositivo para la conexión.

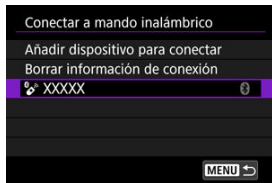

- Seleccione la opción de conexión en la lista de conexiones anteriores.

Nota

- Se conservan ajustes para un máximo de 10 conexiones anteriores para todas las funciones de comunicación.

- 3. Siga las instrucciones de la pantalla y conecte la cámara al dispositivo.**

Operaciones con el teclado virtual

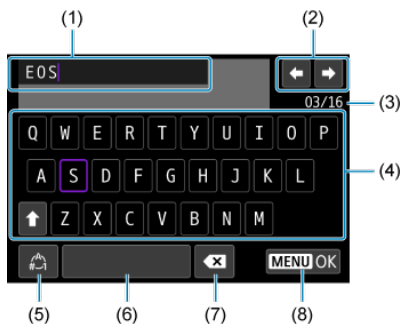

- (1) Área de entrada, para escribir texto
- (2) Teclas del cursor, para desplazarse en el área de entrada
- (3) N.º actual de caracteres/n.º disponible
- (4) Teclado
- (5) Cambiar modos de entrada
- (6) Espacio
- (7) Eliminar un carácter en el área de entrada
- (8) Salir

- Utilice el dial < > para moverse dentro de (1).
- Utilice < > o el dial < > o < > para moverse dentro de (2) y (4)–(7).
- Presione < > para confirmar la entrada o al cambiar de modo de entrada.

Precauciones de comunicación inalámbrica

- [Distancia entre la cámara y el smartphone](#)
- [Ubicación de instalación de la antena del punto de acceso](#)
- [Dispositivos electrónicos cercanos](#)
- [Precauciones para el uso de varias cámaras](#)

Si se reduce la velocidad de transmisión, se pierde la conexión o se produce algún otro problema al utilizar las funciones inalámbricas, intente realizar las siguientes acciones correctivas.

Distancia entre la cámara y el smartphone

Si la cámara está demasiado lejos del smartphone, no puede establecerse la conexión Wi-Fi, incluso cuando la conexión Bluetooth es posible. En este caso, ponga la cámara y el smartphone juntos y, a continuación, establezca una conexión Wi-Fi.

Ubicación de instalación de la antena del punto de acceso

- Cuando lo utilice en interiores, instale el dispositivo en la habitación donde esté usando la cámara.
- Instale el dispositivo donde no haya personas ni objetos entre el dispositivo y la cámara.

Dispositivos electrónicos cercanos

Si la velocidad de transmisión de Wi-Fi se reduce debido a la influencia de los siguientes dispositivos electrónicos, deje de utilizarlos o transmita la comunicación en un área más alejada de los dispositivos.

- La cámara se comunica a través de Wi-Fi mediante IEEE 802.11b/g/n utilizando ondas de radio en la banda de 2,4 GHz. Por esta razón, la velocidad de transmisión Wi-Fi se reducirá si hay dispositivos Bluetooth, hornos de microondas, teléfonos inalámbricos, micrófonos, smartphones, otras cámaras o dispositivos similares funcionando cerca en la misma banda de frecuencia.

Precauciones para el uso de varias cámaras

- Cuando conecte varias cámaras a un punto de acceso a través de Wi-Fi, asegúrese de que las direcciones IP de las cámaras sean diferentes.
- Cuando se conectan varias cámaras a un punto de acceso a través de Wi-Fi, la velocidad de transmisión se reduce.
- Cuando haya varios puntos de acceso IEEE 802.11b/g/n (banda de 2,4 GHz), deje un espacio de cinco canales entre cada canal Wi-Fi para reducir las interferencias de las ondas de radio. Por ejemplo, utilice los canales 1, 6 y 11, los canales 2 y 7, o los canales 3 y 8.

Seguridad

Cuando conecte la cámara a una red, asegúrese de utilizar un entorno de red seguro.

Es recomendable usar la cámara con los ajustes predeterminados.

Cuando conecte la cámara a una red, existe el riesgo de un acceso no autorizado por parte de terceros no deseados o de sufrir ciberataques. Si no es necesario el acceso desde una red externa, bloquee el acceso de forma física y/o virtual para que solo puedan acceder a la red los dispositivos especificados. Asimismo, terceros malintencionados podrían interceptar la red Wi-Fi (LAN inalámbrica), lo que supone un riesgo de espionaje del contenido de la comunicación.

Si necesita acceder a una red externa, es importante implementar un método seguro de comunicación, como el uso de una VPN (red privada virtual) que pueda bloquear el acceso desde el exterior. Use Wi-Fi en un entorno seguro. Se recomienda el cifrado AES.

En particular, las funciones siguientes no admiten el cifrado del protocolo para comunicarse con la cámara; por ello, debe usar estas funciones en un entorno de red seguro.

- Content Transfer Professional
- Camera Connect
- EOS Utility

Precaución

- Canon no será responsable de ningún daño directo o indirecto provocado por problemas de seguridad de la red.
- La cámara no se puede conectar directamente a las líneas de comunicación (incluida una LAN inalámbrica pública) de proveedores de telecomunicaciones (empresas de comunicaciones móviles, empresas de comunicaciones por línea fija, proveedores de Internet, etc.). Cuando conecte la cámara a Internet, asegúrese de realizar la conexión a través de un router o dispositivo similar.

Revisión de los ajustes de la red

Windows

Abra el **[Símbolo del sistema]** de Windows y, a continuación, escriba ipconfig/all y presione la tecla <Entrar>.

Además de la dirección IP asignada al ordenador, también se muestran la máscara de subred, la puerta de enlace y la información del servidor DNS.

macOS

En macOS, abra la aplicación **[Terminal]**, escriba ifconfig -a y presione la tecla <Volver>. La dirección IP asignada al ordenador se indica en el elemento **[enX]** (X: número) junto a **[inet]**, con el formato "****.*.*.*.*".

Para obtener información acerca de la aplicación **[Terminal]**, consulte la ayuda de macOS.

Para evitar utilizar la misma dirección IP para el ordenador y otros dispositivos de la red, cambie el número de la derecha cuando configure la dirección IP asignada a la cámara mediante los procesos descritos en [Configuración manual de la dirección IP](#).

Ejemplo: 192.168.1.10

Estado de la comunicación inalámbrica

El estado de la comunicación inalámbrica se puede consultar en la pantalla.



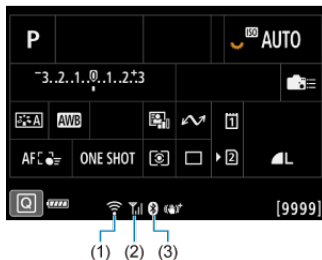







Pantalla de control rápido





Pantalla de visualización de información durante la reproducción



- (1) Función Wi-Fi
- (2) Fuerza de la señal inalámbrica
- (3) Función Bluetooth

Estado de comunicación		Pantalla	
		Función Wi-Fi	Fuerza de la señal inalámbrica
No conectada	Wi-Fi: Desactivada		No se muestra
	Wi-Fi: Activada		
Conectando			
Conectada			
Enviando datos			
Error de conexión			

Indicador de la función Bluetooth

Función Bluetooth	Estado de conexión	Pantalla
Valor diferente a [Desac.]	Bluetooth conectado	
	Bluetooth no conectado	
[Desac.]	Bluetooth no conectado	No se muestra

Configuración

En este capítulo se describen los ajustes de menú de la ficha de configuración [F4].

- [Menús de fichas: Configuración](#)
- [Selección de un método de grabación, tarjeta/carpeta](#)
- [Numeración de archivos de fotografía](#)
- [Numeración de clips de vídeo](#)
- [Nomenclatura de archivos](#)
- [Formateado de tarjetas](#)
- [Autorrotación](#)
- [Adición de información de orientación a vídeos](#)
- [Fecha/Hora/Zona](#)
- [Idioma](#)
- [Frecuencia del sistema](#)
- [Ayuda](#)
- [Guía de funciones](#)
- [Avisos sonoros](#)
- [Volumen](#)
- [Monitor de audio](#)
- [Luminosidad de la pantalla](#)
- [Tono de color de la pantalla](#)
- [Ampliación de IU](#)
- [Resolución HDMI](#)
- [Ajustes del ventilador](#)
- [Limpieza del sensor](#)
- [Gestión de la contraseña](#)
- [Ahorro de energía](#)
- [Restablecimiento de la cámara](#) ☆
- [Modo de disparo personalizado \(C1–C3\)](#) ☆
- [Guardar/cargar configuración de la cámara en una tarjeta](#) ☆
- [Información de la batería](#)
- [Información de copyright](#) ☆
- [Otra información](#)

Menús de fichas: Configuración

● Ajuste de archivo/tarjeta

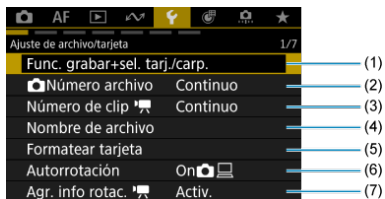

- (1) [Func. grabar+sel. tarj./carp.](#)
- (2) [Número archivo](#)
- (3) [Número de clip](#)
- (4) [Nombre de archivo](#)
- (5) [Formatear tarjeta](#)
- (6) [Autorrotación](#)
- (7) [Agr. info rotac.](#)

● País/Región/Guía



- (1) [Fecha/Hora/Zona](#)
- (2) [Idioma](#)
- (3) [Frec. del sistema](#)
- (4) [Tamaño texto ayuda](#)
- (5) [Guía de funciones](#)

● Ajustes audio

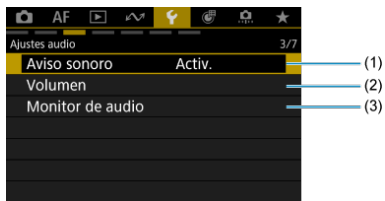

- (1) [Aviso sonoro](#)
- (2) [Volumen](#)
- (3) [Monitor de audio](#)

● Person. visual.



- (1) [Luminosidad de pantalla](#)
- (2) [Tono color pant.](#)
- (3) [Ampliación IU](#)
- (4) [Resolución HDMl](#)

● Ajustes varios



- (1) [Ajustes del vent.](#)
- (2) [Limpieza del sensor](#)
- (3) [Gestionar contraseña](#)
- (4) [Ahorro energía](#)

● Restablecer/Todos los ajustes

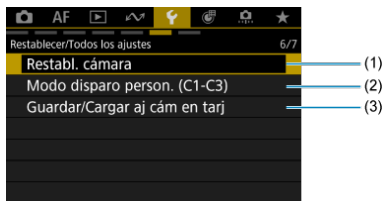

- (1) [Restabl. cámara](#) ☆
- (2) [Modo disparo person. \(C1-C3\)](#) ☆
- (3) [Guardar/Cargar aj cám en tarj](#) ☆

● Ajustes varios

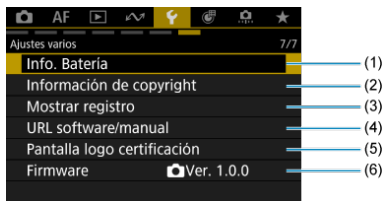

- (1) [Info. Batería](#)
- (2) [Información de copyright](#) ☆
- (3) [Mostrar registro](#)
- (4) [URL software/manual](#)
- (5) [Pantalla logo certificación](#) ☆
- (6) [Firmware](#)

Selección de un método de grabación, tarjeta/ carpeta

[Selección de grabación/tarjetas con dos tarjetas insertadas](#)

[Ajustes de carpeta](#)

Con dos tarjetas en la cámara, puede establecer cómo grabará la cámara en ellas y elegir las tarjetas que se usarán para la grabación y para la reproducción. También se pueden establecer las carpetas para guardar fotografías.

Selección de grabación/tarjetas con dos tarjetas insertadas

La grabación es posible cuando la tarjeta [1] o [2] se encuentra en la cámara (excepto en ciertas condiciones). Si solo hay una tarjeta insertada en la cámara, no es necesario seguir estos pasos.

Con dos tarjetas insertadas, puede seleccionar de la manera siguiente el método de grabación y la tarjeta que se utilizarán para grabar y reproducir.

Método de grabación con dos tarjetas insertadas

1. Seleccione [**F**: Func. grabar+sel. tarj./carp.] (.
2. Ajuste el método de grabación.





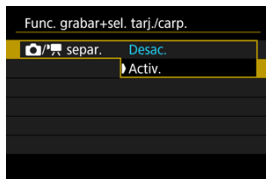

  separ.



Seleccione **[Activ.]** para la configuración automática del método de grabación de fotografías y vídeos. Los vídeos se graban en la tarjeta **1** y las fotografías en la tarjeta **2**.

Precaución

- Especificar **[Activ.]** provoca que **[Opc. grab. **], **[Opc. grab. **], **[Grab/Repr. **] y **[Grab/Repr. **] dejen de estar disponibles.

Nota

- Para la reproducción, presione el botón **<  >** para la reproducción de vídeos en el modo de grabación de vídeo o para la reproducción de fotografías en el modo de toma de fotografías.

Opc. grab.

Ajuste el método de grabación para fotografías.



- **Normal**

Graba fotografías en la tarjeta seleccionada en [Grab/Repr. .

- **Camb. auto tarj.**

Igual que [Normal] pero, además, cuando una tarjeta se llena la cámara cambia a la otra. Cuando la cámara cambia de tarjeta, se crea una nueva carpeta.

- **Grab. separada**

Permite ajustar un tamaño de imagen específico para cada tarjeta (). Por cada disparo, se graba una fotografía en la tarjeta 1 y 2 con la calidad de imagen especificada.

Tenga en cuenta que la grabación separada en RAW y CRAW no está disponible para imágenes RAW.

- **Grab. a múltiple**

Por cada disparo, se graba una fotografía en la tarjeta 1 y 2 con la misma calidad de imagen.



Es recomendable utilizar una tarjeta SD con velocidades de escritura rápidas para tarjeta 2, como una tarjeta UHS-II.

Precaución

- La ráfaga máxima para [Grab. separada] es menor si se especifican tamaños de imagen diferentes para las tarjetas 1 y 2 (.

 Nota

Grab. separada/Grab. a múltiple

- Las imágenes se graban con el mismo número de archivo en la tarjeta [1] y [2].
- Cuando una de las tarjetas se llena y ya no es posible disparar, se muestra [Tarjeta* llena]. Para continuar disparando, sustituya la tarjeta o ajuste [Opc. grab. Ajustes de carpeta para ver información detallada sobre [Carpeta] en [: Func. grabar+sel. tarj./carp.].

Opc. grab.

Ajuste el método de grabación para vídeos.

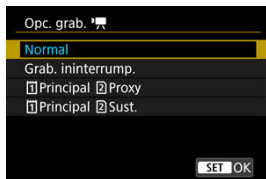



- **Normal**



Graba los vídeos en la tarjeta seleccionada en [Grab/Repr. .



- **Grab. ininterrump.**

La cámara cambia a la otra tarjeta y sigue grabando cuando la primera tarjeta utilizada se llena.



- **Principal Proxy**

Los vídeos principales se graban en la tarjeta  y los vídeos proxy en la tarjeta  con el mismo nombre de archivo (pero con _Proxy anexado a los vídeos proxy). Puede establecer el nombre de archivo en el ajuste [Vídeos], en [: Nombre de archivo].





- **Principal Sust.**

Los vídeos principales se graban en la tarjeta  y los vídeos sustitutos en la tarjeta  con el mismo nombre de archivo. Puede establecer el nombre de archivo en el ajuste [Vídeos], en [: Nombre de archivo].

- **Grab. a múltiple**

Para cada grabación, se graba el mismo vídeo en la tarjeta  y .

Precaución

- La grabación en tarjetas SD puede no ser posible. Dependerá del tamaño de grabación de vídeo. El hecho de presionar el botón de grabación de vídeo no iniciará la grabación. Para obtener información detallada, consulte [Especificaciones](#).
- El ruido en vídeos proxy (Principal Proxy), vídeos sustitutos (Principal Sust.) o salida de vídeo HDMI podría aumentar cuando grabe vídeos principales en formato RAW con la gamma [Gamma/Color Space] para [Imagen personal.] establecida en una opción diferente de [Canon Log 2] o [Canon Log 3]. Esto no afecta la calidad de imagen de los vídeos RAW grabados.

Grab. ininterrump.

- La grabación ininterrumpida que se produce mientras se graba un solo vídeo genera dos archivos de vídeo.





Principal Proxy

- Estos elementos se muestran en el modo de grabación de vídeo.
- Cuando la grabación se detiene para un vídeo principal, la grabación también se detiene para el vídeo proxy.
La grabación del vídeo principal continúa incluso si la grabación del vídeo proxy se detiene.
- La grabación es posible incluso con solo una tarjeta cargada.
- Se utiliza el mismo ángulo de visión y velocidad de fotogramas para vídeos proxy y para vídeos principales.
La resolución de la grabación es como sigue.
 - Para vídeos principales [$\overline{E}^{4K-D}_{\text{Fine}}$ / $\overline{4K-D}$] (4096×2160): vídeos proxy [$\overline{2K-D}$] (2048×1080)
 - Para vídeos principales [$\overline{E}^{4K-U}_{\text{Fine}}$ / $\overline{4K-U}$] (3840×2160): vídeos proxy [$\overline{2K-U}$] (1920×1080)
- La grabación de vídeo proxy no está disponible en velocidades de fotogramas de 100,0 fps o más.
- Se puede ajustar la calidad de audio para cada tipo de vídeo en [: **Formato de audio**].

Principal Sust.

- Estos elementos se muestran en el modo de grabación de vídeo.
- Si la grabación del vídeo principal o del sustituto se detiene, continuará la grabación del otro.
- La grabación es posible incluso con solo una tarjeta cargada.
- Se utiliza el mismo ángulo de visión y velocidad de fotogramas para vídeos sustitutos y para vídeos principales.
La resolución de la grabación es como sigue.
 - Los vídeos principales se graban con una resolución [**RAW**] (6960×3672), mientras que los vídeos sustitutos se graban con una resolución [$\overline{E}^{4K-D}_{\text{Fine}}$] (4096×2160).
- El formato de audio de los vídeos principales se restringe a [**LPCM/24bit/4CH**]. El formato de audio de los vídeos sustitutos se puede establecer en [: **Formato de audio**].

Grab. a múltiple

- Las imágenes se graban con el mismo número de archivo en la tarjeta  y .
- Cuando una de las tarjetas se llena y ya no es posible disparar, se muestra [**Tarjeta* llena**]. Para continuar disparando, sustituya la tarjeta o ajuste [**Opc. grab.** ] en [**Normal**] y seleccione la tarjeta con espacio libre.
- Consulte [Ajustes de carpeta](#) para ver información detallada sobre [: **Carpeta**] en [: **Func. grabar+sel. tarj./carp.**].

Selección de grabación/reproducción con dos tarjetas insertadas

Con [Opc. grab. 📷] ajustado en [Normal]/[Camb. auto tarj.], o bien con [Opc. grab. 🗣️] ajustado en [Normal]/[Grab. ininterrump.], seleccione la tarjeta para grabar y reproducir. Con [Opc. grab. 📷] ajustado en [Grab. separada]/[Grab. a múltiple], o bien con [Opc. grab. 🗣️] ajustado en [1]Principal [2]Proxy/[1]Principal [2]Sust./[Grab. a múltiple], seleccione la tarjeta para la reproducción.

Normal/Camb. auto tarj./Grab. ininterrump.



- Seleccione [Grab/Repr. 📷] para fotografías o [Grab/Repr. 🗣️] para vídeos.
[1]: Utilizar la tarjeta 1 para grabar y reproducir
[2]: Utilizar la tarjeta 2 para grabar y reproducir

Grab. separada/Grab. a múltiple/[1]Principal [2]Proxy/[1]Principal [2]Sust.

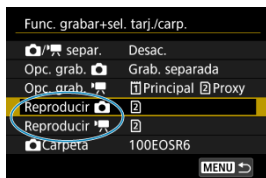

- Seleccione [Reproducir 📷] para fotografías o [Reproducir 🗣️] para vídeos.
- Al presionar el botón <▶> en el modo de toma de fotografías, se reproducen las imágenes de la tarjeta seleccionada en [Reproducir 📷].
- Al presionar el botón <▶> en el modo de grabación de vídeo, se reproducen las imágenes de la tarjeta seleccionada en [Reproducir 🗣️].

Nota

- Cuando se ajusta [Prioridad: [1]], la cámara cambia a la tarjeta prioritaria cuando se insertan o se extraen tarjetas.

Ajustes de carpeta

Puede crear o seleccionar la carpeta para guardar fotografías. También puede cambiar el nombre de las carpetas.

Nota

- Los archivos de vídeo se guardan en la carpeta siguiente (**** indica el número de carrete).
 - Archivos de vídeo XF-HEVC S o XF-AVC S (.MP4): carpeta REEL_**** en la carpeta XFVC (hasta 999 archivos)
 - Archivos de vídeo RAW (.CRM): carpeta REEL_**** en la carpeta CRM (hasta 999 archivos)
- Cuando se carga una nueva tarjeta, la carpeta creada se nombra con el número de carrete establecido en el ajuste **[Número de carrete]** para **[Videos]**, en **[Func. Nombre de archivo]**. Una vez creada la carpeta, no se pueden crear otras carpetas y no se puede cambiar el nombre de las carpetas que ya existen.

Creación de una carpeta

1. Seleccione **[Func. grabar+sel. tarj./carp.]** .
2. Seleccione **[Carpeta]**.



3. Seleccione [Crear carpeta].



4. Seleccione [OK].

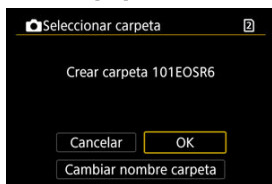

- Para cambiar el nombre de la carpeta, seleccione [**Cambiar nombre carpeta**].

Cambio de nombre de carpetas

1. Introduzca las letras y los números que desee.

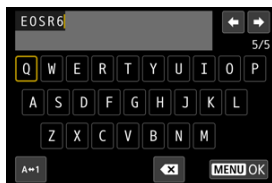

- Puede escribir cinco caracteres.
- Puede seleccionar [A↔1] para cambiar el modo de entrada.
- Para eliminar caracteres únicos, seleccione [X] o presione el botón .

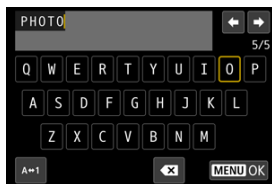

- Utilice el dial <directional pad> o <function key> o <function key> para seleccionar un carácter y, a continuación, presione <SET> para introducirlo.

2. Salga del ajuste.

- Presione el botón <MENU> y, a continuación, presione [OK].

Selección de una carpeta



(1) Número de imágenes en la carpeta

(2) Número de archivo más bajo

(3) Nombre de la carpeta

(4) Número de archivo más alto

- Seleccione una carpeta en la pantalla de selección de carpeta.
- Las imágenes captadas se almacenan en la carpeta seleccionada.

Nota

Carpetas

- Una carpeta puede contener como máximo 9999 imágenes (número de archivo 0001–9999). Cuando una carpeta se llena, se crea automáticamente una nueva carpeta con el número de carpeta incrementado en uno. Además, si se ejecuta un reinicio manual () , se crea automáticamente una nueva carpeta. Se pueden crear carpetas numeradas de 100 a 999.

Creación de carpetas con un ordenador

- Con la tarjeta abierta en la pantalla, cree una nueva carpeta con el nombre "DCIM". Abra la carpeta DCIM y cree tantas carpetas como necesite para guardar y organizar las imágenes. "100ABC_D" es el formato requerido para los nombres de carpeta; los tres primeros dígitos deben ser un número de carpeta en el intervalo 100–999. Los últimos cinco caracteres pueden ser cualquier combinación de letras mayúsculas y minúsculas de la A a la Z, números y el guión bajo "_". No se puede utilizar el espacio. Tenga en cuenta también que dos nombres de carpeta no pueden compartir el mismo número de carpeta de tres dígitos (por ejemplo, "100ABC_D" y "100W_XYZ") aunque los otros cinco caracteres de cada nombre sean diferentes.

Numeración de archivos de fotografía

[Continuo](#)

[Reinicio automático](#)

[Reinicio manual](#)

A las fotografías captadas guardadas en una carpeta se les asigna un número de archivo de 0001 a 9999. Puede cambiar la manera de numerar los archivos de imagen.

(Ejemplo)
IMG_0001.JPG

(1)

(1) Número de archivo

1. Seleccione [**f**:  Número archivo] (.

2. Ajuste el elemento.

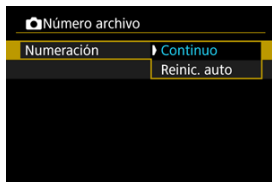

- Seleccione [**Numeración**].
- Seleccione [**Continuo**] o [**Reinic. auto**].

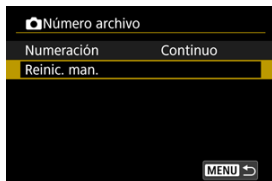

- Si desea reiniciar la numeración de archivos, seleccione **[Reinic. man.]** (☑).

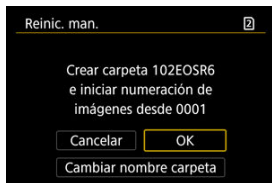

- Seleccione **[OK]** para crear una nueva carpeta y la numeración de archivos se iniciará con 0001.

! Precaución

- Si el número de archivo de la carpeta 999 alcanza 9999, no será posible disparar aunque la tarjeta aún tenga espacio libre. Cuando un mensaje le solicite que sustituya la tarjeta, cambie a una tarjeta nueva.

Para la numeración continua de archivos, independientemente de los cambios de tarjeta o la creación de carpetas

La numeración de archivos es continua hasta 9999, aunque se sustituya una tarjeta, se cree una carpeta o se cambie la tarjeta de destino (como en **1** → **2**). Esto es útil cuando se desea guardar imágenes con números comprendidos entre 0001 y 9999, ubicadas en diversas tarjetas o en diversas carpetas, en una carpeta de un ordenador.

Tenga en cuenta que la numeración de archivos puede continuar desde cualquier imagen existente en las tarjetas o carpetas a las que cambie. Si desea utilizar la numeración continua de archivos, es recomendable que utilice cada vez una tarjeta recién formateada.

Numeración de archivos después de sustituir tarjetas o cambiar tarjetas de destino

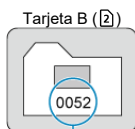
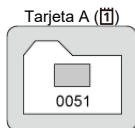

(1)

(1) Siguiente número de archivo de la secuencia

Numeración de archivos después de crear una carpeta

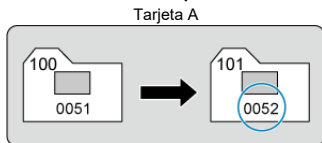

Para reiniciar la numeración de archivos desde 0001 tras cambiar de tarjeta o crear carpetas

La numeración de archivos se reinicia a 0001 si se sustituye una tarjeta, se crea una carpeta o se cambia la tarjeta de destino (como en 1 → 2). Esto es útil si se desea organizar imágenes por tarjetas o carpetas.

Tenga en cuenta que la numeración de archivos puede continuar desde cualquier imagen existente en las tarjetas o carpetas a las que cambie. Si desea guardar imágenes iniciando la numeración de archivos en 0001, utilice cada vez una tarjeta recién formateada.

Numeración de archivos después de sustituir tarjetas o cambiar tarjetas de destino

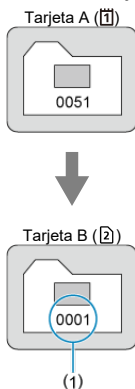

(1) Se reinicia la numeración de archivos

Numeración de archivos después de crear una carpeta

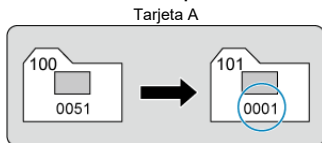

Para reiniciar la numeración de archivos a 0001 o iniciarla desde 0001 en las carpetas nuevas

Cuando se reinicia manualmente la numeración de archivos, se crea automáticamente una nueva carpeta y la numeración de archivos de las imágenes guardadas en esa carpeta se inicia desde 0001.

Esto es útil, por ejemplo, si se desea utilizar diferentes carpetas para las imágenes tomadas ayer y las tomadas hoy.

Numeración de clips de vídeo

[Continuo](#)

[Reinicio automático](#)

A los vídeos grabados guardados en una carpeta se les asigna un número de clip de 001 a 999. Puede cambiar la manera de numerar los clips.

(Ejemplo)
A_0001**C001**Ayymmdd_hhmmssXX_CANON_Proxy
 |
 (1)

(1) Número de clip

1. Seleccione [**🔍**: Número de clip **🗨**] ([🔗](#)).

2. Ajuste el elemento.

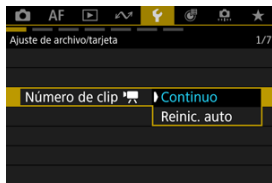

- Seleccione [**Continuo**] o [**Reinic. auto**].

Nota

- Las carpetas XFVC y CRM pueden contener cada una hasta 999 archivos. Puede comprobar el número de archivos de vídeo consultando [**▶**: **Ajustar cond. búsqueda img.**] ([🔗](#)). Si una tarjeta ya tiene 999 archivos, elimine vídeos existentes o utilice una tarjeta diferente.

Para la numeración continua de archivos, independientemente de los cambios de tarjeta

La numeración de clips es continua hasta 999, aunque se sustituya una tarjeta o se cambie la tarjeta de destino (como en **1**→**2**). Esto es útil cuando los vídeos numerados entre 001 y 999 en varias tarjetas se guardan en una sola carpeta en un ordenador, por ejemplo. Tenga en cuenta que la numeración puede continuar después del número de cualquier vídeo existente en las tarjetas a las que cambie. Si prefiere la numeración continua de vídeos, valore la posibilidad de usar una tarjeta formateada de nuevo cada vez.

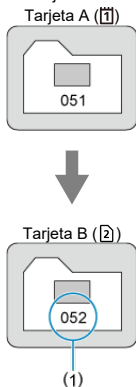

(1) Siguiendo número de clip de la secuencia

Para reiniciar la numeración de clips desde 001 tras cambiar de tarjeta

La numeración de clips se restablece en 001 si sustituye una tarjeta o cambia la tarjeta de destino (como en **1**→**2**). Esto es útil si se desea organizar vídeos por tarjetas. Tenga en cuenta que la numeración puede continuar después del número de cualquier vídeo existente en las tarjetas a las que cambie. Si desea guardar imágenes iniciando la numeración de archivos en 001, utilice cada vez una tarjeta recién formateada.

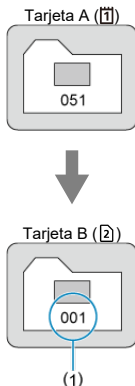

(1) Se reinicia la numeración de clips

Nomenclatura de archivos

 [Registro/Cambio de nombres de archivo de fotografía](#)

 [Ajustes de nombre de archivo de vídeo](#)



Registro/Cambio de nombres de archivo de fotografía

Los nombres de archivo constan de cuatro caracteres alfanuméricos seguidos por un número de archivo de cuatro dígitos  y una extensión de archivo. Puede cambiar los primeros cuatro caracteres alfanuméricos, que de manera predeterminada son únicos para cada cámara y se ajustan cuando la cámara sale de fábrica.

El ajuste de usuario 1 le permite registrar cuatro caracteres que desee. El ajuste de usuario 2 añade los tres caracteres registrados iniciales que desee a un cuarto carácter que representa el tamaño de imagen y que se añade automáticamente después de disparar.

(Ejemplo)

015A0001.JPG

1. Seleccione [: Nombre de archivo] .
2. Seleccione [Fotos].

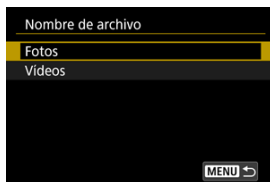

Ajustes de nombre de archivo de vídeo

Puede establecer cómo se nombrarán los archivos de vídeo (clips).

Estructura de nombre de archivo de vídeo

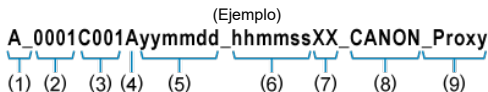

	Elemento	Descripción
(1)	Índice de la cámara	Dos letras en el rango A–Z. También se puede utilizar un guion bajo (_) como segundo carácter. Identifica la cámara utilizada.
(2)	Número de carrete	Un número de 4 dígitos de 0001 a 9999. Se asigna un número diferente de forma automática para identificar la tarjeta utilizada. Puede ajustar el valor predeterminado. Avanza un puesto cuando se realiza la primera grabación en una tarjeta nueva*. * Tarjeta comprada nueva o formateada
(3)	Número de clip	Un número de 3 dígitos de 001 a 999 precedido por una C, como en C001–C999. Después de C999, se utiliza D al principio. Se asigna automáticamente a cada clip (archivo de vídeo). Puede ajustar el valor predeterminado.
(4)	Identificador de códec	"A" (como en AVC) se establece automáticamente para vídeos principales H.264, "H" para HEVC y "X" para RAW.
(5)	Fecha de grabación	Año, mes y día: ajuste automático en función de cuándo se inició la grabación.
(6)	Tiempo de grabación	Hora, minuto y segundo: ajuste automático en función de cuándo se inició la grabación.
(7)	Componente aleatorio	Dos caracteres, de la A a la Z y de 0 a 9: ajuste aleatorio para cada clip (archivo de vídeo).
(8)	Campo definido por el usuario	Cinco caracteres, de la A a la Z y de 0 a 9. Predeterminado: CANON.
(9)	Identificador proxy	Se anexa _Proxy automáticamente a los nombres de archivo de vídeo proxy.

- Los nombres de archivo de los vídeos principales y proxy son idénticos excepto la parte _Proxy, tal como se describe en (9).
- Los nombres de archivo asignados para **[Grab. a múltiple]** son los mismos para los archivos de ambas tarjetas.

Configuración de nombres de archivo de vídeo

1. Seleccione [**F**: Nombre de archivo] ()
2. Seleccione [Vídeos].

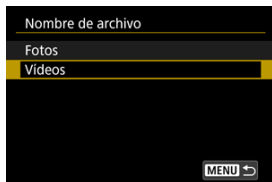

3. Configure los ajustes de nombre de archivo de vídeo.

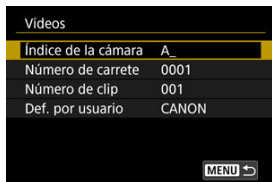

- **Índice de la cámara**

Escriba dos caracteres de su elección.

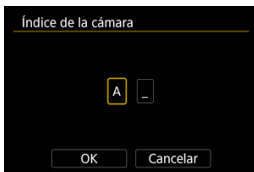

- Ajuste valores predeterminados para [Número de carrete] y [Número de clip] según sea necesario.



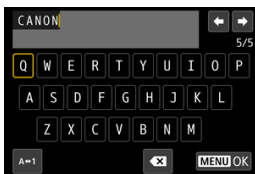

- **Definido por el usuario**

Escriba las letras o los números que desee.



- Puede escribir cinco caracteres.
- Puede seleccionar [**A↔1**] para cambiar el modo de entrada.
- Para eliminar caracteres únicos, seleccione [**X**] o presione el botón <  >.



- Utilice el dial <  > o <  > o <  > para seleccionar un carácter y, a continuación, presione <  > para introducirlo.

Formateado de tarjetas

Si la tarjeta es nueva o fue formateada (inicializada) previamente por otra cámara o un ordenador, formatee la tarjeta con esta cámara.

⚠ Precaución

- Cuando se formatea la tarjeta, todas las imágenes y los datos de la tarjeta se borran. Se borrarán incluso las imágenes protegidas, así que debe asegurarse de que no haya nada que desee conservar. Si es necesario, transfiera las imágenes y los datos a un ordenador, etc. antes de formatear la tarjeta.

1. Seleccione [**F**: Formatear tarjeta] ()
2. Seleccione una tarjeta.



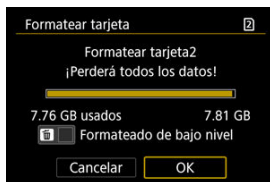

- [**1**] representa la tarjeta 1 y [**2**], la tarjeta 2.

3. Formatee la tarjeta.

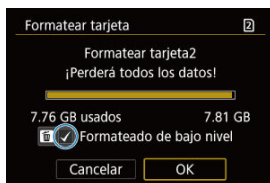

- Seleccione [OK].



- Para el formateado de bajo nivel, presione el botón <  > para añadir una marca de verificación <  > a [Formateado de bajo nivel] y, a continuación, seleccione [OK].

Circunstancias que requieren el formateo de la tarjeta

- La tarjeta es nueva.
- La tarjeta fue formateada por una cámara diferente o un ordenador.
- La tarjeta está llena de imágenes o datos.
- Se muestra un error relacionado con la tarjeta ()

Formateado de bajo nivel

- Haga un formateado de bajo nivel si la velocidad de escritura o de lectura de la tarjeta parece lenta o si desea borrar totalmente los datos de la tarjeta.
- Dado que el formateado de bajo nivel formateará todos los sectores grabables de la tarjeta, el formateado tardará más que el formateado normal.
- Durante el formateado de bajo nivel, puede seleccionar [**Cancelar**] para cancelarlo. Incluso en este caso, el formateado normal ya se habrá completado y podrá usar la tarjeta de la manera habitual.

Formatos de archivo de las tarjetas

- Las tarjetas CFexpress tienen formato exFAT.
- Las tarjetas SD se formatearán en FAT12 o FAT16, las tarjetas SDHC en FAT32 y las tarjetas SDXC en exFAT.
- Los videos individuales grabados en tarjetas con formato exFAT se graban como archivos únicos (sin dividirlos en varios archivos) aunque superen los 4 GB, así que los archivos de video resultantes superarán los 4 GB.

Precaución

- Quizá no sea posible utilizar tarjetas formateadas con esta cámara en otras cámaras. Tenga en cuenta también que es posible que las tarjetas con formato exFAT no se reconozcan en algunos sistemas operativos de ordenador o lectores de tarjetas.
- Al formatear o borrar los datos de una tarjeta, los datos no se borran por completo. Tenga esto en cuenta cuando venda o deseche la tarjeta. Cuando deseche tarjetas, si es necesario, tome medidas para proteger la información personal, tales como destruirlas físicamente.

Nota

- La capacidad de la tarjeta que se muestra en la pantalla de formateado de la tarjeta puede ser inferior a la capacidad indicada en la tarjeta.
- Este dispositivo incorpora la tecnología exFAT bajo licencia de Microsoft.

Autorrotación

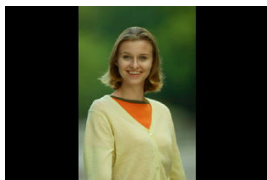

Puede cambiar el ajuste de autorrotación que endereza las imágenes captadas con orientación vertical cuando se muestran.

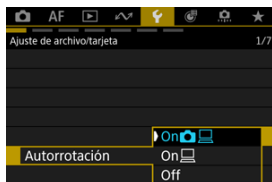

1. Seleccione [📷: Autorrotación] (🔗).

2. Seleccione una opción.



- **On** 📷💻
Rota automáticamente las imágenes para la visualización tanto en la cámara como en ordenadores.
- **On** 💻
Rota automáticamente las imágenes solamente para la visualización en ordenadores.
- **Off**
Las imágenes no rotan automáticamente.

Precaución

- Las imágenes captadas con la rotación automática ajustada en [Off] no rotarán durante la reproducción aunque la rotación automática se ajuste en [On  

Nota

- Si se toma una fotografía cuando la cámara esté apuntando hacia arriba o hacia abajo, es posible que la autorrotación a la orientación correcta para la visualización no se realice correctamente.
- Si las imágenes no giran automáticamente en un ordenador, intente utilizar software EOS.

Adición de información de orientación a vídeos

Para los vídeos grabados sosteniendo la cámara en vertical, es posible añadir automáticamente información de orientación que indique qué lado es el de arriba, para poder reproducirlos con la misma orientación en smartphones u otros dispositivos.

1. Seleccione [**⚙**: Agr. info rotac. **📷**] (**ⓧ**).

2. Seleccione una opción.

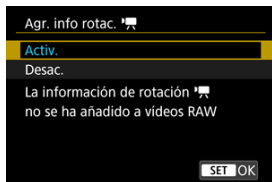

- **Activ.**
Reproducir vídeos en smartphones u otros dispositivos con la orientación en la que se grabaron.
- **Desac.**
Reproducir vídeos en horizontal en smartphones u otros dispositivos, independientemente de la orientación de la grabación.

⚠ Precaución

- Los vídeos se reproducen horizontalmente en la cámara y a través de la salida de vídeo HDMI, independientemente de este ajuste.
- La información de la orientación del vídeo no se añade cuando [**📷**: **Formato grab. vídeo**] está ajustado en [**RAW**].

Fecha/Hora/Zona

Cuando encienda la alimentación por primera vez, o si se ha reiniciado la fecha, hora y zona, siga estos pasos para ajustar primero la zona horaria.

Si ajusta primero la zona horaria, en el futuro podrá establecer simplemente este ajuste y la fecha y la hora se actualizarán en consecuencia.

Dado que la información de fecha y hora de disparo se anexa a las imágenes captadas, no olvide ajustarla.

1. Seleccione [**F**: Fecha/Hora/Zona] (**Ⓢ**).
2. Ajuste la zona horaria.



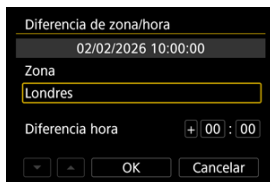

- Gire el dial < **⌚** > para seleccionar **[Zona horaria]**.







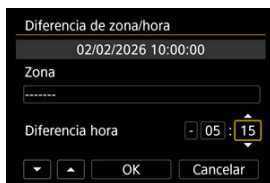

- Presione < **Ⓢ** >.







- Gire el dial <  > para seleccionar la zona horaria y, a continuación, presione <  >.
- Si su zona horaria no aparece, presione el botón < MENU > y, a continuación, ajuste la diferencia respecto a UTC en [Diferencia hora].



- Gire el dial <  > para seleccionar una opción de [Diferencia hora] (+ / - / hora / minuto) y, a continuación, presione <  >.
- Ajuste girando el dial <  > y, a continuación, presione <  >.
- Tras introducir la zona horaria o la diferencia horaria, gire el dial <  > para seleccionar [OK] y, a continuación, presione <  >.

3. Ajuste la fecha y la hora.



- Gire el dial <  > para seleccionar una opción y, a continuación, presione <  >.
- Ajuste girando el dial <  > y, a continuación, presione <  >.

4. Ajuste el horario de verano.

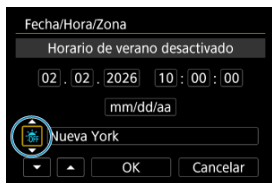

- Ajústelo si es necesario.
- Gire el dial <⊙> para seleccionar [☀️] y, a continuación, presione <SET>.
- Gire el dial <⊙> para seleccionar [🌑] y, a continuación, presione <SET>.
- Cuando el horario de verano esté ajustado en [☀️], la hora ajustada en el paso 3 avanzará en 1 hora. Si se ajusta [🌑], el horario de verano se cancelará y la hora se retrasará en 1 hora.

5. Salga del ajuste.

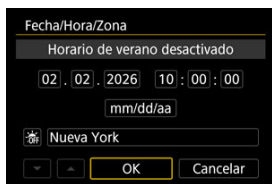

- Gire el dial <⊙> para seleccionar [OK].

⚠️ Precaución

- Es posible que los ajustes de fecha, hora y zona horaria se reinicien cuando se guarde la cámara sin batería, cuando la batería se agote o cuando se exponga a temperaturas por debajo del punto de congelación durante un período prolongado de tiempo. Si ocurre así, establezca los ajustes de nuevo.
- Después de cambiar [Diferencia de zona/hora], compruebe que se haya ajustado la fecha/hora correctas.

 **Nota**

- El tiempo de desconexión automática puede prolongarse mientras se muestra la pantalla [: **Fecha/Hora/Zona**].

Idioma

1. Seleccione [🗣️: Idioma 🗣️] (🔗).
2. Ajuste el idioma deseado.



Frecuencia del sistema

Ajuste el sistema de vídeo de cualquier televisor que se utilice para la visualización. Este ajuste determina las velocidades de fotogramas disponibles para grabar vídeos.

1. Seleccione [🔧: Frec. del sistema] (🔗).
2. Seleccione una opción.

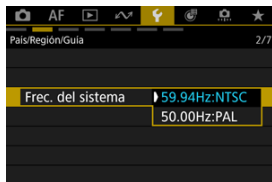

- **59.94Hz:NTSC**
Para áreas en las que el sistema de TV sea NTSC (América del Norte, Japón, Corea del Sur, México, etc.).
- **50.00Hz:PAL**
Para áreas en las que el sistema de TV sea PAL (Europa, Rusia, China, Australia, etc.).

Ayuda

[Cambio del tamaño del texto de ayuda](#)

Cuando se muestre **[INFO Ayuda]**, puede mostrar una descripción de la función presionando el botón **<INFO>**. Presiónelo otra vez para salir de la visualización de Ayuda. Para desplazar la pantalla cuando aparezca una barra de desplazamiento (1) a la derecha, gire el dial **<◉>**.

● Ejemplo: [Caract. Case auto.]

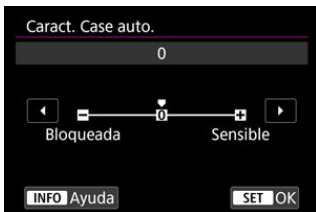

<INFO>

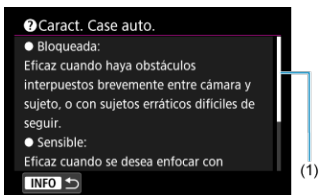

● Ejemplo: [Bloqueo función múltiple]



<INFO>

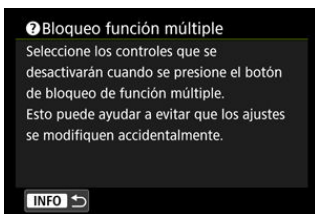

Cambio del tamaño del texto de ayuda

1. Seleccione [F9: Tamaño texto ayuda] (Ⓜ).
2. Seleccione una opción.

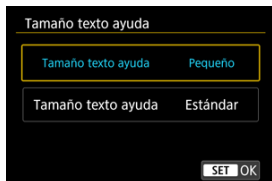

Guía de funciones

Cuando ajuste el modo de disparo o utilice el control rápido, se puede mostrar una breve descripción de las funciones y los elementos.

1. Seleccione [F: Guía de funciones] (☑).
2. Seleccione una opción.

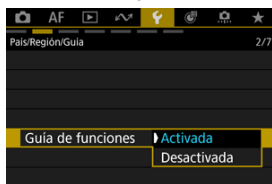



Pantalla de ejemplo



(1) Guía de funciones

Nota

- Para borrar una descripción, tóquela o continúe realizando operaciones.

1. Seleccione [: Aviso sonoro] ().
2. Seleccione una opción.

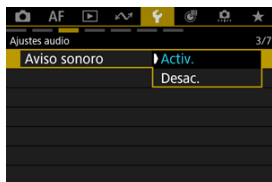

- **Activ.**
Activa los avisos sonoros cuando se ha enfocado y durante el control táctil, etc.
- **Desac.**
Desactiva los avisos sonoros.

Nota

- De manera predeterminada, el volumen de los avisos sonoros para las operaciones táctiles está ajustado en [0] ().

Volumen

El volumen de los sonidos de la cámara es ajustable.

1. Seleccione [**F**: Volumen] (Ⓜ).

2. Seleccione una opción.

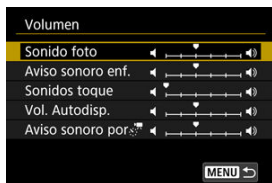

3. Ajuste el volumen.



- Gire el dial <⦿> para ajustar el volumen y, a continuación, presione <SET>.

Monitor de audio

[Auriculares](#)

[HDMI](#)

Configure la supervisión del audio para controlar la salida de audio a través de auriculares u otros dispositivos conectados.

Auriculares

Ajuste del volumen

1. Seleccione [**🔊: Monitor de audio**] ()

2. Seleccione [**Auriculares**].

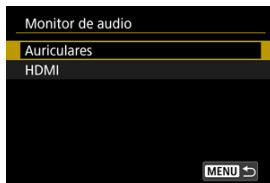

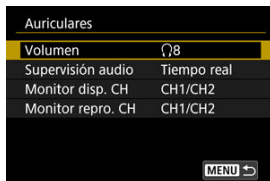

3. Seleccione [**Volumen**].



4. Ajuste el volumen.



- Gire el dial <  > para ajustar el volumen y, a continuación, presione <  >.

Precaución

- Asegúrese de que cualquier clavija de salida de auriculares esté completamente insertada en la cámara.

Nota

- Si [: Grabación sonido] se ajusta en [On], puede comprobar el sonido procedente del micrófono integrado o de un micrófono externo en los auriculares.

Monitor de audio

Puede elegir el audio durante la grabación de vídeo que se utilizará para la salida de los auriculares. Para reducir el ruido en la grabación de audio, configure **[Reducc. ruido audio]** (☑).

1. Seleccione [**f**: Monitor de audio] (☑).

2. Seleccione **[Auriculares]**.

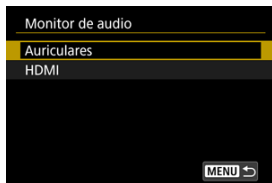

3. Seleccione **[Supervisión audio]**.

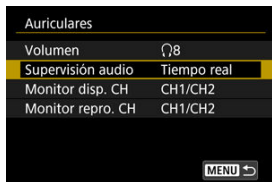

4. Seleccione una opción.



- **Audio tpo. real (sin red. ruido)**
Salida de audio sin reducción de ruido.
- **Audio grabado (con red. ruido)**
Salida de audio con reducción de ruido.

! Precaución

- Seleccionar [**Audio grabado (con red. ruido)**] produce una salida de audio con una ligera desincronización con respecto al vídeo. El audio en vídeos grabados no se retrasa.

Selección de canales de salida para el terminal de auriculares

Puede seleccionar la combinación de canales de salida desde el terminal de auriculares durante el disparo o la reproducción. Este ajuste también se aplica a la salida del altavoz (☑).

1. Seleccione [🔊: Monitor de audio] (☑).

2. Seleccione [Auriculares].

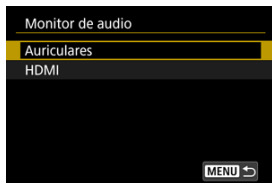

3. Seleccione [Monitor disp. CH] o [Monitor repro. CH].



4. Seleccione la combinación de canales de salida de audio (L/R).

Monitor disp. CH



Monitor repro. CH





- CH1+2 indica que la señal es una combinación de los canales 1 y 2. Lo mismo es aplicable a CH1+3, CH3+4, etc.

Precaución

- No hay sonido de los canales 3 y 4 para **[Monitor repro. CH]** cuando realiza el disparo con **[📷: Formato de audio]** () ajustado en **[AAC/16bit/2CH]**, ya que no se graba ningún sonido para los canales 3 ni 4.

Nota

- El indicador de nivel de grabación de audio () en la pantalla de grabación de vídeo muestra los canales seleccionados en **[Monitor disp. CH]**.
- Los elementos que incluyen los canales 3 o 4 no están disponibles en **[Monitor disp. CH]** con **[📷: Formato de audio]** () ajustado en **[AAC/16bit/2CH]**.

Selección de canales de salida para el terminal HDMI OUT

Puede seleccionar la combinación de canales de salida desde el terminal HDMI OUT durante el disparo o la reproducción.

1. Seleccione [**🔊**: Monitor de audio] (**🔊**).

2. Seleccione [HDMI].

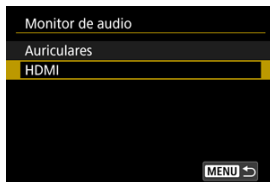

3. Seleccione [Monitor disp. CH] o [Monitor repro. CH].

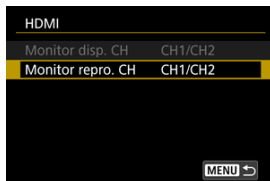

4. Seleccione [CH1/CH2] o [CH3/CH4].

Monitor disp. CH

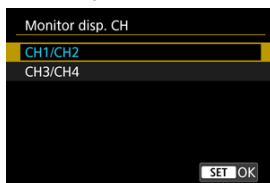

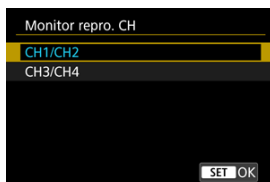

Monitor repro. CH





Precaución

- No se produce ningún sonido cuando reproduce una grabación de vídeo con : **Formato de audio** (🔊) ajustado en [AAC/16bit/2CH] y [Monitor repro. CH] ajustado en [CH3/CH4].

Luminosidad de la pantalla

1. Seleccione [: Luminosidad de pantalla] ().
2. Haga el ajuste.





- Mientras consulta la imagen gris, gire el dial < > para ajustar la luminosidad y, a continuación, presione < >. Compruebe el efecto en la pantalla.



Nota

- Para comprobar la exposición de la imagen, es recomendable consultar el histograma ().

Tono de color de la pantalla

1. Seleccione [: Tono color pant.] ().
2. Haga el ajuste.



- Gire el dial  para seleccionar una opción y, a continuación, presione .

Ampliación de IU

Puede ampliar las pantallas de menú tocando dos veces con dos dedos. Vuelva a tocar dos veces para restablecer el tamaño de visualización original.

1. Seleccione [🔍: Ampliación IU] (🔍).
2. Seleccione [Activ.].

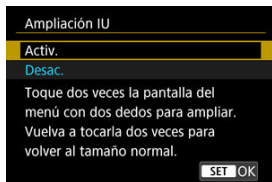

⚠ Precaución

- Utilice los controles de la cámara cuando configure funciones de menú con la visualización ampliada. Las operaciones de la pantalla táctil no se admiten.

Resolución HDMI

Ajuste la resolución de salida de imagen que se utiliza cuando se conecta la cámara a un televisor o a un dispositivo de grabación externo con un cable HDMI.

1. Seleccione [F: Resolución HDMI] (🔗).
2. Seleccione una opción.

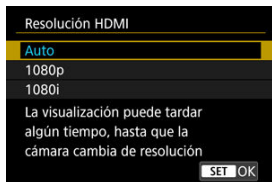

- **Auto**
Las imágenes se mostrarán automáticamente con la resolución óptima correspondiente al televisor conectado.
- **1080p**
Salida con resolución 1080p. Seleccione esta opción si prefiere evitar problemas de visualización o retardos cuando la cámara cambie de resolución.
- **1080i**
Salida con resolución 1080i. Seleccione esta opción si prefiere evitar problemas de visualización o retardos cuando la cámara cambie de resolución.

Nota

- Si la tarjeta contiene una mezcla de vídeos grabados con diferentes ajustes, la visualización de las imágenes puede tardar un tiempo.

Ajustes del ventilador

Puede utilizar el ventilador para expulsar el calor del interior de la cámara.

1. Seleccione [**F**: Ajustes del vent.] (🔗).

2. Seleccione [Ventilador].

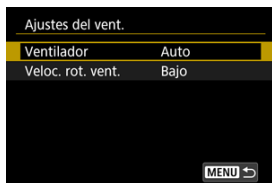

- **Auto**
Durante la emisión en directo o la grabación de vídeo, el ventilador permanece encendido al nivel establecido en [**Veloc. rot. vent.**]. En otros momentos, la velocidad cambia automáticamente a [**High**] como respuesta a la temperatura interna más elevada.
- **On**
El ventilador permanece encendido a la velocidad establecida en [**Veloc. rot. vent.**].
- **Off**
Mantiene el ventilador apagado.

3. Seleccione [Veloc. rot. vent.].

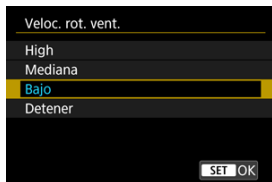

- El ventilador gira en función del ajuste de la velocidad. Las velocidades más altas producen un ruido mecánico más elevado en las grabaciones.

Precaución

- La salida de aire emite aire caliente mientras el ventilador está encendido.
- Tenga cuidado de no tapar la entrada de aire ni la salida de aire con los dedos, una cinta, etc.
- La vida de la batería es más corta con **[Veloc. rot. vent.]** establecida en **[High]** o **[Mediana]**.
- Es posible que en los vídeos que grabe, en algunas condiciones de toma, se oiga el ruido del ventilador. Si este fuera el caso, el uso de un micrófono externo colocado lejos del ventilador podría ayudar a reducir este ruido.
- Los cambios en la velocidad del ventilador pueden oírse en algunas configuraciones del ventilador cuando se inicia la grabación después de estar en espera.

Nota

- Los entornos de disparo cálidos, y condiciones similares, podrían mantener el ventilador en funcionamiento, aunque esté establecido en **[Auto]**.

Limpieza del sensor

[Limpiar ahora](#)

[Limpieza automática](#)



[Limpieza manual](#)

La función de limpieza del sensor de la cámara limpia la parte delantera del sensor de imagen.

Nota

- Para obtener los mejores resultados, realice la limpieza con la cámara en una posición estable sobre un escritorio u otra superficie plana.

Limpiar ahora

1. Seleccione [: Limpieza del sensor] ().
2. Seleccione [Limpiar ahora, ].

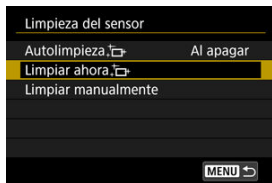

3. Seleccione [OK].

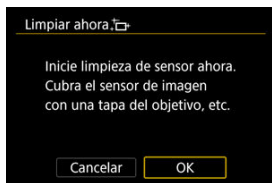

Nota

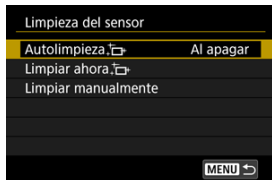

- Aunque repita la limpieza del sensor, el resultado no mejorará mucho. Tenga en cuenta que, inmediatamente después de la limpieza, quizá no esté disponible [Limpiar ahora.].

1. Seleccione [Autolimpieza,].

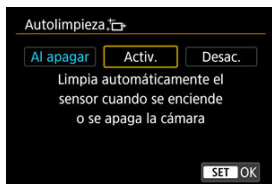

2. Seleccione una opción.



- Gire el dial  > para seleccionar una opción y, a continuación, presione <  >.

Nota

- Cuando se ajusta en [Al apagar] o [Activ.], el sensor se limpia cuando se apaga la pantalla, incluso si se ha apagado automáticamente.

Limpeza manual

El polvo que no se pueda eliminar mediante la limpieza automática puede eliminarse manualmente con un soplador comercial o una herramienta similar.

El sensor de imagen es extremadamente delicado. Si es necesario limpiar directamente el sensor, es recomendable que lleve la cámara a un centro de asistencia de Canon.

1. Seleccione [Limpiar manualmente].

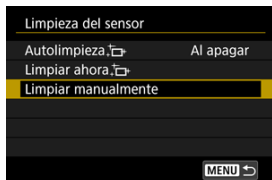

2. Seleccione [OK].

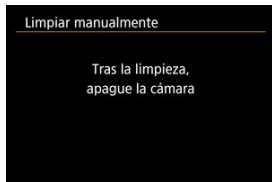

3. Retire el objetivo y limpie el sensor.

4. Finalice la limpieza.

- Sitúe el interruptor de alimentación en <OFF>.



Nota

- Se recomienda utilizar accesorios de fuente de alimentación doméstica (se venden por separado).



Precaución

- **Mientras limpia el sensor, no haga nunca nada de lo siguiente.**
 - **Situar el interruptor de alimentación en <OFF>.**
 - **Extraer o insertar la batería.**
- La superficie del sensor de imagen es extremadamente delicada. Limpie el sensor con cuidado.
- Utilice un soplador simple, sin cepillo. Un cepillo puede rayar el sensor.
- No introduzca la punta del soplador en el interior de la cámara más allá de la montura del objetivo.
- No utilice nunca aire o gas a presión para limpiar el sensor. El aire a presión puede dañar el sensor, y el gas del aerosol se puede congelar sobre el sensor y rayarlo.
- Si el nivel de la batería baja mientras se limpia el sensor, sonará un aviso sonoro como advertencia. Deje de limpiar el sensor.
- Si queda alguna mota que no se pueda quitar con un soplador, es recomendable que limpie el sensor en un centro de asistencia de Canon.

Gestión de la contraseña

- [Solicitud de contraseña](#)
- [Cambio de la contraseña](#)
- [Eliminar la información introducida](#)

Utilice estos ajustes para gestionar la contraseña introducida cuando el interruptor de alimentación se ajusta en < ON > o la cámara reanuda su funcionamiento desde la desconexión automática. Para obtener instrucciones sobre cómo configurar la contraseña requerida al iniciar la cámara, consulte [Establecer una contraseña](#).

Solicitud de contraseña

Puede elegir si hay que introducir la contraseña cuando el interruptor de alimentación se ajuste en < ON > o cuando la cámara reanude su funcionamiento desde la desconexión automática.

1. Seleccione [**🔒**: Gestionar contraseña] ([🔗](#)).
2. Seleccione [Sol. conseña.].

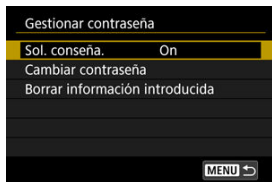

3. Escriba la contraseña establecida inicialmente.

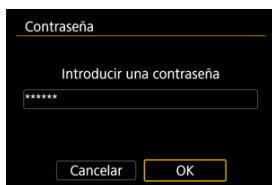
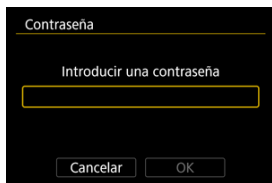

4. Seleccione una opción.

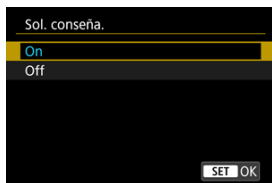

Cambio de la contraseña

Puede cambiar la contraseña que hay que introducir cuando el interruptor de alimentación se ajuste en < ON > o la cámara reanude su funcionamiento desde la desconexión automática.

1. Seleccione [Cambiar contraseña].

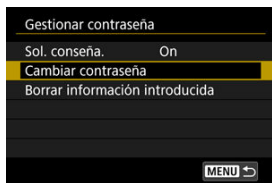

2. Escriba la contraseña establecida inicialmente.

- Siga el paso 3 de [Solicitud de contraseña.](#)

3. Escriba una nueva contraseña.

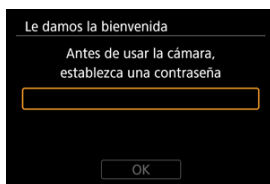

- Escriba un número de seis dígitos y, a continuación, presione el botón < MENU >.

4. Seleccione [OK].

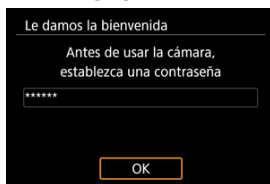

5. Vuelva a escribir la contraseña y, a continuación, seleccione [OK].

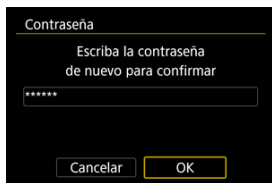

Contraseña

Escriba la contraseña
de nuevo para confirmar

Cancelar OK

Eliminar la información introducida

Puede restablecer contraseñas y ajustes de la toma y funciones del menú a sus valores predeterminados.

1. Seleccione [Borrar información introducida].

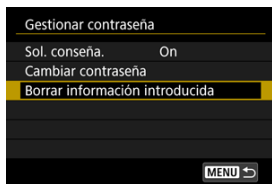

2. Seleccione [OK].

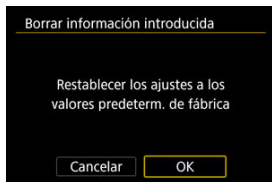

Ahorro de energía

Puede ajustar el momento en que la pantalla se atenúa, el momento en que la pantalla se atenúa y se apaga, y el momento en que la cámara se apaga después de dejarla inactiva (Pantalla atenuada, Pantalla apagada y Descon. auto).

1. Seleccione [🔋: Ahorro energía] (🔗).

2. Seleccione una opción.

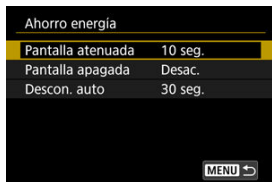

Nota

- [Pantalla atenuada] y [Pantalla apagada] se aplican mientras se muestra la pantalla de disparo. Estos ajustes no se aplican durante la visualización de menú o la reproducción de imágenes.
- La cámara se apaga durante la visualización de menú o la reproducción de imágenes una vez transcurrido el tiempo ajustado en [Pantalla atenuada], [Pantalla apagada] y [Descon. auto].
- Para proteger la pantalla, esta se apaga 30 min. después de que se atenúe (no obstante, la cámara en sí permanece encendida), aunque [Pantalla apagada] y [Descon. auto] estén ajustados en [Desac.].
- Las imágenes de la pantalla se muestran a una velocidad de fotogramas inferior después de que la pantalla se atenúe durante el estado de espera de la toma de fotografías.
- La desconexión automática no se produce durante las conexiones USB, ya sean a Camera Connect o a otras aplicaciones o dispositivos.

Es posible restaurar los ajustes de funciones de disparo y de menú de la cámara a sus valores predeterminados.

1. Seleccione [: Restabl. cámara] ().

2. Seleccione una opción.

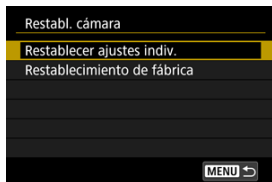

- **Restablecer ajustes indiv.**

Es posible restablecer los ajustes de opciones individuales seleccionadas.

- **Restablecimiento de fábrica**

Restablece todos los ajustes a sus valores predeterminados.

3. Borre los ajustes.

- Seleccione [**OK**] en la pantalla de confirmación.

Nota

- Los modos personalizados de toma de fotografías se restablecen cuando se selecciona [**Modo disparo person. (C1-C3)**] en [**Restablecer ajustes indiv.**] en el modo de toma de fotografías; los modos de grabación personalizada de vídeo se restablecen cuando se selecciona esta opción en el modo de grabación de vídeo.

[Actualización automática de ajustes registrados](#)

[Cancelación de modos de disparo personalizados registrados](#)

Puede registrar ajustes actuales de la cámara, como los ajustes de disparo/grabación, del menú y de las funciones personalizadas, en forma de modos personalizados que se asignan a < **C1** >–< **C3** > en el dial de modo. Puede registrar diferentes funciones para utilizarlas al tomar fotografías o grabar vídeos.

1. Seleccione [**☛**: Modo disparo person. (C1-C3)] ().
2. Seleccione [Registrar ajustes].

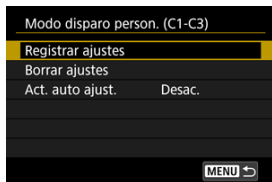

3. Registre los elementos que desee.

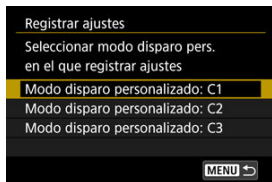

- Seleccione el modo de disparo personalizado que desee registrar y, a continuación, seleccione **[OK]** en la pantalla **[Registrar ajustes]**.
- Los ajustes actuales de la cámara se registran en el modo de disparo personalizado C*.
- En la toma de fotografías, el modo de disparo registrado se indica en el icono de modo disparo personalizado (como **[C1_{TV}]**, **[C2_{Av}]**, **[C3_M]**).
- Los iconos del modo de disparo personalizado cambian a **[P_{AV}]**, **[P_M]** y **[P_{TV}]** para la grabación de vídeo.
- En función de los elementos de menú, es posible que las opciones de configuración cambiadas en otros modos de disparo no se trasladen a la configuración del modo de disparo personalizado.

Actualización automática de ajustes registrados

Si cambia un ajuste mientras graba en el modo de disparo personalizado, el modo se puede actualizar automáticamente con el nuevo ajuste (Actualización automática). Para activar esta actualización automática, ajuste **[Act. auto ajust.]** en **[Activ.]** en el paso 2.

⚠ Precaución

- Los ajustes registrados no se actualizan automáticamente cuando se conecta mediante USB (UVC/UAC) (🔒).

Cancelación de modos de disparo personalizados registrados

Si selecciona [**Borrar ajustes**] en el paso 2, puede devolver a sus valores predeterminados los ajustes de cada modo, como estaban antes del registro.



Nota

- También puede cambiar los ajustes de disparo y de menú en los modos de disparo personalizados.

Guardar/cargar configuración de la cámara en una tarjeta



[Guardado de ajustes de cámara](#)

[Carga de ajustes de cámara](#)

Los ajustes actuales de la cámara, tales como los de disparo, menú y funciones personalizadas, pueden guardarse en una tarjeta en forma de archivo de ajustes de la cámara. Puede cargar un archivo de ajustes de la cámara para aplicar el estado de los ajustes cuando se guardaron. Esto permite guardar y aplicar los ajustes óptimos para situaciones de disparo concretas o cargar archivos de ajustes en otras cámaras EOS R6 V para utilizar las cámaras con los mismos ajustes.

Guardado de ajustes de cámara

1. Seleccione [**📁**: Guardar/Cargar aj cám en tarj] ().
2. Seleccione [Guardar en tarjeta].

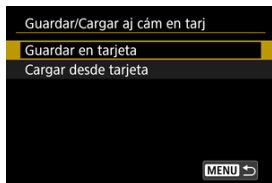

3. Seleccione [OK].

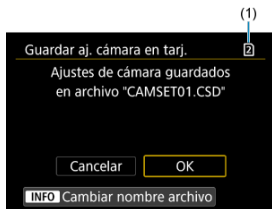

(1) Tarjeta de destino

- Los ajustes de la cámara se guardan en la tarjeta.

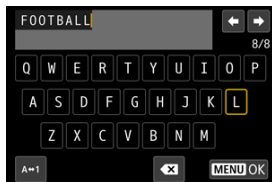

- Para cambiar el nombre del archivo por un nombre de 8 caracteres que usted elija antes de guardarlo, presione el botón <INFO> en la pantalla del paso 3.
- Para ver instrucciones, consulte [Nomenclatura de archivos](#). Los pasos son los mismos.

⚠ Precaución

- Los archivos de ajustes de la cámara guardados con otra cámara diferente de una EOS R6 V no se pueden cargar en esta cámara.
- Quizá no sea posible cargar archivos de ajustes de la cámara que se hayan guardado con una cámara con una versión de firmware diferente.

📄 Nota

- En una tarjeta se pueden guardar hasta diez archivos de ajustes de la cámara. Si una tarjeta tiene ya diez archivos de ajustes de la cámara, sobrescriba archivos existentes o utilice una tarjeta diferente.

Carga de ajustes de cámara

En el paso 2 de [Guardado de ajustes de cámara](#), seleccione [**Cargar desde tarjeta**] para mostrar hasta diez archivos de ajustes de cámara en la tarjeta. Seleccione un archivo y la cámara lo cargará y aplicará el estado de los ajustes como se guardaron.

Información de la batería

- [Registro de baterías en la cámara](#)
- [Etiquetado de baterías con números de serie](#)
- [Comprobación de la capacidad restante de una batería registrada no utilizada](#)
- [Eliminación de la información de baterías registrada](#)

Puede comprobar el estado de la batería cuando la esté utilizando. Puede registrar varias baterías en la cámara para comprobar su capacidad restante aproximada y su historial de uso.

1. Seleccione **[F: Info. Batería]** .
2. Compruebe la información de la batería.



- (1) Modelo de la batería o la fuente de alimentación doméstica utilizadas.
- (2) Indicador del nivel de batería  con el nivel de batería restante, en incrementos del 1 %.
- (3) El número de disparos realizados con la batería actual. El número se reinicia cuando se carga la batería.
- (4) Estado del rendimiento de recarga de la batería, en tres niveles.

 (Verde): el rendimiento de recarga de la batería es bueno.

 (Verde): el rendimiento de recarga de la batería se ha degradado ligeramente.

 (Rojo): se recomienda comprar una nueva batería.



Precaución

- Se recomienda utilizar una batería original Canon LP-E6P. El uso de baterías no originales puede hacer que la cámara no funcione a pleno rendimiento o puede producir errores de funcionamiento.
- La visualización de la capacidad restante en incrementos del 1 % no se muestra cuando se utiliza la batería LP-E6NH/LP-E6N. Además, estas baterías no se pueden registrar.



Nota

- El número de disparos es el número de fotografías que se han tomado (sin incluir la grabación de vídeo).
- Si se muestra un mensaje de error de comunicación de la batería, siga las instrucciones del mensaje.

Registro de baterías en la cámara

Puede registrar hasta seis baterías LP-E6P en la cámara. Para registrar varias baterías en la cámara, realice el procedimiento siguiente para cada batería.

1. Presione el botón <INFO>.

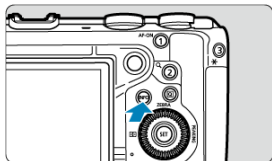

- Presione el botón <INFO> cuando se muestre la pantalla de información de la batería.
- Si la batería no está registrada, se mostrará en gris.

2. Seleccione [Registrar].

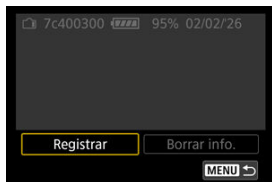

3. Seleccione [OK].



- Ahora la batería se muestra en blanco.

Etiquetado de baterías con números de serie

Es útil etiquetar las baterías LP-E6P registradas con sus números de serie usando etiquetas disponibles en el mercado.

1. Escriba el número de serie (1) en una etiqueta de aprox. 25×15 mm.

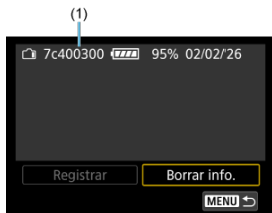

2. Aplique la etiqueta.

- Sitúe el interruptor de alimentación en <OFF>.
- Retire la batería de la cámara.
- Adhiera la etiqueta como se muestra en la ilustración (en el lado que no tiene contactos eléctricos).

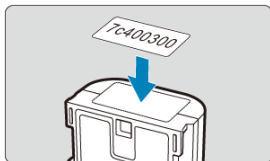

⚠ Precaución

- No adhiera la etiqueta en ningún otro lugar diferente del que se muestra en la ilustración del paso 2. De lo contrario, la etiqueta mal colocada puede dificultar la inserción de la batería o impedir que se encienda la alimentación.

Comprobación de la capacidad restante de una batería registrada no utilizada

Puede comprobar la capacidad restante de las baterías que no estén actualmente en uso, así como la fecha en que se utilizaron por última vez.

1. Busque el número de serie coincidente.

- En la pantalla del historial de baterías, busque el número de serie (1) que coincida con el que aparece en la etiqueta de la batería.
- Puede comprobar la capacidad restante aproximada de la batería correspondiente (2) y la fecha en que se utilizó por última vez (3).

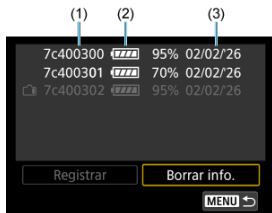

Eliminación de la información de baterías registrada

1. Seleccione [Borrar info.].

- En [Registro de baterías en la cámara](#), seleccione [Borrar info.] en el paso 2.

2. Seleccione la información de la batería que desee eliminar y, a continuación, presione < >.

- Se muestra [✓].

3. Presione el botón < >.

- Seleccione [OK] en la pantalla de confirmación.

[Revisión de la información de copyright](#)

[Borrado de la información de copyright](#)

Cuando ajuste la información de copyright, se grabará en la imagen como información Exif.

Precaución

- Si la entrada para "Autor" o "Copyright" es larga, es posible que no se muestre completa cuando seleccione **[Mostrar info. copyright]**.

Nota

- También puede establecer o revisar la información de copyright con EOS Utility (software EOS,).

1. Seleccione [: Información de copyright] ().
2. Seleccione una opción.

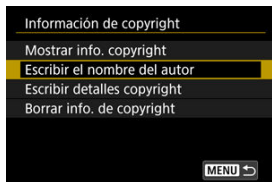

3. Escriba texto.

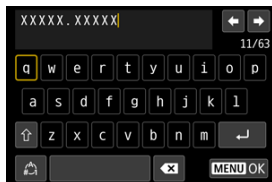

- Utilice el dial <⌚> o <⚙️> o <⚙️> para seleccionar un carácter y, a continuación, presione <⌚> para introducirlo.
- Puede seleccionar [🏠] para cambiar el modo de entrada.
- Para eliminar caracteres únicos, seleccione [❌] o presione el botón <🗑️>.

4. Salga del ajuste.

- Presione el botón <MENU> y, a continuación, presione [OK].

Revisión de la información de copyright

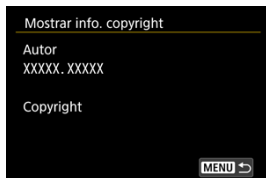

Si selecciona [**Mostrar info. copyright**] en el paso 2, podrá revisar la información de [**Autor**] y [**Copyright**] que haya escrito.

Borrado de la información de copyright

Si selecciona [**Borrar info. de copyright**] en el paso 2, puede borrar la información de [**Autor**] y [**Copyright**].

Otra información



- **Mostrar registro**

Seleccione [: **Mostrar registro**] para mostrar un registro de cualquier cambio en la contraseña, en la información de red o en otros ajustes.

- **URL software/manual**





Para descargar instrucciones, seleccione [: **URL software/manual**] () y escanee el código QR que se muestra con un smartphone. También puede usar un ordenador para obtener acceso al sitio web de la dirección URL que se muestra y descargar software.

- **Pantalla logo certificación** ☆

Seleccione [: **Pantalla logo certificación**] () para mostrar algunos de los logotipos de las certificaciones de la cámara. Otros logotipos de certificación se encuentran en el cuerpo de la cámara y en el embalaje.

- **Firmware**

Se utiliza para actualizar el firmware de la cámara, del objetivo o de otros accesorios compatibles que se estén utilizando.

Un asterisco después del icono  y [: **Firmware**] cuando se establecen funciones en línea como [ **Cargar en image.canon**] y la cámara se puede conectar a Internet indica que hay nuevo firmware disponible en los servidores de Canon. Para actualizar el firmware, seleccione [: **Firmware**] y siga las instrucciones de la pantalla. El asterisco se elimina cuando [**Wi-Fi**] en [: **Config. Wi-Fi**] se ajusta en [**Desac.**] o cuando conecta un dispositivo diferente.

También puede actualizar el firmware de la cámara desde Camera Connect () .

Personalización de controles

Puede asignar funciones de uso frecuente a botones o diales de la cámara según sus preferencias para facilitar las operaciones.

- [Menús de fichas: Personalización de controles](#)
- [Detalles de la personalización de controles](#)

Menús de fichas: Personalización de controles

● Controles person. durante la toma (grabación de vídeo)



- (1) [Personal. botones d/disparo](#) ☆
- (2) [Función disparador para vídeos](#)
- (3) [Pers. diales/anillo control](#) ☆
- (4) [Direc. \[sun icon\] \[gear icon\] \[dial icon\] para ajustar Tv/Av](#) ☆
- (5) [Dirección \[dial icon\] para ajustar Tv/Av](#) ☆
- (6) [Cambiar \[sun icon\] \[gear icon\] durante toma](#) ☆

● Controles person. durante la toma (toma de fotografías)

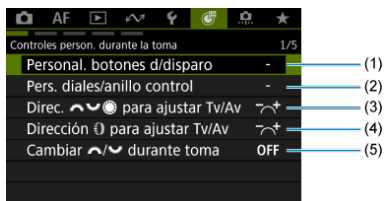

- (1) [Personal. botones d/disparo](#) ☆
- (2) [Pers. diales/anillo control](#) ☆
- (3) [Direc. \[sun icon\] \[gear icon\] \[dial icon\] para ajustar Tv/Av](#) ☆
- (4) [Dirección \[dial icon\] para ajustar Tv/Av](#) ☆
- (5) [Cambiar \[sun icon\] \[gear icon\] durante toma](#) ☆

● **Controles person. durante la toma (grabación de vídeo)**

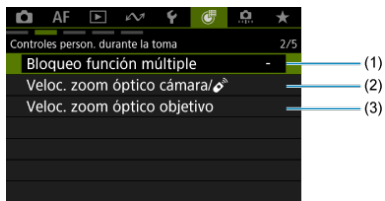

- (1) [Bloqueo función múltiple](#)
- (2) [Veloc. zoom óptico cámara/](#) ☆
- (3) [Veloc. zoom óptico objetivo](#) ☆

● **Controles person. durante la toma (toma de fotografías)**

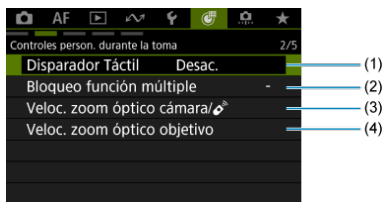

- (1) [Disparador Táctil](#)
- (2) [Bloqueo función múltiple](#)
- (3) [Veloc. zoom óptico cámara/](#) ☆
- (4) [Veloc. zoom óptico objetivo](#) ☆

● Controles person. durante la toma

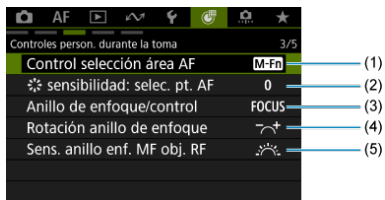

- (1) [Control selección área AF](#) ☆
- (2) [sensibilidad: selec. pt. AF](#)
- (3) [Anillo de enfoque/control](#) ☆
- (4) [Rotación anillo de enfoque](#)
- (5) [Sens. anillo enf. MF obj. RF](#)

● Controles person. en reproducción

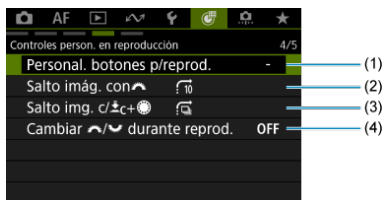

- (1) [Personal. botones p/reprod.](#) ☆
- (2) [Salto imág. con](#) 🌞
- (3) [Salto img. c/ \[c+\] \[c+\]](#) ☆
- (4) [Cambiar \[left arrow\] \[right arrow\] durante reprod.](#) 🌞

● **Controles person./Restablecer**

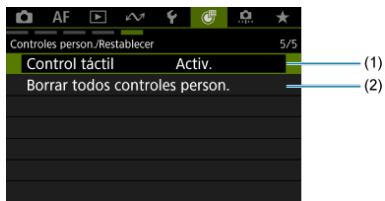

(1) [Control táctil](#)

(2) [Borrar todos controles person.](#) ☆

Detalles de la personalización de controles

[\[Controles person. durante la toma\]](#)

[\[Controles person. en reproducción\]](#)



[\[Controles person./Restablecer\]](#)

Puede personalizar funciones de la cámara en la ficha  para adaptarlas a sus preferencias fotográficas.



[Controles person. durante la toma]

Personal. botones d/disparo

Puede asignar funciones de disparo frecuentes a botones de la cámara que le resulten sencillos de utilizar. Es posible asignar diferentes funciones al mismo botón para usarlas al tomar fotos o grabar vídeos.

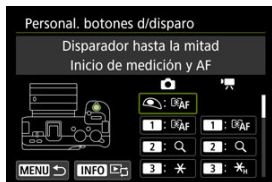
1. Seleccione : **Personal. botones d/disparo** .
2. Seleccione un control de la cámara.



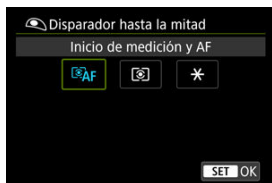

- Para cambiar a : **Personal. botones p/reprod.** , presione el botón **<INFO>**.

3. Seleccione una función que asignar.



- Presione < **SET** > para establecerlo.
- Puede configurar opciones avanzadas para funciones etiquetadas con **[INFO]** en la esquina inferior izquierda de la pantalla presionando el botón < **INFO** >.

















Nota

- **[L-Fn]**: botón "Parada AF" o "Función objetivo" en superteleobjetivos con estabilizador de imagen.
- Para borrar los ajustes configurados con **[ Personal. botones d/disparo]**, seleccione **[ Borrar todos controles person.]**.







Funciones disponibles para personalizar (grabación de vídeo)

●: Predeterminada ○: Disponible para personalizar

1	2	3	4	5	6	7	▲	◀	▶	▼	SET	⊛	L-Fn
AF: Inicio de medición y AF													
●	○	○	-	○	○	○	-	-	-	-	-	-	○
AF-OFF: Parada AF													
○	○	○	○	○	○	○	-	-	-	-	-	-	●
*AF-OFF: Bloqueo AE, parada AF													
○	○	○	○	○	○	○	-	-	-	-	-	-	○
AF-ON: Selección punto AF													
○	○	○	○	○	○	○	○	○	●	○	○	○	-
AF-ON: Selección directa de punto AF													
-	-	-	-	-	-	-	-	○	○	○	○	-	●
AF-ON: Ajustar punto AF en el centro													
○	○	○	○	○	○	○	○	○	○	○	○	○	-
AF-ON: Inic./det. seguim. AF área comp.													
○	○	○	○	○	○	○	○	○	○	○	○	○	●
AF-ON: Selección directa de área AF													
○	○	○	○	○	○	○	○	○	○	○	○	○	-
AF-ON: Detección ojos													
○	○	○	○	○	○	○	○	○	○	○	○	○	-
AF-ON: Detecc. puntual													
○	○	○	○	○	○	○	○	○	○	○	○	○	-
AF-ON: Reg. prioridad de personas													
○	○	○	○	○	○	○	○	○	○	○	○	○	-
AF ME: Modo de enfoque													
○	○	○	○	○	○	○	○	○	○	○	○	○	-
PEAK: Valor máximo													
○	○	○	○	○	○	○	○	○	○	○	○	○	●

 Guía de enfoque														
<input type="checkbox"/>	<input type="checkbox"/>	<input type="checkbox"/>	<input type="checkbox"/>	<input type="checkbox"/>	<input type="checkbox"/>	<input type="checkbox"/>	<input type="checkbox"/>	<input type="checkbox"/>	<input type="checkbox"/>	<input type="checkbox"/>	<input type="checkbox"/>	<input type="checkbox"/>	<input type="checkbox"/>	<input type="checkbox"/>
 CFP : Registrar preajuste de enfoque														
<input type="checkbox"/>	<input type="checkbox"/>	<input type="checkbox"/>	<input type="checkbox"/>	<input type="checkbox"/>	<input type="checkbox"/>	<input type="checkbox"/>	<input type="checkbox"/>	<input type="checkbox"/>	<input type="checkbox"/>	<input type="checkbox"/>	<input type="checkbox"/>	<input type="checkbox"/>	<input type="checkbox"/>	<input type="checkbox"/>
 CFP' : Reproducir preajuste de enfoque														
<input type="checkbox"/>	<input type="checkbox"/>	<input type="checkbox"/>	<input type="checkbox"/>	<input type="checkbox"/>	<input type="checkbox"/>	<input type="checkbox"/>	<input type="checkbox"/>	<input type="checkbox"/>	<input type="checkbox"/>	<input type="checkbox"/>	<input type="checkbox"/>	<input type="checkbox"/>	<input type="checkbox"/>	<input type="checkbox"/>
 *X : Bloqueo AE														
<input type="checkbox"/>	<input type="checkbox"/>	<input type="checkbox"/>	<input type="checkbox"/>	<input type="checkbox"/>	<input type="checkbox"/>	<input type="checkbox"/>	<input type="checkbox"/>	<input type="checkbox"/>	<input type="checkbox"/>	<input type="checkbox"/>	<input type="checkbox"/>	<input type="checkbox"/>	<input type="checkbox"/>	<input type="checkbox"/>
 *H : Bloqueo AE (mantener)														
<input type="checkbox"/>	<input type="checkbox"/>	<input checked="" type="checkbox"/>	<input type="checkbox"/>	<input type="checkbox"/>	<input type="checkbox"/>	<input type="checkbox"/>	<input type="checkbox"/>	<input type="checkbox"/>	<input type="checkbox"/>	<input type="checkbox"/>	<input type="checkbox"/>	<input type="checkbox"/>	<input type="checkbox"/>	<input type="checkbox"/>
 *OFF : Liberar bloqueo AE														
<input type="checkbox"/>	<input type="checkbox"/>	<input type="checkbox"/>	<input type="checkbox"/>	<input type="checkbox"/>	<input type="checkbox"/>	<input type="checkbox"/>	<input type="checkbox"/>	<input type="checkbox"/>	<input type="checkbox"/>	<input type="checkbox"/>	<input type="checkbox"/>	<input type="checkbox"/>	<input type="checkbox"/>	<input type="checkbox"/>
 ☒  : Comp.exp. (pres.botón, gire )														
<input type="checkbox"/>	<input type="checkbox"/>	<input type="checkbox"/>	<input type="checkbox"/>	<input type="checkbox"/>	<input type="checkbox"/>	<input type="checkbox"/>	<input type="checkbox"/>	<input type="checkbox"/>	<input type="checkbox"/>	<input type="checkbox"/>	<input type="checkbox"/>	<input type="checkbox"/>	<input type="checkbox"/>	<input type="checkbox"/>
ISO : Sensibilidad ISO														
<input type="checkbox"/>	<input type="checkbox"/>	<input type="checkbox"/>	<input type="checkbox"/>	<input type="checkbox"/>	<input type="checkbox"/>	<input type="checkbox"/>	<input type="checkbox"/>	<input type="checkbox"/>	<input type="checkbox"/>	<input type="checkbox"/>	<input type="checkbox"/>	<input type="checkbox"/>	<input type="checkbox"/>	<input type="checkbox"/>
ISO  : Aj. ISO (pres. botón girar )														
<input type="checkbox"/>	<input type="checkbox"/>	<input type="checkbox"/>	<input type="checkbox"/>	<input type="checkbox"/>	<input type="checkbox"/>	<input type="checkbox"/>	<input type="checkbox"/>	<input type="checkbox"/>	<input type="checkbox"/>	<input type="checkbox"/>	<input type="checkbox"/>	<input type="checkbox"/>	<input type="checkbox"/>	<input type="checkbox"/>
 ☒ : Color falso														
<input type="checkbox"/>	<input type="checkbox"/>	<input type="checkbox"/>	<input type="checkbox"/>	<input type="checkbox"/>	<input type="checkbox"/>	<input type="checkbox"/>	<input type="checkbox"/>	<input type="checkbox"/>	<input type="checkbox"/>	<input type="checkbox"/>	<input type="checkbox"/>	<input type="checkbox"/>	<input type="checkbox"/>	<input type="checkbox"/>
 ☒ : Cebra														
<input type="checkbox"/>	<input type="checkbox"/>	<input type="checkbox"/>	<input type="checkbox"/>	<input type="checkbox"/>	<input type="checkbox"/>	<input type="checkbox"/>	<input type="checkbox"/>	<input type="checkbox"/>	<input type="checkbox"/>	<input type="checkbox"/>	<input type="checkbox"/>	<input type="checkbox"/>	<input type="checkbox"/>	<input type="checkbox"/>
 ☒ : Grabación vídeo														
<input type="checkbox"/>	<input type="checkbox"/>	<input type="checkbox"/>	<input type="checkbox"/>	<input type="checkbox"/>	<input type="checkbox"/>	<input type="checkbox"/>	<input type="checkbox"/>	<input type="checkbox"/>	<input type="checkbox"/>	<input type="checkbox"/>	<input type="checkbox"/>	<input type="checkbox"/>	<input type="checkbox"/>	<input type="checkbox"/>
 SERVO AF : Pausa de AF servo vídeo														
<input type="checkbox"/>	<input type="checkbox"/>	<input type="checkbox"/>	<input type="checkbox"/>	<input type="checkbox"/>	<input type="checkbox"/>	<input type="checkbox"/>	<input type="checkbox"/>	<input type="checkbox"/>	<input type="checkbox"/>	<input type="checkbox"/>	<input type="checkbox"/>	<input type="checkbox"/>	<input type="checkbox"/>	<input type="checkbox"/>
 🎵 : Estado de audio														
<input type="checkbox"/>	<input type="checkbox"/>	<input type="checkbox"/>	<input type="checkbox"/>	<input type="checkbox"/>	<input type="checkbox"/>	<input type="checkbox"/>	<input type="checkbox"/>	<input type="checkbox"/>	<input type="checkbox"/>	<input type="checkbox"/>	<input type="checkbox"/>	<input checked="" type="checkbox"/>	<input type="checkbox"/>	<input type="checkbox"/>
 ☒ : AF detec. motivo														
<input type="checkbox"/>	<input type="checkbox"/>	<input type="checkbox"/>	<input type="checkbox"/>	<input type="checkbox"/>	<input type="checkbox"/>	<input type="checkbox"/>	<input type="checkbox"/>	<input type="checkbox"/>	<input type="checkbox"/>	<input type="checkbox"/>	<input type="checkbox"/>	<input type="checkbox"/>	<input type="checkbox"/>	<input type="checkbox"/>

1	2	3	4	5	6	7	▲	◀	▶	▼	SET	✱	L-Fn
DIAL FUNC: Ajustes de función de dial													
○	○	○	●	○	○	○	○	○	○	○	○	-	○
☰☰: Maximizar brillo pantalla (temp)													
○	○	○	○	○	○	○	○	○	○	○	○	-	○
☰: Desconexión													
○	○	○	○	○	○	○	-	-	-	-	-	-	○
☰☰: Pantalla apagada													
○	○	○	○	○	○	○	○	○	○	○	○	-	○
☰☰: Cambiar anillo enfoque/control													
○	○	○	○	○	○	○	○	○	○	○	○	-	○
☰: Pantalla de control rápido													
○	○	○	○	○	○	○	○	○	○	○	○	-	○
☰: Ampliar/Reducir													
○	●	○	○	○	○	○	○	○	○	○	○	-	○
▶: Reproducir imagen													
○	○	○	○	○	○	○	○	○	○	○	○	-	○
☰☰: Ampliar imágenes durante reprod.													
○	○	○	○	○	○	○	○	○	○	○	○	-	○
MENU: Mostrar menú													
○	○	○	○	○	○	○	○	○	○	○	○	-	○
☰☰: Zoom digital													
○	○	○	○	○	○	○	○	○	○	○	○	-	○
FLUO: Detec. parpadeo													
○	○	○	○	○	○	○	○	○	○	○	○	-	○
TV STEP: Toma HF antiparpadeo manual (Tv)													
○	○	○	○	○	○	○	○	○	○	○	○	-	○
COLOR: Modo de color													
○	○	○	○	○	○	○	●	○	○	○	○	-	○
☰☰: Estilo de imagen													
○	○	○	○	○	○	○	○	○	○	○	○	-	○

 Filtro de color														
<input type="radio"/>	<input type="radio"/>	<input type="radio"/>	<input type="radio"/>	<input type="radio"/>	<input type="radio"/>	<input type="radio"/>	<input type="radio"/>	<input type="radio"/>	<input type="radio"/>	<input type="radio"/>	<input type="radio"/>	<input type="radio"/>	<input type="radio"/>	<input type="radio"/>
 Imagen personal.														
<input type="radio"/>	<input type="radio"/>	<input type="radio"/>	<input type="radio"/>	<input type="radio"/>	<input type="radio"/>	<input type="radio"/>	<input type="radio"/>	<input type="radio"/>	<input type="radio"/>	<input type="radio"/>	<input type="radio"/>	<input type="radio"/>	<input type="radio"/>	<input type="radio"/>
 Luminosidad Automática														
<input type="radio"/>	<input type="radio"/>	<input type="radio"/>	<input type="radio"/>	<input type="radio"/>	<input type="radio"/>	<input type="radio"/>	<input type="radio"/>	<input type="radio"/>	<input type="radio"/>	<input type="radio"/>	<input type="radio"/>	<input type="radio"/>	<input type="radio"/>	<input type="radio"/>
WB: Selec. WB														
<input type="radio"/>	<input type="radio"/>	<input type="radio"/>	<input type="radio"/>	<input checked="" type="radio"/>	<input type="radio"/>	<input type="radio"/>	<input type="radio"/>	<input type="radio"/>	<input type="radio"/>	<input type="radio"/>	<input type="radio"/>	<input type="radio"/>	<input type="radio"/>	<input type="radio"/>
 Camb. temp. color														
<input type="radio"/>	<input type="radio"/>	<input type="radio"/>	<input type="radio"/>	<input type="radio"/>	<input type="radio"/>	<input type="radio"/>	<input type="radio"/>	<input type="radio"/>	<input type="radio"/>	<input type="radio"/>	<input type="radio"/>	<input type="radio"/>	<input type="radio"/>	<input type="radio"/>
WB.  Corrección WB														
<input type="radio"/>	<input type="radio"/>	<input type="radio"/>	<input type="radio"/>	<input type="radio"/>	<input type="radio"/>	<input type="radio"/>	<input type="radio"/>	<input type="radio"/>	<input type="radio"/>	<input type="radio"/>	<input type="radio"/>	<input type="radio"/>	<input type="radio"/>	<input type="radio"/>
 Bloqueo AWB														
<input type="radio"/>	<input type="radio"/>	<input type="radio"/>	<input type="radio"/>	<input type="radio"/>	<input type="radio"/>	<input type="radio"/>	<input type="radio"/>	<input type="radio"/>	<input type="radio"/>	<input type="radio"/>	<input type="radio"/>	<input type="radio"/>	<input type="radio"/>	<input type="radio"/>
PRE  Pregrabación														
<input type="radio"/>	<input type="radio"/>	<input type="radio"/>	<input type="radio"/>	<input type="radio"/>	<input type="radio"/>	<input type="radio"/>	<input type="radio"/>	<input type="radio"/>	<input type="radio"/>	<input type="radio"/>	<input type="radio"/>	<input type="radio"/>	<input type="radio"/>	<input type="radio"/>
 Autodispar. video														
<input type="radio"/>	<input type="radio"/>	<input type="radio"/>	<input type="radio"/>	<input type="radio"/>	<input type="radio"/>	<input type="radio"/>	<input type="radio"/>	<input type="radio"/>	<input type="radio"/>	<input type="radio"/>	<input type="radio"/>	<input type="radio"/>	<input type="radio"/>	<input type="radio"/>
 IS Digital														
<input type="radio"/>	<input type="radio"/>	<input type="radio"/>	<input type="radio"/>	<input type="radio"/>	<input type="radio"/>	<input type="radio"/>	<input type="radio"/>	<input type="radio"/>	<input type="radio"/>	<input type="radio"/>	<input type="radio"/>	<input type="radio"/>	<input type="radio"/>	<input type="radio"/>
 Nivel auto														
<input type="radio"/>	<input type="radio"/>	<input type="radio"/>	<input type="radio"/>	<input type="radio"/>	<input type="radio"/>	<input type="radio"/>	<input type="radio"/>	<input type="radio"/>	<input type="radio"/>	<input type="radio"/>	<input type="radio"/>	<input type="radio"/>	<input type="radio"/>	<input type="radio"/>
 Standby: Baja res														
<input type="radio"/>	<input type="radio"/>	<input type="radio"/>	<input type="radio"/>	<input type="radio"/>	<input type="radio"/>	<input type="radio"/>	<input type="radio"/>	<input type="radio"/>	<input type="radio"/>	<input type="radio"/>	<input type="radio"/>	<input type="radio"/>	<input type="radio"/>	<input type="radio"/>
 Conexión Wi-Fi/Bluetooth														
<input type="radio"/>	<input type="radio"/>	<input type="radio"/>	<input type="radio"/>	<input type="radio"/>	<input type="radio"/>	<input type="radio"/>	<input type="radio"/>	<input type="radio"/>	<input type="radio"/>	<input type="radio"/>	<input type="radio"/>	<input type="radio"/>	<input type="radio"/>	<input type="radio"/>
LIVE : Emisiones en directo														
<input type="radio"/>	<input type="radio"/>	<input type="radio"/>	<input type="radio"/>	<input type="radio"/>	<input checked="" type="radio"/>	<input type="radio"/>	<input type="radio"/>	<input type="radio"/>	<input type="radio"/>	<input type="radio"/>	<input type="radio"/>	<input type="radio"/>	<input type="radio"/>	<input type="radio"/>
 Func. grabar+sel. tarj./carp.														
<input type="radio"/>	<input type="radio"/>	<input type="radio"/>	<input type="radio"/>	<input type="radio"/>	<input type="radio"/>	<input type="radio"/>	<input type="radio"/>	<input type="radio"/>	<input type="radio"/>	<input type="radio"/>	<input type="radio"/>	<input type="radio"/>	<input type="radio"/>	<input type="radio"/>

1	2	3	4	5	6	7	▲	◀	▶	▼	SET	✱	L-Fn
☑: Cambio ampl. pantalla													
○	○	○	○	○	○	○	○	○	○	○	○	-	○
OFF: Sin función (desactivado)													
○	○	○	○	○	○	○	○	○	○	○	○	○	○

Funciones disponibles para personalizar (toma de fotografías)

●: Predeterminada ○: Disponible para personalizar

	1	2	3	4	5	6	7	▲	◀	▶	▼	SET	⊗	L-Fn
AF: Inicio de medición y AF														
●	●	○	○	-	○	○	○	-	-	-	-	-	-	○
AF-OFF: Parada AF														
-	○	○	○	○	○	○	○	-	-	-	-	-	-	●
*AF-OFF: Bloqueo AE, parada AF														
-	○	○	○	○	○	○	○	-	-	-	-	-	-	○
AF: Selección punto AF														
-	○	○	○	○	○	○	○	○	○	●	○	○	○	○
AF: Selección directa de punto AF														
-	-	-	-	-	-	-	-	-	○	○	○	○	-	●
AF: Ajustar punto AF en el centro														
-	○	○	○	○	○	○	○	○	○	○	○	○	○	○
AF: Inic./det. seguim. AF área comp.														
-	○	○	○	○	○	○	○	○	○	○	○	○	○	●
AF: Selección directa de área AF														
-	○	○	○	○	○	○	○	○	○	○	○	○	○	○
AF: Selec. directa sujeto a detectar														
-	○	○	○	○	○	○	○	○	○	○	○	○	○	○
ONE SHOT SERVO: AF foto a foto AF Servo														
-	○	○	○	○	○	○	○	○	○	○	○	○	○	○
AF: AF en motivo detectado														
-	○	○	○	-	○	○	○	-	-	-	-	-	-	○
AF: AF detección ojos														
-	○	○	○	-	○	○	○	-	-	-	-	-	-	○
AF: Detección ojos														
-	○	○	○	○	○	○	○	○	○	○	○	○	○	○

Detecc. puntual														
-	o	o	o	o	o	o	o	o	o	o	o	o	o	o
Reg. prioridad de personas														
-	o	o	o	o	o	o	o	o	o	o	o	o	o	o
AF ME*: Modo de enfoque														
-	o	o	o	o	o	o	o	o	o	o	o	o	o	o
PEAK: Valor máximo														
-	o	o	o	o	o	o	o	o	o	o	•	o	o	o
Guía de enfoque														
-	o	o	o	o	o	o	o	o	o	o	o	o	o	o
Fp: Registrar preajuste de enfoque														
-	o	o	o	o	o	o	o	o	o	o	o	o	o	o
Fp: Reproducir preajuste de enfoque														
-	o	o	o	o	o	o	o	o	o	o	o	o	o	o
Inicio de medición														
o	-	-	-	-	-	-	-	-	-	-	-	-	-	-
Bloqueo AE														
-	o	o	•	o	o	o	o	-	-	-	-	-	-	o
H: Bloqueo AE (mantener)														
-	o	o	o	o	o	o	o	-	-	-	-	-	-	o
Bloqueo AE (pulsando botón)														
o	-	-	-	-	-	-	-	-	-	-	-	-	-	-
Off: Liberar bloqueo AE														
-	o	o	o	o	o	o	o	o	-	-	-	-	-	o
Comp.exp. (pres.botón, gire)														
-	o	o	o	-	o	o	o	o	o	o	o	o	o	o
ISO: Sensibilidad ISO														
-	o	o	o	o	o	o	o	o	o	o	o	o	o	o

	1	2	3	4	5	6	7					SET		L:Fn
ISO : Aj. ISO (pres. botón girar)														
-	o	o	o	-	o	o	o	o	o	o	o	o	o	o
DIAL FUNC. : Ajustes de función de dial														
-	o	o	o	•	o	o	o	o	o	o	o	o	o	o
 : Maximizar brillo pantalla (temp)														
-	o	o	o	o	o	o	o	o	o	o	o	o	o	o
 : Desconexión														
-	o	o	o	o	o	o	o	-	-	-	-	-	-	o
 : Pantalla apagada														
-	o	o	o	o	o	o	o	o	o	o	o	o	o	o
 : Función obtur. silencioso														
-	o	o	o	o	o	o	o	o	o	o	o	o	o	o
 : Cambiar anillo enfoque/control														
-	o	o	o	o	o	o	o	o	o	o	o	o	o	o
 : Previsualización DOF														
-	o	o	o	o	o	o	o	o	o	o	o	o	o	o
AUTO : Restabl. elem. selec. modo Fv														
-	o	o	o	o	o	o	o	o	•	o	o	o	o	o
 : Restabl. Tv/Av//ISO en modo Fv														
-	o	o	o	o	o	o	o	o	o	o	o	•	o	o
 : Pantalla de control rápido														
-	o	o	o	o	o	o	o	o	o	o	o	o	o	o
 : Ampliar/Reducir														
-	o	•	o	o	o	o	o	o	o	o	o	o	o	o
 : Reproducir imagen														
-	o	o	o	o	o	o	o	o	o	o	o	o	o	o
 : Ampliar imágenes durante reprod.														
-	o	o	o	o	o	o	o	o	o	o	o	o	o	o

MENU: Mostrar menú															
-	o	o	o	o	o	o	o	o	o	o	o	o	o	-	o
: Calidad de imagen															
-	o	o	o	o	o	o	o	o	o	o	o	o	o	-	o
RAW/JPEG: Ajuste calidad imagen un toque															
-	o	o	o	o	o	o	o	o	o	o	o	o	o	-	o
RAW/JPEG H: Calidad img. un toque(mantener)															
-	o	o	o	o	o	o	o	o	o	o	o	o	o	-	o
: Recorte/formato															
-	o	o	o	o	o	o	o	o	o	o	o	o	o	-	o
: Cambiar entre recorte/formato															
-	o	o	o	o	o	o	o	o	o	o	o	o	o	-	o
: Teleconvertidor digital															
-	o	o	o	o	o	o	o	o	o	o	o	o	o	-	o
TV STEP: Toma HF antiparpadeo manual (Tv)															
-	o	o	o	o	o	o	o	o	o	o	o	o	o	-	o
TV: Tv recom. para toma HF antiparpadeo															
-	o	o	o	o	o	o	o	o	o	o	o	o	o	-	o
COLOR: Modo de color															
-	o	o	o	o	o	o	o	•	o	o	o	o	o	-	o
: Estilo de imagen															
-	o	o	o	o	o	o	o	o	o	o	o	o	o	-	o
: Filtro de color															
-	o	o	o	o	o	o	o	o	o	o	o	o	o	-	o
: Luminosidad Automática															
-	o	o	o	o	o	o	o	o	o	o	o	o	o	-	o
WB: Selec. WB															
-	o	o	o	o	o	•	o	o	o	o	o	o	o	-	o

	1	2	3	4	5	6	7					SET		L-Fn
: Camb. temp. color														
-	o	o	o	o	o	o	o	o	o	o	o	o	-	o
: Despl./Sec. WB														
-	o	o	o	o	o	o	o	o	o	o	o	o	-	o
: Modo de avance														
-	o	o	o	o	o	o	o	o	o	o	o	o	-	o
PRE : Disparo precont.														
-	o	o	o	o	o	o	o	o	o	o	o	o	-	o
: Disparador Táctil														
-	o	o	o	o	o	o	o	o	o	o	o	o	-	o
 : Veloc. fotograf. visual.aju.														
-	o	o	o	o	o	o	o	o	o	o	o	o	-	o
: Conexión Wi-Fi/Bluetooth														
-	o	o	o	o	o	o	o	o	o	o	o	o	-	o
: Func. grabar+sel. tarj./carp.														
-	o	o	o	o	o	o	o	o	o	o	o	o	-	o
: Crear carpeta														
-	o	o	o	o	o	o	o	o	o	o	o	o	-	o
OFF: Sin función (desactivado)														
-	o	o	o	o	o	o	•	o	o	o	o	o	o	o

Registrar preajuste de enfoque/Reproducir preajuste de enfoque

Puede ajustar por adelantado en la cámara sus posiciones de enfoque favoritas cuando utilice objetivos RF o RF-S. Las posiciones preajustadas de enfoque guardadas se pueden aplicar presionando un botón durante la espera.

Registro de una posición de enfoque en la cámara

Enfoque a la distancia de enfoque que quiere registrar como preajuste y, a continuación, presione el botón asignado para **[Registrar preajuste de enfoque]**.

Recordar posiciones de enfoque preajustadas

Presione el botón asignado para **[Reproducir preajuste de enfoque]**.



Nota



- El preajuste de enfoques está disponible en los modos de enfoque AF y MF.
- Las posiciones de enfoque registradas se borrarán cuando cambie de objetivo o cuando cambie las baterías de la cámara.

Bloqueo AWB

Para pausar las operaciones de balance de blancos automático durante la grabación de vídeo, presione el botón asignado a **[Bloqueo AWB]**. Para desbloquearlo, presione otra vez el botón.

Función disparador para vídeos

Puede ajustar las funciones que se realizan al presionar el disparador hasta la mitad o hasta el fondo durante la grabación de vídeo.

1. Seleccione [ : Función disparador para vídeos] ().
2. Seleccione una opción.

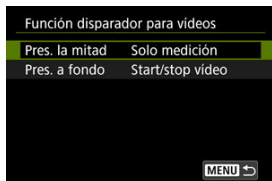

- **Pres. la mitad**
Especifique la función que se realiza al presionar el disparador hasta la mitad.
- **Pres. a fondo**
Especifique la función que se realiza al presionar el disparador hasta el fondo.

3. Seleccione una opción.

Opciones de [Pres. la mitad]

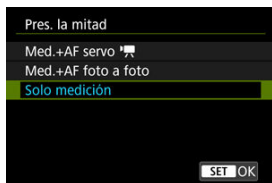





- **Med.+AF servo** 
Mientras mantenga presionado el disparador hasta la mitad, la cámara mantendrá enfocado el motivo continuamente. Cuando presione el botón < AF-ON >, la cámara solo enfocará una vez.
- **Med.+AF foto a foto**
Cuando presione el disparador hasta la mitad, la cámara solo enfocará una vez.
- **Solo medición**
Presionar el disparador hasta la mitad iniciará la medición. Para enfocar, presione el botón < AF-ON >.



Opciones de [Pres. a fondo]



- El ajuste de [Pres. a fondo] en [Sin función] desactiva la grabación de vídeo al presionar el disparador.

Pers. diales/anillo control

Las funciones usadas con frecuencia se pueden asignar a los diales <  >, <  > y <  > y al anillo <  >.

1. Seleccione [: Pers. diales/anillo control] ().

2. Seleccione un control de la cámara.



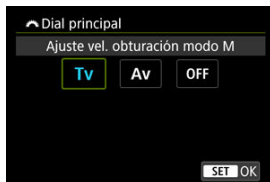

3. Seleccione una función que asignar.



















- Presione <  > para establecerlo.
- Puede configurar opciones avanzadas para funciones etiquetadas con [**INFO**] en la esquina inferior izquierda de la pantalla presionando el botón < **INFO** >.

Nota



- Para borrar los ajustes configurados con [: Pers. diales/anillo control], seleccione [: **Borrar todos controles person.**].

Funciones disponibles para diales

●: Predeterminada ○: Disponible para personalizar







Función				
Tv  : Cambiar velocidad obturación (mientras pulsa botón medición)	-	-	-	○
Av  : Cambiar valor de abertura (mientras pulsa botón medición)	-	-	-	○
ISO  : Ajustar sensibilidad ISO (mientras pulsa botón medición)	-	-	-	○
 : Compens. exposición (mientras pulsa botón medición)	-	-	-	●
AF  : Seleccionar área AF (mientras pulsa botón medición)	-	-	-	○
 : Estilo de imagen (mientras pulsa botón medición)	-	-	-	○
WB  : Selec. WB (mientras pulsa botón medición)	-	-	-	○
 : Seleccionar temperatura de color (mientras pulsa botón medición)	-	-	-	○
Tv : Cambiar velocidad obturación	-	-	-	○
Av : Cambiar valor de abertura	-	-	-	○
Tv : Ajuste vel. obturación modo M	●	○	○	-
Av : Ajuste de abertura en modo M	○	○	●	-
ISO : Ajustar sensibilidad ISO	-	●	○	○
 : Compens. exposición	-	○	○	○
 : Selección directa de punto AF	-	○	○	-
AF  : Seleccionar área AF	-	○	○	○
 : Estilo de imagen	-	○	○	○
WB : Selec. WB	-	○	○	○
 : Seleccionar temperatura de color	-	○	○	○
OFF : Sin función (desactivado)	○	○	○	○



Nota

- El dial <  > no se puede personalizar en el modo <Fv>.
- (): Anillo de control de los adaptadores de montura y los objetivos RF.

Direc. para ajustar Tv/Av



El sentido de giro del dial al ajustar la velocidad de obturación y el valor de apertura se puede invertir.

Invierte la dirección de giro de los diales <>, <> y <> en el modo de disparo <M> y solo del dial <> en el resto de modos de disparo. La dirección de los diales <> y <> en el modo <M> coincide con la dirección para ajustar la compensación de la exposición en los modos <P><Tv><Av>.

- : Normal
- : Dirección inversa

Dirección para ajustar Tv/Av

Se puede revertir la dirección para establecer la velocidad de obturación y el valor de apertura con el anillo de control de objetivos RF o RF-S, o de adaptadores de montaje.



- : Normal
- : Dirección inversa

Cambiar durante toma

Las funciones asignadas al dial principal y al dial de control rápido 2 se pueden invertir.

- **OFF: Desac.**
- **ON: Activ.**



Disparador Táctil

Se puede activar el disparador táctil. Cuando se ajusta en [Activ.], la visualización de  en la esquina inferior izquierda de la pantalla de disparo cambia a , y el disparador táctil se activa.



Para ver instrucciones del disparador táctil, consulte [Disparar con el disparador táctil](#).

Bloqueo función múltiple

Especifique los controles de la cámara que se deben bloquear cuando se activa el bloqueo de función múltiple. Esto puede ayudar a evitar que los ajustes cambien accidentalmente.

1. Seleccione [: Bloqueo función múltiple] (, ).
2. Seleccione los controles de la cámara que se deben bloquear.



- Seleccione un control de la cámara y presione <  > para mostrar [].

3. Seleccione [OK].

- Presione el botón <LOCK> para bloquear los controles de la cámara [] seleccionados.

Nota

- Un asterisco "*" a la derecha de [: Bloqueo función múltiple] indica que el ajuste predeterminado se ha modificado.

Veloc. zoom óptico cámara/👁️

Puede establecer la velocidad del zoom óptico utilizada cuando utilice el zoom con la palanca del zoom o con un mando a distancia inalámbrico. La velocidad del zoom durante el estado de espera de disparo y durante la grabación de vídeo se puede establecer por separado.

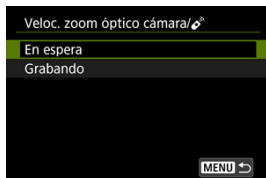

● Velocidad de zoom

Ajuste la velocidad del zoom.

Rápido: adecuado para el uso del zoom durante el estado de espera de disparo.

Lento: adecuado cuando prefiere usar un zoom lento, como es el caso en la grabación de vídeo.

● Nivel de velocidad

Ajuste un nivel de velocidad de zoom (en relación con la velocidad del zoom) para usar el zoom de forma más rápida o más lenta dependiendo de cuánto presione el control del zoom.

Establezca el nivel de velocidad en un rango de 1–15 para el ajuste de velocidad de zoom [**Rápido**] o [**Lento**].

📌 Nota

- La velocidad del zoom con un mando a distancia inalámbrico opcional se corresponde con el ajuste de [👁️].

Veloc. zoom óptico objetivo

Disponible cuando utilice un objetivo zoom motorizado.

El zoom óptico es más rápido o más lento dependiendo de cuánto gire el anillo del zoom. La velocidad del zoom durante el estado de espera de disparo y durante la grabación de vídeo se puede establecer por separado.

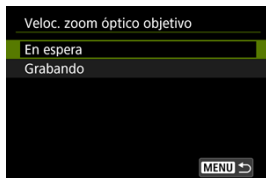

- **Velocidad de zoom**

Ajuste la velocidad del zoom.

Rápido: adecuado para el uso del zoom durante el estado de espera de disparo.

Lento: adecuado cuando prefiere usar un zoom lento, como es el caso en la grabación de vídeo.

- **Nivel de velocidad**

Ajuste un nivel de velocidad de zoom (en relación con la velocidad del zoom) para usar el zoom de forma más rápida o más lenta dependiendo de cuánto gire el anillo del zoom.

Establezca el nivel de velocidad en un rango de 1–15 para el ajuste de velocidad de zoom [**Rápido**] o [**Lento**].

Control selección área AF

Puede configurar la forma en que se cambian los métodos de selección del área AF.



- **M-Fn: [M-Fn] → Botón M-Fn**

Presione el botón < [M-Fn] > y luego el botón < M-Fn >. Cada vez que presione se cambia el área AF.

- **[Dial] → Dial principal**

Presione el botón < [Dial] > y, a continuación, gire el dial < [Dial] > para cambiar el área AF.

Nota

- Cuando se ajuste [Dial principal], utilice el < * > para mover el punto AF en horizontal.

* sensibilidad: selec. pt. AF

Puede ajustar la sensibilidad del multicontrolador, que se aplica a la posición del punto AF.



Anillo de enfoque/control

En este menú, puede configurar la funcionalidad [Anillo de enfoque/control] del objetivo.

Objetivos sin interruptor del anillo de enfoque/control

- **ENFOQUE: Uso como anillo de enfoque**
El anillo funciona como anillo de enfoque.
- **CONTROL: Uso como anillo de control**
El anillo funciona como anillo de control. Para restringir el **[AF: Modo de enfoque]** a **[AF]**, presione el botón **< [Q] >** y añada una marca de verificación **[✓]** a **[Modo enfoque AF cuando se usa como anillo ctrl]**.

Objetivos para los que se muestra este menú que tienen tanto anillo de enfoque como de control

- **ENFOQUE: Uso como anillo de enfoque**
No hay cambios en el funcionamiento del anillo de control ni en el de enfoque.
- **CONTROL: Uso como anillo de control**
El anillo de enfoque funciona como anillo de control. El funcionamiento del anillo de control está deshabilitado.





Nota

- Este menú no se muestra en el caso de objetivos con interruptor del anillo de enfoque/control. Utilice el objetivo para configurar la funcionalidad del anillo de enfoque/control.
- Para obtener información detallada sobre los objetivos que tienen anillo de enfoque y anillo de control para los que la cámara muestra este menú, visite el sitio web de Canon.
- También se puede configurar desde la pantalla de control rápido tal como se personalizó con **[📷: 📷Personalización control rápido]** o **[📷: 🗨️ Personalización control rápido [Q]2] (🔗)**.

Rotación anillo de enfoque

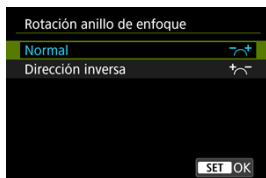
Puede invertir la dirección en la que se gira el anillo de enfoque del objetivo RF para ajustar los valores.





- : Normal
- : Dirección inversa

Sens. anillo enf. MF obj. RF

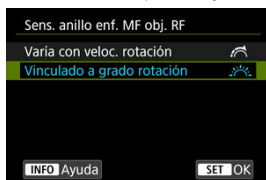
Puede ajustar la sensibilidad del anillo de enfoque del objetivo RF.





- : **Varía con veloc. rotación**
La sensibilidad del anillo de enfoque varía según la velocidad de rotación.
- : **Vinculado a grado rotación**
La posición focal se ajusta según la cantidad de rotación, sin tener en cuenta la velocidad de esta rotación.



[Controles person. en reproducción]

Personal. botones p/reprod.

Puede asignar funciones de reproducción frecuentes a botones de la cámara que resulten sencillos de utilizar.

1. Seleccione [: Personal. botones p/reprod.] ().
2. Seleccione un control de la cámara.



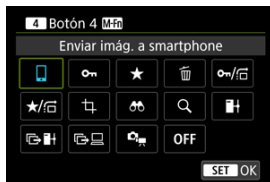

- Para cambiar a [: Personal. botones d/disparo] (), presione el botón <INFO>.

3. Seleccione una función que asignar.



- Presione <  > para establecerlo.
- Puede configurar opciones avanzadas para funciones etiquetadas con [**INFO**] en la esquina inferior izquierda de la pantalla presionando el botón <INFO>.

 **Nota**

- Para borrar los ajustes configurados con [: **Personal. botones p/reprod.**], seleccione [: **Borrar todos controles personal.**].

Funciones disponibles para personalizar





●: Predeterminada ○: Disponible para personalizar

Función	4	6	7	SET
🔒: Proteger	○	○	○	○
★: Clasificación	○	○	●	○
🗑️: Borrar imág.	○	○	○	○
🔒📷: Proteger (salto img. c/📷+🔒)	○	○	○	○
★📷: Clasific. (salto img. c/📷+🔒)	○	○	○	○
✂️: Recortar	○	○	○	○
🔍: Búsqueda de imágenes	○	●	○	○
🔍: Ampliar/Reducir	○	○	○	○
📱: Enviar imág. a smartphone	●	○	○	○
📶: Transf. imágenes a serv. FTP	○	○	○	○
📶📷: Sel./trans. img (serv. FTP)	○	○	○	○
📶📷: Sel./trans. img (EOS Utility)	○	○	○	○
🔒: Igual que el botón person. al disp.	○	○	-	-
OFF: Sin función (desactivado)	○	○	○	●





Para establecer cómo salta la cámara entre imágenes, puede girar el dial <  > en la pantalla de reproducción de la visualización de una única imagen.



Nota











- Con [**Saltar el número especificado de imágenes**], puede girar el dial <  > para seleccionar el número de imágenes que desee saltar.
- Con [**Mostrar por clasificación de imagen**], gire el dial <  > para seleccionar la clasificación (). Si selecciona , se mostrarán todas las imágenes clasificadas mientras navega.
- También puede cambiar el método de salto presionando <  > en horizontal en la pantalla de reproducción de la visualización de una única imagen.

Salto img. c/ +

Para establecer cómo salta la cámara entre imágenes, puede girar el dial <  > mientras presiona el botón asignado a [/ ] [/ ] en la pantalla de reproducción de la visualización de una única imagen.



Nota

- Puede configurar esta función si asigna [/ ] [/ ] a un botón en [: **Personal. botones p/reprod.**] ().
- Con [**Saltar el número especificado de imágenes**], puede girar el dial <  > para seleccionar el número de imágenes que desee saltar.
- Con [**Mostrar por clasificación de imagen**], gire el dial <  > para seleccionar la clasificación (). Si selecciona , se mostrarán todas las imágenes clasificadas mientras navega.

Cambiar durante reprod.

Puede cambiar las funciones asignadas a estos diales, que se usan en la pantalla de reproducción.



- **Desac.**

Asigna [**Salto de imágenes**] al dial <  > y [**Vista ampliar/índice**] al dial <  >.

- **Activ.**

Asigna [**Vista ampliar/índice**] al dial <  > y [**Salto de imágenes**] al dial <  >.

 **Nota**

- Los iconos correspondientes en menús y pantallas, como el control rápido y la pantalla Ampliar/Reducir, se cambian de la misma forma.

Control táctil

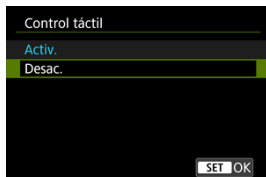

- Para desactivar las operaciones táctiles, seleccione [**Desac.**].

! Precaución

Precauciones para las operaciones del panel de pantalla táctil

- No utilice objetos afilados, como las uñas o la punta de un bolígrafo, para realizar operaciones táctiles.
- No utilice los dedos húmedos para las operaciones táctiles. Si la pantalla tiene humedad o los dedos están húmedos, es posible que el panel de la pantalla táctil no responda o que se produzcan errores de funcionamiento. En este caso, apague la alimentación y elimine la humedad con un paño.
- Si se coloca una película protectora o adhesivo disponible en el mercado sobre la pantalla, es posible que afecte a la sensibilidad a las operaciones táctiles.

Borrar todos controles person.

Si selecciona [🗑️: **Borrar todos controles person.**], se borrarán todos los ajustes de personalización de controles.

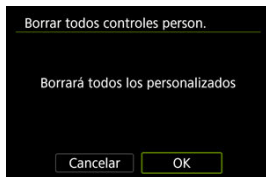

Puede ajustar funciones de la cámara de manera detallada para adaptarlas a sus preferencias de disparo. También puede añadir a fichas Mi menú elementos de menú y funciones personalizadas que ajuste con frecuencia.

- [Menús de fichas: Funciones personalizadas](#)
- [Elementos de ajuste de funciones personalizadas](#)
- [Menús de fichas: Mi menú](#)
- [Registro de Mi menú](#)

Menús de fichas: Funciones personalizadas

● C.Fn exposición

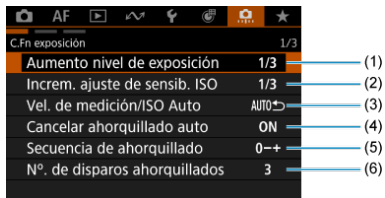

- (1) [Aumento nivel de exposición](#)
- (2) [Increm. ajuste de sensib. ISO](#)
- (3) [Vel. de medición/ISO Auto](#)
- (4) [Cancelar ahorquillado auto](#)
- (5) [Secuencia de ahorquillado](#)
- (6) [Nº. de disparos ahorquillados](#)

● C.Fn exposición

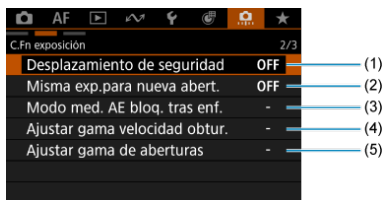

- (1) [Desplazamiento de seguridad](#)
- (2) [Misma exp.para nueva abert.](#)
- (3) [Modo med. AE bloq. tras enf.](#)
- (4) [Ajustar gama velocidad obtur.](#)
- (5) [Ajustar gama de aberturas](#)

● Otros C.Fn/Restablecer

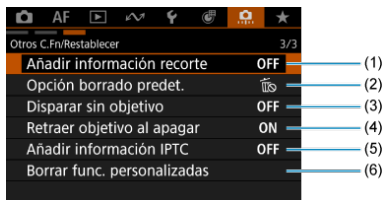

- (1) [Añadir información recorte](#)
- (2) [Opción borrado predet.](#)
- (3) [Disparar sin objetivo](#)
- (4) [Retraer objetivo al apagar](#)
- (5) [Añadir información IPTC](#)
- (6) [Borrar func. personalizadas](#)

Al seleccionar [: **Borrar func. personalizadas**], se borrarán todos los ajustes de las funciones personalizadas.

Elementos de ajuste de funciones personalizadas

 [\[C.Fn exposición\]](#)

 [\[Otros C.Fn/Restablecer\]](#)

Puede personalizar funciones de la cámara en la ficha [] para adaptarlas a sus preferencias fotográficas. Los ajustes que cambie respecto a sus valores predeterminados se mostrarán en azul.

Aumento nivel de exposición

Establece incrementos de 1/2 punto para ajustes como la velocidad de obturación, el valor de apertura, la compensación de la exposición y AEB.

- 1/3: 1/3 de punto
- 1/2: 1/2 punto

Nota

- Cuando se ajusta en [1/2 punto], la visualización es la siguiente.



- Otros ajustes de la cámara (como el ajuste de la velocidad de obturación más lenta) pueden cambiar el aumento del nivel de exposición.

Increm. ajuste de sensib. ISO

Puede cambiar el incremento de ajuste de sensibilidad ISO manual a un punto completo.



- 1/3: 1/3 de punto
- 1/1: 1 punto

Nota

- Aunque se ajuste [1 punto], la sensibilidad ISO se ajustará automáticamente en incrementos de 1/3 de punto cuando se ajuste ISO Auto.

Vel. de medición/ISO Auto

Puede ajustar el estado de la sensibilidad ISO una vez que finalice el temporizador de medición en los casos en que, para el funcionamiento de ISO Auto en el modo <P><Tv><Av><M>, la cámara haya ajustado la sensibilidad ISO durante la medición o durante el temporizador de medición.

- **AUTO** : Restaurar Auto tras medición
- **AUTO** : Retener vel. tras medición

Cancelar ahorquillado auto

Puede especificar que se cancele AEB y el ahorquillado del balance de blancos cuando el interruptor de alimentación se sitúe en <OFF>.

- **ON**: Activ.
- **OFF**: Desac.

Secuencia de ahorquillado

Es posible cambiar la secuencia de disparos AEB y la secuencia de ahorquillado del balance de blancos.

- **0→:** 0, -, +
- **-0→:** -, 0, +
- **+0→:** +, 0, -

AEB	Ahorquillado del balance de blancos	
	Dirección B/A	Dirección M/G
0: Exposición estándar	0: Balance de blancos estándar	0: Balance de blancos estándar
-: Subexposición	-: Tendencia azul	-: Tendencia magenta
+: Sobreexposición	+: Tendencia ámbar	+: Tendencia verde

Nº. de disparos ahorquillados

El número de disparos realizados con AEB y el ahorquillado del balance de blancos puede cambiarse.

Cuando [**Secuencia de ahorquillado**] se ajuste en [0, -, +], los disparos ahorquillados se realizarán como se muestra en la tabla siguiente.

- **3: 3 disparos**
- **2: 2 disparos**
- **5: 5 disparos**
- **7: 7 disparos**

(Incrementos de 1 punto/paso)

	Disparo 1	Disparo 2	Disparo 3	Disparo 4	Disparo 5	Disparo 6	Disparo 7
3: 3 disparos	Estándar (0)	-1	+1				
2: 2 disparos	Estándar (0)	±1					
5: 5 disparos	Estándar (0)	-2	-1	+1	+2		
7: 7 disparos	Estándar (0)	-3	-2	-1	+1	+2	+3



Nota

- Si se ajusta [**2 disparos**], puede seleccionar el lado + o - cuando ajuste el intervalo AEB. Con el ahorquillado del balance de blancos, el segundo disparo se ajusta hacia el lado negativo de la dirección B/A o M/G.

Desplazamiento de seguridad

Si cambia la luminosidad del motivo y no se puede obtener la exposición estándar dentro del intervalo de exposición automática, la cámara cambiará automáticamente el ajuste seleccionado manualmente para obtener la exposición estándar. **[Vel. obturación/Abertura]** se aplica al modo <Tv> o <Av>. **[Sensibilidad ISO]** se aplica al modo <P>, <Tv> o <Av>.

- **OFF: Desac.**
- **Tv/Av: Vel. obturación/Abertura**
- **ISO: Sensibilidad ISO**



Nota

- El desplazamiento de seguridad anula cualquier cambio en **[Gama sensib. ISO]** o **[Vel. obt. mín.]** respecto a los ajustes predeterminados de **[Ajustes de sensibilidad ISO]** si no se puede obtener la exposición estándar.
- Los límites mínimo y máximo para el desplazamiento de seguridad con la sensibilidad ISO se determinan mediante **[Gama automática]** (☑). Sin embargo, si la sensibilidad ISO ajustada manualmente supera **[Gama automática]**, se producirá el desplazamiento de seguridad hacia arriba o hacia abajo hasta la sensibilidad ISO ajustada manualmente.

Misma exp.para nueva abert.

Es posible que el valor de abertura máxima se reduzca (que el número $f/$ más bajo aumente) en el modo <M> (disparo con exposición manual) con la sensibilidad ISO ajustada manualmente (excepto cuando se ajusta en ISO Auto) si (1) se cambia de objetivo, (2) se monta un multiplicador o (3) se utiliza un objetivo zoom con un valor de abertura máxima variable. Esta función evita la subexposición correspondiente ajustando automáticamente la sensibilidad ISO o la velocidad de obturación (valor Tv) para mantener la misma exposición que antes de (1), (2) o (3).

Con [ISO/Velocidad obturación], la sensibilidad ISO se ajusta automáticamente dentro de la gama de sensibilidad ISO. Si no se puede mantener la exposición ajustando la sensibilidad ISO, se ajusta automáticamente la velocidad de obturación (valor Tv).

- **OFF: Desac.**
- **ISO: Sensibilidad ISO**
- **ISO/Tv: ISO/Velocidad obturación**
- **Tv: Velocidad de obturación**

Precaución

- No responde a cambios del valor de abertura efectiva provocados por cambios en la ampliación al utilizar objetivos macro.
- No es posible proporcionar la misma exposición que antes de (1), (2) o (3) si se ajusta [Sensibilidad ISO] y no se puede mantener la exposición con las velocidades en [Gama sensib. ISO].
- No es posible proporcionar la misma exposición que antes de (1), (2) o (3) si se ajusta [Velocidad de obturación] y no se puede mantener la exposición con las velocidades ajustadas en [: Ajustar gama velocidad obtur.].
- La velocidad de obturación está limitada a 1/8000 cuando [Misma exp.para nueva abert.] está ajustado en [Velocidad de obturación] o [ISO/Velocidad obturación].

Nota

- Responde también a cambios en el número $f/$ más alto (abertura mínima).
- Si se realiza (1), (2) o (3) con [Sensibilidad ISO], [ISO/Velocidad obturación] o [Velocidad de obturación] ajustadas y no se ajusta la sensibilidad ISO, la velocidad de obturación o el valor de la abertura antes de devolver la cámara al estado original, anterior a (1), (2) o (3), se restablece el ajuste de exposición original.
- Si cuando se ajusta [Sensibilidad ISO] la sensibilidad ISO aumenta a una sensibilidad ISO ampliada, es posible que la velocidad de obturación cambie para mantener la exposición.

Modo med. AE bloq. tras enf.

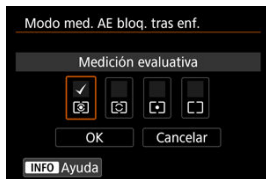

Para cada modo de medición, puede especificar si se bloquea la exposición (Bloqueo AE) una vez que se enfocan los motivos con AF foto a foto. La exposición se bloqueará mientras mantenga presionado el disparador hasta la mitad. Seleccione modos de medición para el bloqueo AE y añada una marca de verificación [✓]. Seleccione [OK] para registrar el ajuste.

Ajustar gama velocidad obtur.

Puede ajustar la gama de velocidades de obturación. En el modo <Fv>, <Tv> o <M>, puede ajustar la velocidad de obturación de manera manual dentro de la gama especificada. En el modo <P> o <Av>, o bien, en el modo <Fv> con la velocidad de obturación ajustada en [AUTO], la velocidad de obturación se ajusta automáticamente dentro de la gama especificada (excepto para la grabación de vídeo). Seleccione [OK] para registrar el ajuste.

- **Vel. más baja:** Se puede ajustar en una gama de 30 seg.–1/8000 seg.
- **Vel. más alta:** Se puede ajustar en una gama de 1/16000 seg.–15 seg.

⚠ Precaución

- Este ajuste no se aplica al disparo antiparpadeo de alta frecuencia.

Ajustar gama de aberturas

Puede ajustar la gama del valor de abertura. En el modo <Fv><Av><M>, puede ajustar el valor de abertura de manera manual dentro de la gama especificada. En el modo <P> o <Tv>, o bien, en el modo <Fv> con el valor de abertura ajustado en [AUTO], el valor de abertura se ajusta automáticamente dentro de la gama especificada. Seleccione [OK] para registrar el ajuste.

- **Abertura máx.**

Se puede ajustar en una gama de $f/1,0$ – $f/64$.

- **Abertura mín.**

Se puede ajustar en una gama de $f/91$ – $f/1,4$.



Nota

- La gama de valores de abertura disponibles varía en función de los valores de abertura mínima y máxima del objetivo.

Añadir información recorte



Añadir información de recorte muestra líneas verticales para el formato especificado en el disparo, para que pueda componer tomas como si disparara con una cámara de formato medio o de gran formato (6×6 cm, 4×5 pulgadas, etc.).

Al disparar, en lugar de recortar las imágenes grabadas en la tarjeta, la cámara añade información de formato a las imágenes para realizar el recorte en Digital Photo Professional (software EOS).

Puede importar imágenes en Digital Photo Professional en un ordenador y recortar fácilmente las imágenes al formato ajustado en el momento del disparo.

- **OFF: Desac.**
- **6:6: Formato 6:6**
- **3:4: Formato 3:4**
- **4:5: Formato 4:5**
- **6:7: Formato 6:7**
- **5:6: Formato 10:12**
- **5:7: Formato 5:7**



Precaución

- Solo se puede añadir información de recorte cuando [:  **Recorte/formato**] se ajusta en [**Full-frame**].
- Si se utiliza la cámara para procesar imágenes RAW con información de recorte, las imágenes JPEG o HEIF no se guardan con el tamaño recortado (). En este caso, el procesamiento RAW produce imágenes JPEG o HEIF con información de recorte.



Nota

- La pantalla muestra líneas verticales que indican el formato que ha especificado.

Opción borrado predet.

Puede ajustar qué opción se selecciona de manera predeterminada en el menú de borrar () , al que se accede presionando el botón  > durante la reproducción de imágenes o durante la revisión después de disparar.

Si ajusta una opción diferente de **[Cancelar]**, puede presionar simplemente  > para borrar imágenes rápidamente.

- : **[Cancelar]** seleccionado
- : **[Borrar]** seleccionado
- **RAW**: **[BorrarRAW]** seleccionado
- **J/H**: **[Borrar no RAW]** seleccionado

Precaución

- Tenga cuidado para no borrar imágenes accidentalmente cuando se ajuste una opción diferente de **[Cancelar]**.

Disparar sin objetivo

Puede especificar si es posible tomar fotos o grabar vídeos sin un objetivo montado.

- **OFF: Desac.**
- **ON: Activ.**

Retraer objetivo al apagar

Puede establecer si los objetivos STM de tipo engranaje (como el RF35mm F1.8 Macro IS STM) se retraen automáticamente cuando se sitúa el interruptor de alimentación de la cámara en <OFF>.

- **ON: Activ.**
- **OFF: Desac.**

Precaución

- Con desconexión automática, el objetivo no se retraerá, independientemente del ajuste.
- Antes de desmontar el objetivo, asegúrese de que esté retraído.

Nota

- Cuando se ajusta [**Activ.**], esta función tiene efecto independientemente del ajuste del conmutador de modos de enfoque del objetivo (AF o MF).

Añadir información IPTC

Puede registrar información IPTC (International Press Telecommunications Council) en la cámara desde aplicaciones de software como la aplicación EOS Utility para grabar (incrustar) esta información en las fotografías JPEG/HEIF/RAW en el momento de disparar. **Esto es útil para la administración de archivos y otras tareas utilizando la información IPTC.**



Para ver instrucciones sobre el registro de información IPTC en la cámara e información detallada sobre la información que se puede registrar, consulte las instrucciones del software.

- **OFF: Desac.**
- **ON: Activ.**

Precaución

- Cuando se graban vídeos no se añade información IPTC.



Nota

- Durante la reproducción, puede comprobar si se añadió información IPTC.
- Puede usar Digital Photo Professional (software EOS) para consultar la información IPTC de las imágenes.
- La información IPTC registrada en la cámara no se borra si selecciona [: **Borrar func. personalizadas**] () , pero el ajuste cambia a [**Desac.**].

Borrar func. personalizadas

Al seleccionar [: **Borrar func. personalizadas**], se borran todos los ajustes de las funciones personalizadas.

Nota

- Aunque la información añadida usando [: **Añadir información IPTC**] se mantenga aunque utilice [: **Borrar func. personalizadas**], el ajuste cambia a [**Desac.**].

Menús de fichas: Mi menú

● Gestión Mi menú

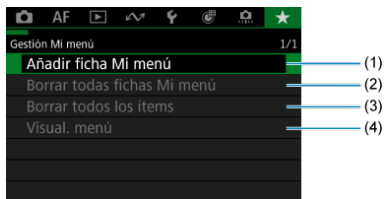

(1) [Añadir ficha Mi menú](#)

(2) [Borrar todas fichas Mi menú](#)

(3) [Borrar todos los ítems](#)

(4) [Visual. menú](#)

Registro de Mi menú

- [Creación y adición de fichas de Mi menú](#)
- [Registro de elementos de menú en las fichas de Mi menú](#)
- [Ajustes de la ficha Mi menú](#)
- [Borrar todas fichas Mi menú/Borrar todos los ítems](#)
- [Ajustes de visualización del menú](#)

En la ficha Mi menú, puede registrar elementos de menú y funciones personalizadas que ajuste con frecuencia.

Creación y adición de fichas de Mi menú

1. Seleccione [**★**: Añadir ficha Mi menú] (.
2. Seleccione [OK].

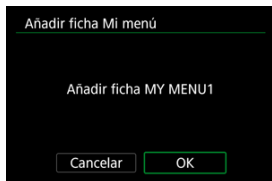

- Puede crear hasta cinco fichas de Mi menú repitiendo los pasos 1 y 2.

Registro de elementos de menú en las fichas de Mi menú

1. Seleccione [MY MENU*: Configurar].



2. Seleccione [Seleccionar ítems a registrar].



3. Registre los elementos que desee.







- Seleccione un elemento y, a continuación, presione <  >.
- Seleccione [OK] en la pantalla de confirmación.
- Puede registrar como máximo seis elementos.
- Para volver a la pantalla del paso 2, presione el botón < MENU >.

Ajustes de la ficha Mi menú



Puede ordenar y eliminar elementos en la ficha de menú, así como cambiar el nombre o eliminar la propia ficha de menú.

- **Ordenar ítems registrados**

Puede cambiar el orden de los elementos registrados en Mi menú. Seleccione [**Ordenar ítems registrados**], seleccione un elemento para reordenarlo y, a continuación, presione <  >. Mientras se muestra [], gire el dial <  > para reorganizar el elemento y, a continuación, presione <  >.

- **Borrar ítems seleccionados/Borrar todos ítems de la ficha**

Puede eliminar cualquiera de los elementos registrados. [**Borrar ítems seleccionados**] elimina los elementos de uno en uno y [**Borrar todos ítems de la ficha**] elimina todos los elementos registrados en la ficha.

- **Borrar ficha**

Puede eliminar ficha Mi menú actual. Seleccione [**Borrar ficha**] para eliminar la ficha [**MY MENU***].

- **Renombrar ficha**

Puede cambiar el nombre de la ficha Mi menú desde **[MY MENU*]**.

1. **Seleccione [Renombrar ficha].**

2. **Escriba texto.**



- Utilice el dial <⊙> o <☺> o <✳> para seleccionar un carácter y, a continuación, presione <Ⓢ> para introducirlo.
- Puede seleccionar [↕] para cambiar el modo de entrada.
- Para eliminar caracteres únicos, seleccione [**✕**] o presione el botón <🗑>.

3. **Confirme la entrada.**

- Presione el botón <MENU> y, a continuación, seleccione **[OK]**.

Borrar todas las fichas Mi menú/Borrar todos los ítems

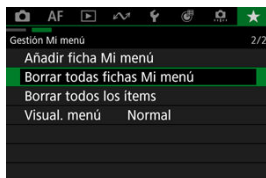

Puede eliminar todas las fichas de Mi menú que haya creado o los elementos de Mi menú que haya registrado en las mismas.

- **Borrar todas las fichas Mi menú**

Puede borrar todas las fichas Mi menú que haya creado. Cuando seleccione **[Borrar todas las fichas Mi menú]**, todas las fichas de **[MY MENU1]** a **[MY MENU5]** se eliminarán y la ficha **[★]** recuperará su estado predeterminado.

- **Borrar todos los ítems**

Puede eliminar todos los elementos registrados bajo las fichas **[MY MENU1]** a **[MY MENU5]**. Las propias fichas se mantendrán. Cuando se seleccione **[Borrar todos los ítems]**, todos los elementos registrados en todas las fichas creadas se eliminarán.

Precaución

- Al ejecutar **[Borrar ficha]** o **[Borrar todas las fichas Mi menú]** también se eliminan los nombres de las fichas cuyos nombres se hayan cambiado con **[Renombrar ficha]**.

Ajustes de visualización del menú

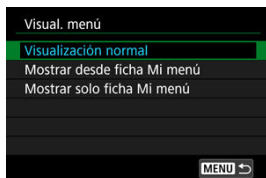

Puede seleccionar **[Visual. menú]** para ajustar la pantalla de menú que aparecerá primero cuando presione el botón **< MENU >**.

- **Visualización normal**

Muestra la última pantalla de menú visualizada.

- **Mostrar desde ficha Mi menú**

Muestra con la ficha **[★]** seleccionada.

- **Mostrar solo ficha Mi menú**

Restringe la visualización a la ficha **[★]** (las fichas **[📷]/[AF]/[▶]/[📶]/[🔊]/[📶]/[📶]** no se muestran).

Referencia

En este capítulo se proporciona información de referencia sobre las funciones de la cámara.

- [Importación de imágenes en un ordenador](#)
- [Importación de imágenes en un smartphone](#)
- [Uso de un adaptador de alimentación USB para cargar o alimentar la cámara](#)
- [Guía de solución de problemas](#)
- [Códigos de error](#)
- [Visualización de información](#)
- [Especificaciones](#)

Importación de imágenes en un ordenador



[Conexión a un ordenador con un cable de interfaz](#)

[Uso de un lector de tarjetas](#)

[Conexión a un ordenador a través de Wi-Fi](#)

Puede utilizar software EOS para importar imágenes de la cámara en un ordenador.

Conexión a un ordenador con un cable de interfaz

1. Instale EOS Utility () .
2. En [⌘: Elegir app de conexión USB], seleccione [Importar fotos/Control remoto] () .
3. Conecte la cámara al ordenador.

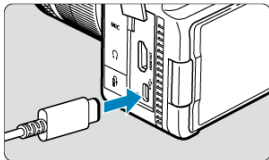

- Utilice un cable de interfaz.
 - Conecte el otro extremo a un puerto USB del ordenador.
4. Utilice EOS Utility para importar las imágenes.
 - Consulte las Instrucciones de EOS Utility.



Precaución

- Con la conexión Wi-Fi establecida, la cámara no se puede comunicar con el ordenador aunque estén conectados con un cable de interfaz.

Uso de un lector de tarjetas

Puede usar un lector de tarjetas para importar imágenes en un ordenador.

1. **Instale Digital Photo Professional** ([🔗](#)).
2. **Inserte la tarjeta en el lector de tarjetas.**
3. **Utilice Digital Photo Professional para importar las imágenes.**
 - Consulte las Instrucciones de Digital Photo Professional.



Nota

- Cuando utilice un lector de tarjetas en vez del software EOS para transferir imágenes desde la cámara a un ordenador, copie las carpetas de la tarjeta (CRM, DCIM y XFVC) en el ordenador.

Conexión a un ordenador a través de Wi-Fi

Puede conectar la cámara al ordenador mediante Wi-Fi e importar imágenes en el ordenador (🔗).

Nota

- Puede conectar con un servidor FTP para enviar imágenes de la cámara a un ordenador (🔗).

Importación de imágenes en un smartphone

 [Preparación](#)

 [Uso de Camera Connect](#)

 [Uso de las funciones del smartphone](#)

Puede importar imágenes captadas con la cámara en un smartphone si conecta el smartphone a la cámara con el Adaptador de zapata multifunción AD-P1 para conexión con smartphone (se vende por separado, solo para smartphones Android) o con un cable USB.

Preparación

1. Seleccione una opción en [: Elegir app de conexión USB] ().

- Seleccione [**Importar fotos/Control remoto**] cuando conecte un smartphone Android, o bien cuando conecte un iPhone y utilice la aplicación Fotos.
- Seleccione [**App(s) de Canon para iPhone**] cuando conecte un iPhone y utilice Camera Connect.
- Después de completar los ajustes, apague la cámara.

2. Conecte la cámara al smartphone con AD-P1 o un cable USB.

- Cuando utilice AD-P1, consulte las instrucciones incluidas con el AD-P1.
- Se recomienda el uso de un cable USB de Canon (Cable de interfaz IFC-100U o IFC-400U) cuando conecte smartphones Android.
- Para ver información detallada sobre los cables USB utilizados para conectar iPhones, visite el sitio web de Canon.

- 1. Instale Camera Connect en el smartphone e inicie la aplicación.**
 - Para ver información detallada para instalar Camera Connect, consulte [Instalación de Camera Connect en un smartphone](#).
- 2. Encienda la cámara.**
- 3. Toque [Imágenes en cámara].**
 - Seleccione imágenes mostradas para importarlas en el smartphone.

1. Encienda la cámara.
2. Utilice el smartphone para importar imágenes.
 - Smartphones Android: utilice Camera Connect para importar imágenes ().
 - iPhones: inicie la aplicación Fotos y, a continuación, importe las imágenes de la tarjeta.

Uso de un adaptador de alimentación USB para cargar o alimentar la cámara

Puede utilizar el adaptador de corriente USB PD-E2 (se vende por separado) para cargar la batería LP-E6P sin retirarla de la cámara. También se puede alimentar la cámara.

Carga

1. Conecte el adaptador de alimentación USB.

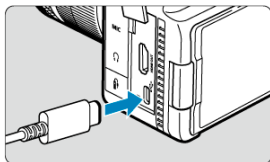

- Con el interruptor de alimentación de la cámara ajustado en <OFF>, inserte a fondo la clavija del adaptador de alimentación USB en el terminal digital.

2. Conecte el cable de alimentación.

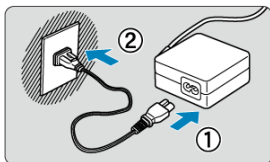

- Conecte el cable de alimentación al adaptador de alimentación USB y enchufe el otro extremo en una toma de alimentación.

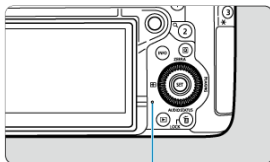

- (1)
- La carga se inicia y la luz de acceso (1) se ilumina en verde.
- Cuando finaliza la carga, la luz de acceso se apaga.

Suministro de alimentación

Para alimentar la cámara sin cargar las baterías, ajuste el interruptor de alimentación de la cámara en < **ON** >. Sin embargo, las baterías se cargan durante la desconexión automática.

El indicador de nivel de la batería es gris cuando se suministra alimentación.

Para pasar de alimentar la cámara a cargarla, ajuste el interruptor de alimentación de la cámara en < **OFF** >.

Precaución

- La cámara no se puede alimentar sin una batería insertada.
- Cuando las baterías se agotan, el adaptador las carga. En este caso, no se suministra alimentación a la cámara.
- Para proteger la batería y mantenerla en condiciones óptimas, no la cargue continuamente durante más de 24 horas.
- Las baterías cargadas pierden gradualmente su carga, incluso cuando no se utilizan.
- Si la luz de carga no se enciende o se produce algún problema durante la carga (se mostrará con la luz de acceso parpadeando en verde), desenchufe el cable de alimentación, vuelva a insertar la batería y espere unos minutos antes de volver a enchufar. Si el problema persiste, lleve la cámara al centro de asistencia de Canon más próximo.
- El tiempo de carga necesario y la cantidad de carga varían en función de la temperatura ambiente y la capacidad restante.
- Por motivos de seguridad, la carga con temperaturas bajas lleva más tiempo.
- Es posible que el nivel restante de la batería se reduzca cuando se suministra alimentación a la cámara. Para evitar que se descargue la batería, utilice una completamente cargada.
- Antes de desconectar los adaptadores de alimentación USB, ajuste el conmutador de alimentación de la cámara en < **OFF** >.
- Se han confirmado algunos adaptadores de alimentación disponibles en el mercado capaces de cargar y alimentar la cámara. Para obtener información detallada, consulte el sitio web de Canon ([🌐](#)).
- También puede cargar la batería LP-E6NH/LP-E6N ([🌐](#)).

Guía de solución de problemas

- [Problemas relacionados con la alimentación](#)
- [Problemas relacionados con el disparo](#)
- [Problemas de comunicación](#)
- [Problemas de funcionamiento](#)
- [Problemas de visualización](#)
- [Problemas de reproducción](#)
- [Problemas de limpieza del sensor](#)
- [Problemas de conexión con el ordenador](#)
- [Problemas con la zapata multifunción](#)

Si se produce un problema con la cámara, consulte en primer lugar esta guía de solución de problemas. Si la guía de solución de problemas no resuelve el problema, lleve la cámara al centro de asistencia de Canon más próximo.

Las baterías no se pueden cargar con el cargador de baterías.

- Las baterías no se cargan si cuentan con suficiente capacidad restante (🔋).
- No utilice baterías que no sean baterías originales Canon LP-E6P.
- Si tiene algún problema con la carga o el cargador de la batería, consulte [Carga de la batería](#).

La luz del cargador de batería parpadea a alta velocidad.

- Si la luz parpadea en naranja de forma constante y rápida, indica que un circuito de protección ha dejado de cargar porque (1) hay un problema con el cargador de batería o la batería, o bien (2) la comunicación con la batería falla (con una batería que no sea Canon, por ejemplo). En el caso (1), desenchufe el cargador de batería, vuelva a insertar la batería y espere unos minutos antes de enchufar el cargador de nuevo. Si el problema persiste, lleve la cámara al centro de asistencia de Canon más próximo.

La luz del cargador de batería no parpadea.

- Por motivos de seguridad, las baterías calientes o frías insertadas en el cargador de batería no se cargan y la luz permanece apagada. Si este es el caso, permita que la batería se ajuste a la temperatura ambiente antes de intentar cargarla de nuevo. Durante la carga, si la temperatura de la batería se eleva por cualquier motivo, la carga se detendrá automáticamente (la luz parpadea). Cuando la temperatura de la batería baje, la carga se reanudará automáticamente.

Las baterías no se pueden cargar con el adaptador de alimentación USB (se vende por separado).

- Las baterías no se cargan mientras el interruptor de alimentación de la cámara esté situado en < ON >. Sin embargo, las baterías se cargan durante la desconexión automática.
- Las baterías no se cargan si les queda suficiente capacidad.
- Si utiliza la cámara, la carga en curso se detendrá.

La luz de acceso parpadea durante la carga con el adaptador de alimentación USB.

- Si hay algún problema de carga, la luz de acceso parpadea en verde y un circuito protector detiene la carga. En este caso, desenchufe el cable de alimentación, vuelva a montar la batería y espere unos minutos antes de enchufarlo de nuevo. Si el problema persiste, lleve la cámara al centro de asistencia de Canon más próximo.
- Si las baterías están calientes o frías, la luz de acceso parpadea en verde y un circuito protector detiene la carga. Si este es el caso, permita que la batería se ajuste a la temperatura ambiente antes de intentar cargarla de nuevo.

La luz de acceso no se ilumina durante la carga con el adaptador de alimentación USB.

- Intente desenchufar el adaptador de alimentación USB y enchufarlo de nuevo.

La cámara no se puede alimentar sin el adaptador de alimentación USB.

- Compruebe el compartimento de batería. La cámara no se puede alimentar sin una batería.
- Compruebe el nivel restante de batería. Cuando las baterías se agotan, el adaptador las carga. En este caso, no se suministra alimentación a la cámara.

La cámara no se activa aunque se sitúe el interruptor de alimentación en <ON>.

- Asegúrese de que la batería esté correctamente insertada en la cámara (🔍).
- Asegúrese de que la tapa de la ranura de la tarjeta esté cerrada (🔍).
- Cargue la batería (🔍).

La luz de acceso continúa iluminada o parpadeando aunque el interruptor de alimentación esté situado en <OFF>.

- Si se apaga la alimentación mientras se está grabando una imagen en la tarjeta, la luz de acceso continuará encendida o parpadeando durante unos segundos. Cuando se complete la grabación de la imagen, la alimentación se apagará automáticamente.

Se muestra [batería. ¿Aparece el logotipo de Canon en esta batería o estas baterías?].

- No utilice baterías que no sean baterías originales Canon LP-E6P.
- Extraiga la batería e instálela de nuevo (🔍).
- Si los contactos eléctricos están sucios, utilice un paño suave para limpiarlos.

La batería se agota rápidamente.

- Utilice una batería completamente cargada (🔋).
- Es posible que el rendimiento de la batería se haya degradado. Consulte [🔍: **Info. Batería**] para examinar el nivel de rendimiento de recarga de la batería (🔋). Si el rendimiento de la batería es mediocre, sustituya la batería por una nueva.
- El número de disparos disponibles se reducirá con cualquiera de las operaciones siguientes:
 - Presionar el disparador hasta la mitad durante un período prolongado
 - Activar frecuentemente el AF sin tomar una fotografía
 - Usar el estabilizador de imagen del objetivo
 - Usar las funciones de comunicación inalámbricas
 - Usar accesorios compatibles con la zapata multifunción.

La cámara se apaga por sí sola.

- La desconexión automática está activa. Para desactivar la desconexión automática, ajuste [**Descon. auto**] de [🔍: **Ahorro energía**] en [**Desac.**] (🔋).
- Aunque [**Descon. auto**] se ajuste en [**Desac.**], la pantalla se apagará después de que la cámara esté inactiva durante el tiempo establecido en [**Pantalla apagada**] (aunque la cámara permanecerá encendida).

No se puede montar el objetivo.

- Para montar objetivos EF o EF-S, necesitará un adaptador de montura. La cámara no se puede utilizar con objetivos EF-M (🔗).

No se puede captar o grabar imágenes.

- Asegúrese de que la tarjeta se haya insertado correctamente (🔗).
- Deslice el conmutador de protección contra escritura de la tarjeta al ajuste de escritura/borrado (🔗).
- Si la tarjeta está llena, reemplace la tarjeta o elimine imágenes que no necesite para crear espacio (🔗, 🔗).
- Si el punto AF se vuelve naranja al intentar enfocar, no es posible disparar. Presione el disparador hasta la mitad otra vez para reenfocar automáticamente o enfoque manualmente (🔗, 🔗).

No se puede utilizar la tarjeta.

- Si se muestra un mensaje de error de la tarjeta, consulte [Inserción y extracción de las tarjetas](#) y [Códigos de error](#).

Al insertar la tarjeta en otra cámara se muestra un mensaje de error.

- Dado que las tarjetas SDXC se formatean en exFAT, si formatea una tarjeta con esta cámara y, a continuación, la inserta en otra cámara, es posible que se muestre un error y que no sea posible usar la tarjeta.

La imagen está desenfocada o borrosa.

- Sitúe el conmutador de modos de enfoque del objetivo en < AF > (🔗). Para objetivos sin interruptor de modo de enfoque, ajuste [**AF: Modo de enfoque**] en [AF].
- Presione el disparador con suavidad para evitar la trepidación de la cámara (🔗).
- Con un objetivo equipado con estabilizador de imagen, sitúe el conmutador del estabilizador de imagen en < ON >.
- Con poca luz, es posible que la velocidad de obturación se reduzca. Utilice una velocidad de obturación más rápida (🔗), ajuste una sensibilidad ISO más alta (🔗) o use un trípode.
- Consulte [Minimización de fotografías borrosas](#).

No puedo bloquear el enfoque y recomponer la toma.

- Ajuste la operación AF en AF foto a foto (🔗). Con AF Servo, no es posible disparar con el enfoque bloqueado.

La velocidad de disparos en serie es baja.

- Es posible que la velocidad de los disparos en serie a alta velocidad sea más lenta en función del nivel de batería, la temperatura ambiente, la luz parpadeante, la velocidad de obturación, el valor de apertura, las condiciones del motivo, la luminosidad, la operación AF, el tipo de objetivo, los ajustes de la toma y otras condiciones (🔍, 📷).

La ráfaga máxima durante los disparos en serie es más lenta.

- La toma de motivos complejos, como los campos de hierba, puede producir tamaños de archivo más grandes y la ráfaga máxima real podría ser inferior a la que aparece en las orientaciones de [Tamaño de archivo/Número de disparos disponibles/Ráfaga máxima para los disparos en serie](#) para la toma de fotografías.

Incluso después de cambiar la tarjeta, la ráfaga máxima que se muestra para los disparos en serie no cambia.

- La ráfaga máxima estimada que se muestra no varía al cambiar de tarjeta, aunque se cambie a una tarjeta de alta velocidad. La ráfaga máxima indicada en [Tamaño de archivo/Número de disparos disponibles/Ráfaga máxima para los disparos en serie](#) para la toma de fotografías se basa en las tarjetas de prueba estándar de Canon. La ráfaga máxima real es superior para tarjetas con velocidades de escritura más rápidas. Por este motivo, es posible que la ráfaga máxima estimada sea diferente de la ráfaga máxima real.

Algunas opciones de calidad de imagen no están disponibles con el disparo recortado.

- Las opciones de calidad de imagen  /  /  /  no están disponibles cuando se establece **[1,6x (recorte)]** o con objetivos RF-S/EF-S.





No se puede ajustar el formato.

- No se pueden ajustar formatos con objetivos RF-S o EF-S (**[1,6x (recorte)]** se ajusta automáticamente).
- No se pueden ajustar formatos cuando : **Añadir información recorte** se haya ajustado en una opción diferente de **[Desac.]**.



No se puede ajustar ISO 100 para tomar fotografías.

- La sensibilidad mínima de la gama de sensibilidad ISO es ISO 200 cuando : **Prioridad tonos altas luces** se ajusta en **[Activ.]** o **[Mejorado]**.

Las sensibilidades ISO ampliadas no se pueden seleccionar para tomar fotografías.

- Consulte el ajuste de **[Gama sensib. ISO]**, que encontrará en [:  **Ajustes de sensibilidad ISO**].
- Las sensibilidades ISO ampliadas no están disponibles cuando [: **Prioridad tonos altos luces**] se ajusta en **[Activ.]** o **[Mejorado]**.
- Las sensibilidades ISO ampliadas no están disponibles cuando [:  **Disparo HDR (PQ)**] se ajusta en **[HDR PQ]**.

Aunque ajusto una compensación de exposición reducida, la imagen sale clara.

- Ajuste [: **Luminosidad Automática**] en **[Desac.]** (). Cuando se establece **[Baja]**, **[Estándar]** o **[Alta]**, las imágenes pueden seguir apareciendo luminosas, aunque ajuste la compensación de la exposición hacia el extremo oscuro.



No puedo ajustar la compensación de la exposición cuando están ajustadas tanto la exposición manual como ISO Auto.

- Consulte [M: Exposición manual](#) para ajustar la compensación de la exposición.

No se muestran todas las opciones de corrección de las aberraciones del objetivo.

- Con **[Optimizador digital de obj.]** ajustado en **[Estándar]** o **[Alta]**, **[Corr. aberr. crom.]** y **[Corrección de difracción]** no se muestran, pero ambas se ajustan en **[Activ.]** para disparar.
- **[Optimizador digital de obj.]** no se muestra durante la grabación de vídeo.

No es posible disparar con mando a distancia.

- Compruebe la posición del interruptor de temporización de disparo del control remoto.
- Cuando utilice un control remoto inalámbrico BR-E1, consulte Disparo con mando a distancia o Conexión a un mando a distancia inalámbrico (, ).
- Para utilizar un mando a distancia para la grabación de vídeo time-lapse, consulte Vídeos time-lapse (.

Se muestra un icono [] blanco o [] rojo durante la grabación de vídeo.

- Indica que la temperatura interna de la cámara es alta. Para ver información detallada, consulte [Visualización de indicadores de advertencia durante la toma o la grabación](#).

El ajuste [📷: 📷]Disparo HDR (PQ)] cambió a [Desac.].

- El ajuste [📷: 📷]Disparo HDR (PQ)] se cambia a [Desac.] si la profundidad de color (10 bits u 8 bits) del formato de grabación de vídeo establecido para vídeos time-lapse difiere de la profundidad de color del formato de grabación de vídeo establecido para la grabación de vídeo normal cuando grabe vídeos time-lapse después de ajustar [📷: 📷]Disparo HDR (PQ)] en [HDR PQ].

La grabación de vídeo se detiene por sí sola.

- Si la velocidad de escritura de la tarjeta es lenta, es posible que la grabación de vídeo se detenga automáticamente. Para ver información detallada sobre las tarjetas que pueden grabar vídeos, consulte [Requisitos de tiempo de grabación estimado, frecuencia de bits de vídeo, tamaño de archivo y rendimiento de la tarjeta](#). Para averiguar la velocidad de escritura de la tarjeta, consulte el sitio web del fabricante de la tarjeta, etc.
- Realice un formateo de bajo nivel para inicializar la tarjeta si la velocidad de escritura o lectura de la tarjeta parece lenta (🔗).
- La grabación de vídeo se detiene automáticamente tras alcanzar el tiempo de grabación máximo por vídeo.

No es posible ajustar la sensibilidad ISO para la grabación de vídeo.

- En el modo [📷^M] o [📷^M], puede ajustar manualmente la sensibilidad ISO (🔗). En otros modos de grabación, la sensibilidad ISO se ajusta automáticamente.
- La sensibilidad mínima de la gama de sensibilidad ISO es ISO 200 cuando [📷: 📷]Prioridad tonos altas luces] se ajusta en [Activ.] o [Mejorado].

Las sensibilidades ISO ampliadas no se pueden seleccionar para la grabación de vídeo.

- Consulte el ajuste de [Gama sensib. ISO], que encontrará en [📷: 📷]Ajustes de sensibilidad ISO].
- Las sensibilidades ISO ampliadas no están disponibles cuando [📷: 📷]Prioridad tonos altas luces] se ajusta en [Activ.] o [Mejorado].

La exposición cambia durante la grabación de vídeo.

- Si cambia la velocidad de obturación o el valor de apertura durante la grabación de vídeo, es posible que se graben los cambios en la exposición.
- Se recomienda grabar varios vídeos de prueba si se va a utilizar el zoom durante la grabación de vídeo. Si utiliza el zoom durante la grabación de vídeos puede provocar que se graben cambios de exposición o sonidos del objetivo, o bien pérdida del enfoque.

La imagen parpadea o aparecen bandas horizontales durante la grabación de vídeo.

- La causa del parpadeo, las bandas horizontales (ruido) o la exposición irregular durante la grabación de vídeo puede estar en la iluminación fluorescente, la iluminación LED u otras fuentes de luz. Además, es posible que se graben cambios en la exposición (luminosidad) o en el tono de color. En modo [M], el uso de una velocidad de obturación más lenta puede reducir el problema. En la grabación de vídeo time-lapse, es posible que el problema se haga más evidente.

El motivo aparece distorsionado durante la grabación de vídeo.

- Si mueve la cámara a la izquierda o a la derecha (barrido) o graba un motivo en movimiento, es posible que la imagen aparezca distorsionada. En la grabación de vídeo time-lapse, es posible que el problema se haga más evidente.

No se graba sonido en los vídeos.

- Para los vídeos a cámara lenta/rápida no se graba sonido.

No puedo tomar fotografías durante la grabación de vídeo.

- No se puede tomar fotografías durante la grabación de vídeo. Para tomar fotografías, detenga la grabación de vídeo y seleccione un modo de disparo para fotografías (📷).

No puedo grabar vídeos durante la toma de fotografías.

- La grabación de vídeo no está disponible durante la toma de fotografías. Para grabar un vídeo, seleccione un modo de grabación de vídeo (📹).

No se pueden grabar vídeos.

- Formatee (inicialice) la tarjeta con esta cámara (🗑️).
- La grabación en la tarjeta [2] no está disponible con [📷: Formato grab. vídeo] ajustado en [RAW].

La cámara vibra.

- La estabilización de la imagen por parte de la cámara puede hacer que parezca que la cámara vibra. Esto no indica ningún daño.

La cámara emite un sonido cuando se agita.

- Si agita la cámara con el interruptor de alimentación ajustado en <OFF>, el sistema de estabilización de imagen cambiará y emitirá un sonido. Esto no es una avería.

No se puede emparejar con un smartphone.

- Utilice un smartphone compatible con la versión 4.1 o posterior de la especificación Bluetooth.
- Active Bluetooth desde la pantalla de ajustes del smartphone.
- No es posible realizar el emparejamiento con la cámara desde la pantalla de ajustes de Bluetooth del smartphone. Instale la aplicación específica Camera Connect (gratuita) en el smartphone (🔗).
- El emparejamiento con un smartphone emparejado anteriormente no es posible si la información de emparejamiento registrada para otra cámara permanece en el smartphone. En este caso, quite el registro de la cámara retenido en la configuración Bluetooth en el smartphone y vuelva a intentar el emparejamiento (🔗).

No es posible ajustar las funciones Wi-Fi.

- Si la cámara está conectada a un ordenador u otro dispositivo con un cable de interfaz, no se puede ajustar funciones Wi-Fi. Desconecte el cable de interfaz antes de ajustar cualquier función (🔗).

No se pueden utilizar dispositivos conectados por cable de interfaz.

- No es posible utilizar con la cámara otros dispositivos, como ordenadores, conectándolos con un cable de interfaz mientras la cámara esté conectada a dispositivos mediante Wi-Fi. Finalice la conexión Wi-Fi antes de conectar el cable de interfaz.

Las operaciones como el disparo y la reproducción no son posibles.

- Con una conexión Wi-Fi establecida, puede que operaciones como el disparo y la reproducción no estén disponibles. Finalice la conexión Wi-Fi y, a continuación, realice la operación.

No puedo reconectar con un smartphone.



- Incluso con una combinación de la misma cámara y el mismo smartphone, si ha cambiado los ajustes o ha seleccionado un ajuste diferente, quizá no sea posible establecer de nuevo la conexión aunque se haya seleccionado el mismo SSID. En este caso, elimine los ajustes de conexión de la cámara de los ajustes Wi-Fi del smartphone y configure de nuevo una conexión.
- Es posible que no se establezca una conexión si la aplicación a la que se conecta se está ejecutando en el momento de reconfigurar los ajustes de conexión. En este caso, salga de la aplicación un momento y, a continuación, reiniciela.

Problemas de funcionamiento

Los ajustes cambian cuando cambio de la toma de fotografías a la grabación de vídeo o viceversa.

- Se conservan ajustes independientes para utilizarlos al tomar fotografías y al grabar películas vídeos.







Los ajustes no se pueden establecer con < >, < >, < >, < >, < > o < >.

- Presione el botón <LOCK> para anular el bloqueo de función múltiple ().
- Compruebe el ajuste de [: Bloqueo función múltiple] ().

Las operaciones táctiles no son posibles.

- Asegúrese de que [: Control táctil] esté ajustado en [Activ.] ().

Un botón o un dial de la cámara no funciona de la manera esperada.

- En la grabación de vídeo, compruebe el ajuste de [: Función disparador para vídeos] ().
- Compruebe los ajustes de [: Personal. botones d/disparo] y [: Pers. diales/anillo control] (, ).

La pantalla de menú muestra menos fichas y elementos.

- Las fichas y los elementos de la pantalla de menú varían para las fotografías y los vídeos.

La visualización comienza con [★] Mi menú, o solo se muestra la ficha [★].

- [Visual. menú], en la ficha [★], se ha ajustado en [Mostrar desde ficha Mi menú] o [Mostrar solo ficha Mi menú]. Ajuste [Visualización normal] (🔗).

El cuarto carácter del nombre de archivo de la fotografía cambia.

- [Fotos] en [📁: Nombre de archivo] se ajusta en [*** + tam. imagen]. Seleccione el nombre de archivo en [Cód. preajuste] o el nombre de archivo registrado en [Ajust. usuario1] (🔗).

La numeración de archivos no comienza desde 0001.

- Si la tarjeta ya contiene imágenes grabadas, es posible que el número de imagen no se inicie desde 0001 (🔗).

La fecha y la hora de disparo que se muestran son incorrectas.

- Compruebe que se haya ajustado correctamente la fecha y la hora (🔗).
- Compruebe la zona horaria y el horario de verano (🔗).

La fecha y la hora no están en la imagen.

- La fecha y la hora de disparo no aparecen en la imagen. La fecha y la hora se graban en los datos de imagen como información de disparo. Cuando imprima fotografías, se puede usar esta información para incluir la fecha y la hora (🔗).



Se muestra [###].

- Si el número de imágenes grabadas en la tarjeta supera el número que puede mostrar la cámara, se mostrará [###].



La pantalla no muestra una imagen clara.

- Si la pantalla está sucia, utilice un paño suave para limpiarla.
- Es posible que la visualización en la pantalla parezca ligeramente lenta a bajas temperaturas o que la pantalla se muestre en negro a altas temperaturas. Volverá a la normalidad a temperatura ambiente.

Parte de la imagen parpadea en negro.

- : **Aviso altas luces** se ha ajustado en **[Activ.]** .

Se muestra un cuadro rojo en la imagen.

- : **Repr. punto AF** se ha ajustado en **[Activ.]** .

Durante la reproducción de imágenes, los puntos AF no se muestran.

- Los puntos AF no se muestran cuando se reproducen los siguientes tipos de imágenes:
 - Imágenes recortadas.
 - Imágenes tomadas con disparo HDR con **[Alin. auto imagen]** ajustado en **[Activ.]**.



La imagen no se puede borrar.

- Si la imagen está protegida, no se puede borrar .

No es posible reproducir fotografías y vídeos.

- Es posible que la cámara no pueda reproducir imágenes tomadas con otra cámara.
- Los vídeos editados con un ordenador no se pueden reproducir con la cámara.

Solo se pueden reproducir unas pocas imágenes.

- Las imágenes se han filtrado para la reproducción con : **Ajustar cond. búsqueda img.** . Borre las condiciones de búsqueda de imágenes.

Durante la reproducción de vídeo, se pueden oír sonidos mecánicos o sonidos de funcionamiento de la cámara.

- Si se realizan operaciones AF o se maneja la cámara o el objetivo durante la grabación de vídeo, el micrófono incorporado de la cámara también podría grabar sonidos mecánicos del objetivo o sonidos de operaciones de la cámara o del objetivo. Si ocurre así, para reducir estos sonidos, puede resultar útil utilizar un micrófono externo equipado con una clavija de salida y colocarlo lejos de la cámara y el objetivo.

La reproducción de vídeo se detiene por sí sola.

- La reproducción de vídeo prolongada o la reproducción de vídeo bajo una temperatura ambiente elevada puede provocar que la temperatura interna de la cámara aumente, y es posible que la reproducción de vídeo se detenga automáticamente. Si esto sucede, la reproducción se desactivará hasta que la temperatura interna de la cámara disminuya, así que apague la alimentación y deje que la cámara se enfríe un tiempo.

El vídeo parece congelarse momentáneamente.

- Un cambio drástico en el nivel de exposición durante la grabación de vídeo con exposición automática puede provocar que la grabación se detenga momentáneamente hasta que se establezca la luminosidad. En tal caso, grabe en el modo [M] (☑).

No aparece ninguna imagen en el televisor.

- Asegúrese de que [F: Frec. del sistema] esté ajustado correctamente en [59.94Hz:NTSC] o [50.00Hz:PAL] para el sistema de vídeo de su televisor.
- Asegúrese de que la clavija del cable HDMI esté insertada a fondo en (☑).

Mi lector de tarjetas no reconoce la tarjeta.

- Dependiendo del lector de tarjetas utilizado y del sistema operativo del ordenador, es posible que las tarjetas SDXC no se reconozcan correctamente. En este caso, conecte la cámara al ordenador con el cable de interfaz y, a continuación, importe las imágenes en el ordenador con EOS Utility (software EOS, ☑).



Las imágenes no se pueden recortar o cambiar de tamaño.

- Esta cámara no puede cambiar el tamaño de imágenes S2 JPEG, RAW ni de fotogramas extraídos de vídeos 4K guardados como fotografías (☑).
- Esta cámara no puede recortar imágenes RAW ni fotogramas extraídos de vídeos 4K guardados como fotografías (☑).

Aparecen puntos de luz en la imagen.

- Es posible que aparezcan puntos de luz blancos, rojos o azules en las imágenes captadas si el sensor resulta afectado por rayos cósmicos o factores similares. Es posible reducir su aparición utilizando [Limpiar ahora, □] bajo [F: Limpieza del sensor] (☑).

La limpieza automática del sensor no funciona.

- El uso repetido del interruptor de alimentación < ON >/< OFF > en un espacio breve de tiempo puede evitar la visualización del icono [] ().

No puedo importar imágenes en un ordenador.

- Instale EOS Utility (software EOS) en el ordenador (🔗).
- Asegúrese de que se muestre la ventana principal de EOS Utility.
- Si la cámara ya está conectada mediante Wi-Fi, no se puede comunicar con ningún ordenador conectado con un cable de interfaz.
- Compruebe la versión de la aplicación.

La comunicación entre la cámara conectada y el ordenador no funciona.

- Cuando utilice EOS Utility (software EOS), ajuste [📷: Vídeo time-lapse] en [Desac.] (🔗).

Se mostró un mensaje en la pantalla cuando conecté un accesorio.

- Si se muestra [**Error de comunicación Volver a conectar accesorio**], vuelva a conectar el accesorio. Si este mensaje se muestra de nuevo después de volver a conectar, compruebe que los terminales de la zapata multifunción y el accesorio están limpios y secos. Si no puede eliminar la suciedad o la humedad, póngase en contacto con un centro de asistencia de Canon.
- Si se muestra [**Estado accesorio no disponible**], compruebe los terminales de la zapata multifunción y el accesorio y asegúrese de que el accesorio no está dañado.

No puedo usar el puerto USB de la cámara cuando utilizo el Adaptador de zapata multifunción AD-P1 para conexión con smartphone.

- El puerto USB de la cámara no está disponible durante el uso del Adaptador de zapata multifunción AD-P1 para conexión con smartphone. Para utilizar el puerto USB de la cámara, desconecte AD-P1.

Códigos de error

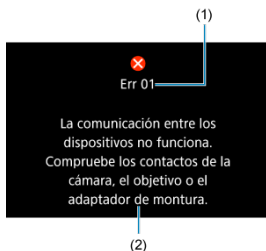

- (1) Número de error
(2) Causa y medidas correctoras

Si hay algún problema con la cámara, aparecerá un mensaje de error. Siga las instrucciones de la pantalla.

Si el problema persiste, anote el código de error (Err xx) y solicite asistencia.

Visualización de información

- [Pantalla de toma de fotografías](#)
- [Pantalla de grabación de vídeo](#)
- [Iconos de escena](#)
- [Pantalla de reproducción](#)

Pantalla de toma de fotografías

Cada vez que presione el botón <INFO>, la visualización de información cambiará.

- La visualización solo mostrará los ajustes aplicados actualmente.

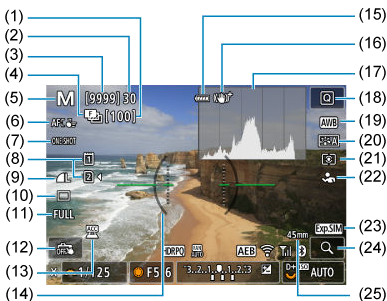

(1)	Número de disparos restantes para el ahorquillado de enfoque
(2)	Ráfaga máxima
(3)	Número de disparos disponibles/seg. hasta que dispare el autodisparador
(4)	Ahorquillado de enfoque/modo HDR/disparo precontinuo
(5)	Modo de disparo
(6)	Área AF
(7)	Operación AF
(8)	Tarjeta
(9)	Calidad de imagen
(10)	Modo de avance
(11)	Recorte/formato de foto
(12)	Disparador táctil/Crear carpeta
(13)	Indicador de accesorio acoplado
(14)	Nivel electrónico
(15)	Nivel de la batería
(16)	Estabilización de imagen (Modo IS)
(17)	Histograma (luminosidad/RGB)
(18)	Botón de control rápido
(19)	Balace de blancos/corrección del balance de blancos
(20)	Estilo de imagen/filtro de color
(21)	Modo de medición
(22)	Sujeto a detectar
(23)	Simulación de visualización
(24)	Botón de ampliación
(25)	Distancia focal

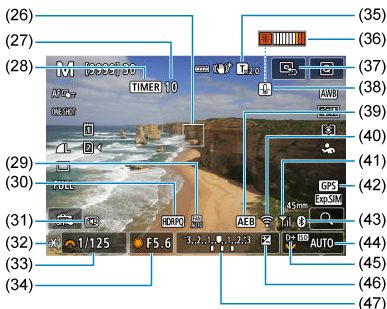

- | | |
|------|---|
| (26) | Punto AF (AF 1 punto) |
| (27) | Número de disparos restantes con intervalómetro |
| (28) | Disparo con intervalómetro |
| (29) | Ajustes del ventilador |
| (30) | Disparo HDR (PQ)/visualización de Ayuda de visualización |
| (31) | Función obturador silencioso |
| (32) | Bloqueo AE |
| (33) | Velocidad de obturación |
| (34) | Valor de apertura |
| (35) | Teleconvertidor digital |
| (36) | Advertencia de sobrecalentamiento |
| (37) | Ajustar punto AF en el centro |
| (38) | Advertencia de calidad de imagen de fotografía |
| (39) | AEB |
| (40) | Función Wi-Fi |
| (41) | Fuerza de la señal Wi-Fi/modo avión |
| (42) | Estado de conexión GPS |
| (43) | Función Bluetooth |
| (44) | Sensibilidad ISO |
| (45) | Prioridad a tonos de altas luces |
| (46) | Compensación de la exposición |
| (47) | Indicador de nivel de exposición (cantidad de compensación de exposición/intervalo AEB) |



Nota

- Puede especificar la información que se muestra en respuesta a presionar el botón <INFO> (INFO).
- El nivel electrónico no se muestra cuando la cámara está conectada mediante HDMI a un televisor.
- Después de establecer ajustes, es posible que se muestren temporalmente otros iconos.

Pantalla de grabación de vídeo

Cada vez que presione el botón <INFO>, la visualización de información cambiará.

- La visualización solo mostrará los ajustes aplicados actualmente.

En espera

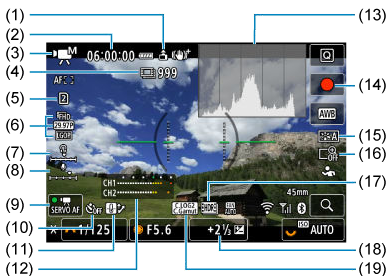

Grabación de vídeo en curso



- (1) Información de orientación añadida a los vídeos
- (2) Tiempo de grabación de vídeo disponible
- (3) Modo de disparo
- (4) Cantidad de vídeos que se pueden grabar
- (5) Tarjeta para grabación/reproducción
- (6) Tamaño de grabación de vídeo
- (7) Volumen de auriculares
- (8) Nivel de grabación de audio (entrada manual)
- (9) AF servo vídeo
- (10) Autodisparador de vídeo
- (11) Control de sobrecalentamiento
- (12) Indicador del nivel de grabación de audio
- (13) Información de luminosidad (histograma/monitor de forma de onda)
- (14) Botón de grabación de vídeo (iniciar grabación)
- (15) Estilo de imagen/filtro de color/imagen personalizada
- (16) Zoom digital
- (17) Grabación de vídeo HDR/visualización de Ayuda de visualización
- (18) Indicador del nivel de exposición (niveles de medición)
- (19) Gamma/color space
- (20) Tiempo de grabación transcurrido
- (21) Estado de grabación (izquierda: vídeo principal, derecha: vídeo proxy/sustituto)
- (22) Advertencia de sobrecalentamiento
- (23) Grabación de vídeo en curso
- (24) Botón de grabación de vídeo (detener grabación)

* Para simplificar, se omiten las explicaciones de los elementos que también se incluyen en la [Pantalla de toma de fotografías](#), que no se muestran aquí.



Precaución

- Puede especificar la información que se muestra en respuesta a presionar el botón <INFO> (📄).
- El nivel electrónico no se muestra cuando la cámara está conectada mediante HDMI a un televisor.
- La retícula y el histograma no se pueden mostrar durante la grabación de la vídeo (y si se están mostrando, al grabar un vídeo se borrará la visualización).
- Cuando se inicie la grabación de vídeo, el tiempo restante de grabación de vídeo cambiará al tiempo transcurrido.



Nota

- Después de establecer ajustes, es posible que se muestren temporalmente otros iconos.

Iconos de escena

Con el dial de modo ajustado en $\langle \text{A}^+ \rangle$, la cámara detecta el tipo de escena y establece todos los ajustes según corresponda. El tipo de escena detectado se indica en la esquina superior izquierda de la pantalla.

Fondo \ Motivo	Personas* ¹		Motivo diferente a personas			Color de fondo
		En movimiento* ²	Escena de naturaleza/ exterior	En movimiento* ²	Primer plano* ³	
Luminosa						Gris
Contraluz						
Incluye el cielo azul						Azul claro
Contraluz						
Puesta de sol	* ⁴				* ⁴	Naranja
Foco						Azul oscuro
Oscuro						
Con trípode* ¹	* ⁵ * ⁶	* ⁴	* ⁵ * ⁶	* ⁴		

* 1: En la grabación de vídeo time-lapse, se muestra un icono para motivos que no sean personas, aunque se detecten personas.

* 2: No se muestra durante la grabación de vídeo.

* 3: Se muestra cuando el objetivo montado dispone de información de distancia. Con un tubo de extensión o una lente de aproximación, es posible que el icono no concuerde con la escena real.

* 4: Se muestran iconos de las escenas seleccionadas entre las que se pueden detectar.

* 5: Se muestra cuando se cumplen todas las condiciones siguientes:

la escena fotográfica es oscura, es una escena nocturna y la cámara está montada en un trípode.

* 6: Se muestra con cualquiera de los objetivos siguientes:

- EF300mm f/2.8L IS II USM

- EF400mm f/2.8L IS II USM

- EF500mm f/4L IS II USM

- EF600mm f/4L IS II USM

- Objetivos con estabilizador de imagen presentados a partir de 2012.

* Se utilizan velocidades de obturación más lentas cuando se aplican las condiciones de *5 y *6.

Nota

- Para determinadas escenas o condiciones de disparo, es posible que el icono que se muestra no concuerde con la escena real.

Pantalla de reproducción

Cada vez que presione el botón <INFO>, la visualización de información cambiará.

- La visualización solo mostrará los ajustes aplicados actualmente.

Visualización de información básica para fotografías

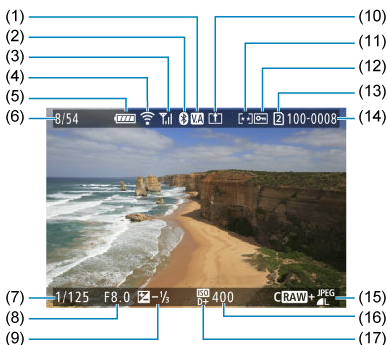

- | | |
|------|---|
| (1) | Ayuda de visualización HDR |
| (2) | Función Bluetooth |
| (3) | Fuerza de la señal inalámbrica |
| (4) | Función Wi-Fi |
| (5) | Nivel de la batería |
| (6) | Número de imagen actual/imágenes totales/número de imágenes encontradas |
| (7) | Velocidad de obturación |
| (8) | Valor de apertura |
| (9) | Cantidad de compensación de la exposición |
| (10) | Ya enviado a un ordenador/smartphone |
| (11) | Clasificación |
| (12) | Protección de imagen |
| (13) | N.º de tarjeta |
| (14) | Número de carpeta-Número de archivo |
| (15) | Calidad de imagen/imagen editada/recorte/extracción de fotograma |
| (16) | Sensibilidad ISO |
| (17) | Prioridad a tonos de altas luces |

 **Precaución**

- Si la imagen se tomó con otra cámara, es posible que determinada información de disparo no se muestre.
- Quizá no sea posible reproducir en otras cámaras imágenes tomadas con esta cámara.

Visualización de información detallada para fotografías 1

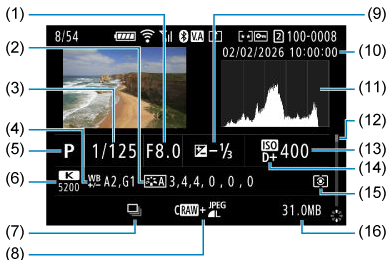

- | | |
|------|--|
| (1) | Valor de apertura |
| (2) | Estilo de imagen (características de la imagen/detalles de la configuración) |
| (3) | Velocidad de obturación |
| (4) | Ahorquillado/corrección del balance de blancos |
| (5) | Modo de disparo/Extracción de fotograma |
| (6) | Balance de blancos |
| (7) | Primera imagen de escena |
| (8) | Calidad de imagen/imagen editada/recorte |
| (9) | Cantidad de compensación de la exposición |
| (10) | Fecha y hora de disparo |
| (11) | Histograma (luminosidad/RGB) |
| (12) | Barra de desplazamiento |
| (13) | Sensibilidad ISO |
| (14) | Prioridad a tonos de altas luces |
| (15) | Modo de medición |
| (16) | Tamaño del archivo |

* Para simplificar, se omiten las explicaciones de los elementos que también se incluyen en la [Visualización de información básica para fotografías](#), que no se muestran aquí.

* Para las imágenes captadas en el disparo RAW+JPEG/HEIF, indica tamaños de imagen RAW.

* Se muestran líneas que indican el área de imagen para las imágenes captadas con la opción de formato ajustada (A) y con la calidad de imagen RAW o RAW+JPEG ajustada.

* Las imágenes con información de recorte añadida se muestran recortadas.

* [M] indica disparos de prueba para vídeos time-lapse.

* [RAW] indica imágenes creadas y guardadas utilizando el procesado de imagen RAW, el cambio de tamaño, el recorte, la conversión HEIF en JPEG o la extracción de fotograma.

* [RAW] indica imágenes recortadas y, a continuación, guardadas.

* Las imágenes HEIF que se han convertido en JPEG están etiquetadas con [JPEG].

Visualización de información detallada para fotografías 2

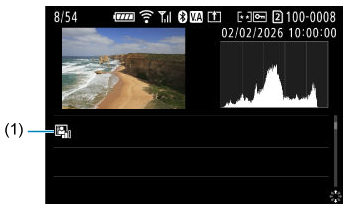

(1) Luminosidad Automática

* Para simplificar, se omiten las explicaciones de los elementos que también se incluyen en la [Visualización de información básica para fotografías](#) y la [Visualización de información detallada para fotografías 1](#), que no se muestran aquí.

Visualización de información básica para vídeos



-
- (1) Reproducción de vídeos
 - (2) Información de orientación de vídeo
 - (3) Números de carrete y de clip
 - (4) Tiempo de grabación/código de tiempo
-

* Para simplificar, se omiten las explicaciones de los elementos que también se incluyen en la [Visualización de información básica para fotografías](#), que no se muestran aquí.

Visualización de información detallada para vídeos 1

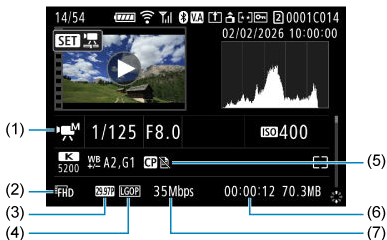

- (1) Modo de disparo
- (2) Tamaño de grabación de vídeo
- (3) Velocidad de fotogramas
- (4) Método de compresión
- (5) Estilo de imagen (características de la imagen/detalles de la configuración)/filtro de color/imagen personalizada
- (6) Tiempo de grabación/código de tiempo
- (7) Frecuencia de bits

* Para simplificar, se omiten las explicaciones de los elementos que también se incluyen en la [Visualización de información básica para fotografías](#), la [Visualización de información detallada para fotografías 1](#) y la [Visualización de información básica para vídeos](#), que no se muestran aquí.

* Las velocidades de fotogramas de vídeos a cámara lenta/rápida se muestran durante la grabación (a la izquierda) y la reproducción (a la derecha).

Nota

- Durante la reproducción de vídeos, los parámetros **[Radio]** y **[Umbral]** de **[Nitidez]** en Estilos de imagen se indican como en **[*, *]**.

Visualización de información detallada para vídeos 2

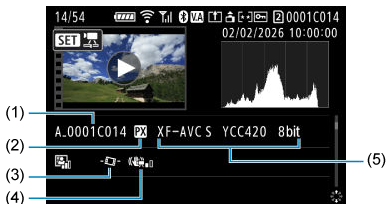

- (1) Nombre de archivo de vídeo
- (2) Vídeo proxy
- (3) Nivel automático de vídeo
- (4) Estabilizador de imagen (IS digital de vídeo)
- (5) Formato de grabación de vídeo

* Para simplificar, se omiten las explicaciones de los elementos que también se incluyen en la [Visualización de información básica para fotografías](#), la [Visualización de información detallada para fotografías 1](#), [Visualización de información detallada para fotografías 2](#), la [Visualización de información básica para vídeos](#) y la [Visualización de información detallada para vídeos 1](#), que no se muestran aquí.

Especificaciones

Formato

Tipo: cámara digital no réflex monocular con AF/AE

Montura del objetivo: montura Canon RF

Objetivos compatibles: grupo de objetivos Canon RF (incluidos objetivos RF-S)

* Objetivos Canon EF o EF-S (excepto objetivos EF-M) también compatibles, usando adaptador de montura EF-EOS R

Distancia focal del objetivo:

Al utilizar objetivos RF/EF: misma distancia focal indicada en el objetivo.

Al utilizar objetivos RF-S/EF-S: aprox. 1,6 veces la distancia focal indicada en el objetivo.

Sensor de imagen

Tipo: sensor CMOS full-frame

Píxeles efectivos*1*2	Máx. aprox. 32,5 megapíxeles
Píxeles totales*1	Aprox. 34,2 megapíxeles
Tamaño de la pantalla	Aprox. 35,9×23,9 mm
AF CMOS Dual Pixel	Compatible

* 1: Redondeado a la centena de millar (100.000) más cercana.

* 2: Con objetivos RF o EF.

El recuento de píxeles efectivos puede verse reducido con algunos objetivos y procesados de imagen.

Sistema de grabación

Formato de grabación de imagen: cumple la Regla de diseño para sistema de archivo de cámara 2.0 y Exif 3.00

Tipo de imagen / formato de grabación / extensión

Tipo de imagen / formato de grabación		Extensión
Fotografía	JPEG	.JPG
	HEIF	.HIF
	RAW	.CR3
	C-RAW	
Videos* ¹	RAW	.CRM
	XF-HEVC S YCC422 10bit XF-HEVC S YCC420 10bit XF-AVC S YCC422 10bit XF-AVC S YCC420 8bit	.MP4
	Metadatos de noticias* ¹	.XML

* 1: Cuando se graba un vídeo con **[Añadir CP Archivo: On]** establecido, se creará un archivo ".CPF".

Soporte de grabación

Soporte de grabación:

Ranura de la tarjeta 1: tarjeta de memoria CFexpress

* Tipo B

* Se admiten CFexpress 2.0 y VPG400

* Admite hasta 8 TB

- Con una tarjeta que supere los 8 TB en la cámara, se requiere **[Formateado de bajo nivel]**.
- Una tarjeta que supere 8 TB se trata como una tarjeta de 8 TB.
- No se puede utilizar una tarjeta que supere 2 TB para actualizaciones de firmware.

Ranura de la tarjeta 2: tarjeta de memoria SDXC/SDHC/SD

* Compatible con UHS-II

Grabación de fotos

Recuento del número de píxeles

Tamaño de imagen		Resolución (píxeles)				
		Recorte/formato de foto				
		3:2	1,6 ^x (recorte)*1	1:1	4:3	16:9
JPEG / HEIF	L	Aprox. 32,3 megapíxeles (6960×4640)	Aprox. 12,4 megapíxeles (4320×2880)	Aprox. 21,5 megapíxeles (4640×4640)	Aprox. 28,6 megapíxeles*2 (6160×4640)	Aprox. 27,2 megapíxeles*2 (6960×3904)
	M	Aprox. 15,4 megapíxeles (4800×3200)		Aprox. 10,2 megapíxeles (3200×3200)	Aprox. 13,6 megapíxeles*2 (4256×3200)	Aprox. 12,9 megapíxeles*2 (4800×2688)
	S1	Aprox. 8,1 megapíxeles*2 (3472×2320)		Aprox. 5,4 megapíxeles (2320×2320)	Aprox. 7,1 megapíxeles*2 (3072×2320)	Aprox. 6,8 megapíxeles*2 (3472×1952)
	S2	Aprox. 3,8 megapíxeles (2400×1600)	Aprox. 3,8 megapíxeles (2400×1600)	Aprox. 2,6 megapíxeles (1600×1600)	Aprox. 3,4 megapíxeles*2 (2112×1600)	Aprox. 3,2 megapíxeles*2 (2400×1344)
RAW	RAW / CRAW	Aprox. 32,3 megapíxeles (6960×4640)	Aprox. 12,4 megapíxeles (4320×2880)	Aprox. 32,3 megapíxeles (6960×4640)		

* Los valores de los píxeles grabados se redondean a la centena de millar más cercana (100.000).

* Las imágenes RAW/C-RAW se generan en [3:2] y se les anexa información del formato establecido.

* Las imágenes JPEG/HEIF se generan con el formato establecido.

* Estos formatos y los números de píxeles se aplican también a los cambios de tamaño.

* 1: Ángulo de visión de aprox. 1,6 veces la distancia focal indicada.

* 2: Los formatos son ligeramente diferentes para estos tamaños de imagen.

Tamaño de archivo/Número de disparos disponibles/Ráfaga máxima para los disparos en serie

Calidad de imagen		Tamaño de archivo [MB aprox.]	Número de disparos disponibles [aprox.]	Ráfaga máxima [aprox.]	
				Tarjeta CFexpress*1	Tarjeta SD*2
JPEG*3		10,4	29600	330	330
		5,4	57010	330	330
		5,9	52180	330	330
		3,2	95260	330	330
		3,7	83550	330	330
		2,1	142720	330	330
		1,8	170290	330	330
HEIF*4		10,6	28720	300	300
		7,9	38090	300	300
		6,1	48940	300	300
		4,7	63100	300	300
		4,0	73560	300	300
		3,1	91680	300	300
		1,8	148950	300	300
RAW*3		34,3	9100	150	140
		16,8	18740	280	280
RAW+JPEG*3		34,3 + 10,4	6960	150	140
		16,8 + 10,4	11470	280	280
RAW+HEIF*4		37,5 + 10,6	6420	130	130
		20,6 + 10,6	10080	260	260

* 1: El número de disparos disponibles y ráfaga máxima para tarjetas CFexpress son aplicables a tarjetas CFexpress de 325 GB conforme a los estándares de pruebas de Canon.

* 2: La ráfaga máxima para tarjetas SD es aplicable a tarjetas SD UHS-II de 128 GB conforme a los estándares de pruebas de Canon.

* 3: Cuando se ajusta Disparo HDR (PQ): Desac.].

* 4: Cuando se ajusta Disparo HDR (PQ): HDR PQ].

* La ráfaga máxima medida en condiciones conforme a los estándares de pruebas de Canon (modo AF foto a foto, disparos en serie a alta velocidad +, ISO 100, estilo de imagen estándar y temperatura ambiente: 23 °C/73 °F).

* El tamaño de archivo, el número de disparos disponibles y la ráfaga máxima varían en función de las condiciones de disparo (como el nivel de batería restante, temperatura de la batería, recorte/formato, calidad de imagen JPEG/HEIF, motivo, marca de la tarjeta de memoria, sensibilidad ISO, estilo de imagen y funciones personalizadas).

Grabación de vídeo

Formato de grabación de vídeo

Formato de grabación de vídeo	Códec de vídeo	Muestreo de color	Profundidad de bits	Extensión de archivo
RAW*1+2			12 bits	.CRM
XF-HEVC S YCC422 10bit*1	H.265 / HEVC	YCbCr 4:2:2	10 bits	.MP4
XF-HEVC S YCC420 10bit	H.265 / HEVC	YCbCr 4:2:0	10 bits	.MP4
XF-AVC S YCC422 10bit*1	H.264 / MPEG-4 AVC	YCbCr 4:2:2	10 bits	.MP4
XF-AVC S YCC420 8bit	H.264 / MPEG-4 AVC	YCbCr 4:2:0	8 bits	.MP4

* 1: No se puede grabar como un vídeo proxy.

* 2: No se puede grabar como un vídeo sustituto.

* Las opciones de formato de grabación de vídeo/tamaño de grabación de vídeo/velocidad de fotogramas se pueden seleccionar en función de los ajustes de **[Opc. grab.]**.

Formato de grabación de vídeo/Tamaño de grabación de vídeo/Velocidad de fotogramas

Formato de grabación de vídeo/Tamaño de grabación de vídeo/Velocidad de fotogramas: (cuando se establece [Normal], [Grab. ininterrump.], [Grab. a múltiple])

Formato de grabación de vídeo	Resolución	Calidad de imagen	Formato RAW/ Formato de compresión	Velocidad de fotogramas (fps)		
				179,8	150,0	119,9
RAW*1*2*3	RAW	—	Estándar (RAW)			
			Ligero (RAW)			
XF-HEVC S YCC422 10bit XF-HEVC S YCC420 10bit XF-AVC S YCC420 8bit	4K-D	Fina	LGOP estándar			
		Normal				S[*2+4+5]
	4K-U	Fina				
		Normal				S[*2+4+5]
	2K-D	Normal		S[*2+4+5]	S[*2+4+5]	S[*2+4+5]
	Full HD	Normal		S[*2+4+5]	S[*2+4+5]	S[*2+4+5]
XF-AVC S YCC422 10bit	4K-D	Fina	Intra de alta calidad Intra estándar Intra ligero LGOP estándar			
		Normal				S[*2+4+5+7+8+9]
	4K-U	Fina				
		Normal				S[*2+4+5+7+8+9]
	2K-D	Normal	Intra estándar LGOP estándar	S[*2+4+5+7]	S[*2+4+5+7]	S[*2+4+5]
	Full HD	Normal		S[*2+4+5+7]	S[*2+4+5+7]	S[*2+4+5]

Formato de grabación de vídeo	Resolución	Calidad de imagen	Formato RAW/ Formato de compresión	Velocidad de fotogramas (fps)		
				100,0	59,94	50,00
RAW*1+2+3	RAW	—	Estándar (RAW)			
			Ligero (RAW)		Sí	Sí
XF-HEVC S YCC422 10bit XF-HEVC S YCC420 10bit XF-AVC S YCC420 8bit	4K-D	Fina	LGOP estándar		Sí	Sí
		Normal		Sí*2+4+5	Sí	Sí
	4K-U	Fina			Sí	Sí
		Normal		Sí*2+4+5	Sí	Sí
	2K-D	Normal		Sí*2+4+5	Sí	Sí
	Full HD	Normal		Sí*2+4+5	Sí	Sí
XF-AVC S YCC422 10bit	4K-D	Fina	Intra de alta calidad Intra estándar Intra ligero LGOP estándar		Sí*6+7	Sí*6+7
		Normal		Sí*2+4+5+7+8+9	Sí*6+7	Sí*6+7
	4K-U	Fina			Sí*6+7	Sí*6+7
		Normal		Sí*2+4+5+7+8+9	Sí*6+7	Sí*6+7
	2K-D	Normal	Intra estándar LGOP estándar	Sí*2+4+5	Sí	Sí
	Full HD	Normal		Sí*2+4+5	Sí	Sí

Formato de grabación de vídeo	Resolución	Calidad de imagen	Formato RAW/ Formato de compresión	Velocidad de fotogramas (fps)			
				29,97	25,00	24,00	23,98
RAW*1+2+3	RAW	—	Estándar (RAW)	Sí	Sí	Sí	Sí
			Ligero (RAW)	Sí	Sí	Sí	Sí
XF-HEVC S YCC422 10bit XF-HEVC S YCC420 10bit XF-AVC S YCC420 8bit	4K-D	Fina	LGOP estándar	Sí	Sí	Sí	Sí
		Normal		Sí	Sí	Sí	Sí
	4K-U	Fina		Sí	Sí		Sí
		Normal		Sí	Sí		Sí
	2K-D	Normal		Sí	Sí	Sí	Sí
	Full HD	Normal		Sí	Sí		Sí
XF-AVC S YCC422 10bit	4K-D	Fina	Intra de alta calidad	Sí	Sí	Sí	Sí
		Normal	Intra estándar	Sí	Sí	Sí	Sí
	4K-U	Fina	Intra ligero	Sí	Sí		Sí
		Normal	LGOP estándar	Sí	Sí		Sí
	2K-D	Normal	Intra estándar LGOP estándar	Sí	Sí	Sí	Sí
	Full HD	Normal		Sí	Sí		Sí

* 1: La grabación en una tarjeta SD no es posible (la grabación solo es posible cuando se utiliza una tarjeta CFexpress).

* 2: No se puede utilizar con **[Grab. ininterrump.]**.

* 3: No se puede utilizar con **[Grab. a múltiple]** (no obstante, la grabación en la tarjeta 1 es posible cuando solo se inserta la tarjeta 1).

* 4: No se puede utilizar con **[Grab. a múltiple]**.

* 5: Solo se pueden utilizar tarjetas con formato exFAT para la grabación (no es posible grabar en tarjetas con formato FAT32).

* 6: No se puede grabar en una tarjeta SD cuando se establece **[High (fotog. int.)]**.

* 7: No se puede grabar en una tarjeta SD cuando se establece **[Estánd. (fotog. int.)]**.

* 8: No se puede grabar en una tarjeta SD cuando se establece **[Ligero (fotog. int.)]**.

* 9: No se puede seleccionar **[High (fotog. int.)]**.

* No se puede utilizar con **[Grab. ininterrump.]** o **[Grab. a múltiple]** cuando no es posible grabar en una tarjeta SD.

Formato de grabación de vídeo/Tamaño de grabación de vídeo/Velocidad de fotogramas (cuando se establece [1]Principal [2]Proxy)

El formato de grabación y el tamaño de grabación del vídeo proxy se ajustan automáticamente según el formato de grabación y el tamaño de grabación del vídeo principal. Las combinaciones de vídeos principales y vídeos proxy cuando se establece [1]Principal [2]Proxy son como sigue.

Formato de grabación de vídeo: Principal	Tamaño de grabación de vídeo: Principal			Formato de grabación de vídeo: Proxy	Tamaño de grabación de vídeo: Proxy		
	Resolución	Calidad de imagen	Formato RAW/ Formato de compresión		Resolución	Calidad de imagen	Formato de compresión
RAW	RAW	—	Estándar (RAW) Ligero (RAW)	XF-AVC S YCC420 8bit	2K-D	Normal	LGOP estándar LGOP ligero
XF-HEVC S YCC422 10bit XF-HEVC S YCC420 10bit	4K-D	Fino/Normal	LGOP estándar	XF-HEVC S YCC420 10bit	2K-D		
	4K-U	Fino/Normal			Full HD		
	2K-D	Normal			2K-D		
	Full HD	Normal			Full HD		
XF-AVC S YCC422 10bit	4K-D	Fino/Normal	Intra de alta calidad Intra estándar Intra ligero LGOP estándar	XF-AVC S YCC420 8bit	2K-D		
	4K-U	Fino/Normal	Full HD				
	2K-D	Normal	2K-D				
	Full HD	Normal	Full HD				
XF-AVC S YCC420 8bit	4K-D	Fino/Normal	LGOP estándar	XF-AVC S YCC420 8bit	2K-D		
	4K-U	Fino/Normal			Full HD		
	2K-D	Normal			2K-D		
	Full HD	Normal			Full HD		

* La velocidad de fotogramas del vídeo principal se establece para el vídeo proxy.

* Las opciones de formato de grabación de vídeo/tamaño de grabación de vídeo/velocidad de fotogramas del vídeo principal que se pueden establecer cuando se configura [1]Principal [2]Proxy son las mismas que con [Opc. grab.  Normal] (no obstante, no se puede elegir 100,0 fps o más).

Formato de grabación de vídeo/Tamaño de grabación de vídeo/Velocidad de fotogramas (cuando se establece [1]Principal [2]Sust.)

Las combinaciones disponibles de vídeos principales y vídeos sustitutos cuando se establece [1]Principal [2]Sust.] son como sigue.

Formato de grabación de vídeo: Principal	Tamaño de grabación de vídeo: Principal			Formato de grabación de vídeo: Sustituto	Tamaño de grabación de vídeo: Sustituto		
	Resolución	Calidad de imagen	Formato RAW/ Formato de compresión		Resolución	Calidad de imagen	Formato de compresión
RAW	RAW	—	Estándar (RAW) Ligero (RAW)	XF-HEVC S YCC422 10bit XF-HEVC S YCC420 10bit	4K-D	Fina	LGOP estándar
				XF-AVC S YCC422 10bit			Intra de alta calidad Intra estándar Intra ligero LGOP estándar
				XF-AVC S YCC420 8bit			LGOP estándar

* La velocidad de fotogramas del vídeo principal se establece para el vídeo sustituto.

* Las opciones de formato de grabación de vídeo/tamaño de grabación de vídeo/velocidad de fotogramas del vídeo principal que se pueden establecer cuando se configura [1]Principal [2]Sust.] son las mismas que con [Opc. grab.  Normal] (no obstante, no se pueden seleccionar vídeos que no sean RAW).

Open Gate

Formato de grabación de vídeo/Tamaño de grabación de vídeo/Velocidad de fotogramas (cuando se establece [Normal])

Formato de grabación de vídeo	Resolución	Calidad de imagen	Formato RAW/ Formato de compresión	Velocidad de fotogramas (fps)		
				179,8	150,0	119,9
RAW*1	RAW	—	Estándar (RAW) Ligero (RAW)			
XF-HEVC S YCC422 10bit	MP4	Normal	Intra de alta calidad Intra estándar Intra ligero LGOP estándar			
XF-HEVC S YCC420 10bit			LGOP estándar			

Formato de grabación de vídeo	Resolución	Calidad de imagen	Formato RAW/ Formato de compresión	Velocidad de fotogramas (fps)		
				100,0	59,94	50,00
RAW*1	RAW	—	Estándar (RAW) Ligero (RAW)			
XF-HEVC S YCC422 10bit	MP4	Normal	Intra de alta calidad Intra estándar Intra ligero LGOP estándar			
XF-HEVC S YCC420 10bit			LGOP estándar			

Formato de grabación de vídeo	Resolución	Calidad de imagen	Formato RAW/ Formato de compresión	Velocidad de fotogramas (fps)			
				29,97	25,00	24,00	23,98
RAW*1	RAW	—	Estándar (RAW) Ligero (RAW)	Sí	Sí	Sí	Sí
XF-HEVC S YCC422 10bit	MP4	Normal	Intra de alta calidad Intra estándar Intra ligero LGOP estándar	Sí*2*4*5	Sí*2*4*5	Sí*3*4*5	Sí*3*4*5
XF-HEVC S YCC420 10bit			LGOP estándar	Sí	Sí	Sí	Sí

* 1: La grabación en una tarjeta SD no es posible (la grabación solo es posible cuando se utiliza una tarjeta CFexpress).

* 2: No se puede seleccionar [High (fotog. int.)].

* 3: No se puede grabar en una tarjeta SD cuando se establece [High (fotog. int.)].

* 4: No se puede grabar en una tarjeta SD cuando se establece [Estánd. (fotog. int.)].

* 5: No se puede grabar en una tarjeta SD cuando se establece [**Ligero (fotog. int.)**].

Formato de grabación de vídeo/Tamaño de grabación de vídeo/Velocidad de fotogramas (cuando se establece [**1**]Principal [**2**]Proxy))

El formato de grabación y el tamaño de grabación del vídeo proxy se ajustan automáticamente según el formato de grabación y el tamaño de grabación del vídeo principal. Las combinaciones de vídeos principales y vídeos proxy cuando se establece [**1**]Principal [**2**]Proxy) son como sigue.

Formato de grabación de vídeo: Principal	Tamaño de grabación de vídeo: Principal			Formato de grabación de vídeo: Proxy	Tamaño de grabación de vídeo: Proxy		
	Resolución	Calidad de imagen	Formato RAW/ Formato de compresión		Resolución	Calidad de imagen	Formato de compresión
RAW	RAW	—	Estándar (RAW) Ligero (RAW)	XF-AVC S YCC420 8bit	1920×1280	Normal	LGOP estándar LGOP ligero

* La velocidad de fotogramas del vídeo principal se establece para el vídeo proxy.

* Las opciones de formato de grabación de vídeo/tamaño de grabación de vídeo/velocidad de fotogramas del vídeo principal que se pueden establecer cuando se configura [**1**]Principal [**2**]Proxy) son las mismas que con [**Opc. grab.**  **Normal**] (no obstante, no se pueden seleccionar vídeos que no sean RAW).

Vídeos HDR

- 4K UHD Fine a 59,94 fps, 4K UHD a 119,9 fps, Full HD a 179,8 / 119,9 fps no disponible.
- Fijado en [**Estilo imagen: Normal**] (no se puede establecer el filtro de color).

Ajustes de audio

Micrófono incorporado: micrófonos estéreo

Micrófono externo (entrada de zapata multifunción): compatible con el micrófono estéreo direccional DM-E1D

Micrófono externo (Terminal IN para micrófono externo): miniclavija estéreo de 3,5 mm de diámetro (3 pines)

Requisitos de tiempo de grabación estimado, frecuencia de bits de vídeo, tamaño de archivo y rendimiento de la tarjeta

RAW

Formato de grabación	Formato RAW	Velocidad de fotogramas (fps)	Tiempo de grabación total (aprox.)		
			64 GB	256 GB	1 TB
RAW	RAW estándar	29,97	3 min.	13 min.	51 min.
		25,00	3 min.	15 min.	59 min.
		24,00	3 min.	15 min.	1 h. 1 min.
		23,98			
	RAW ligero	59,94	3 min.	14 min.	55 min.
		50,00	4 min.	16 min.	1 h. 6 min.
		29,97	7 min.	28 min.	1 h. 49 min.
		25,00	8 min.	33 min.	2 h. 11 min.
		24,00	8 min.	35 min.	2 h. 16 min.
		23,98			

Formato de grabación	Formato RAW	Velocidad de fotogramas (fps)	Frecuencia de bits de vídeo (Mbps aprox.)	Tamaño de archivo (MB/min. aprox.)	Requisitos para el rendimiento de tarjetas	
					Tarjeta CFexpress	Tarjeta SD
RAW	RAW estándar	29,97	2600	18631	CFexpress 2.0 Tipo B [400 MB/seg. o más]	—
		25,00	2240	16056		
		24,00	2150	15412		
		23,98				
	RAW ligero	59,94	2410	17272	CFexpress 2.0 Tipo B [400 MB/seg. o más]	
		50,00	2010	14411		
		29,97	1210	8689	CFexpress 2.0 Tipo B [200 MB/seg. o más]	
		25,00	1010	7258		
		24,00	970	6972		
		23,98				

* La frecuencia de bits de vídeo indica solo vídeo; no se incluye audio ni metadatos.

* Cuando se ajusta [Formato de audio: AAC / 16bit / 2CH] (LPCM / 24bit / 4CH cuando se ajusta en RAW).

* Cuando se ajusta [Añadir metad. notic.: Off].

* La grabación de vídeo se detiene cuando se ha alcanzado el tiempo máximo de grabación por vídeo.

4K DCI Fine / 4K UHD Fine

Formato de grabación	Método de compresión	Velocidad de fotogramas (fps)	Tiempo de grabación total (aprox.)		
			64 GB	256 GB	1 TB
XF-HEVC S YCC422 10bit	LGOP estándar	59,94	37 min.	2 h. 31 min.	9 h. 51 min.
		50,00			
		29,97	1 h. 3 min.	4 h. 12 min.	16 h. 25 min.
		25,00			
		24,00			
		23,98			
XF-HEVC S YCC420 10bit XF-AVC S YCC420 8bit	LGOP estándar	59,94	56 min.	3 h. 47 min.	14 h. 47 min.
		50,00			
		29,97	1 h. 25 min.	5 h. 40 min.	22 h. 9 min.
		25,00			
		24,00			
		23,98			

Formato de grabación	Método de compresión	Velocidad de fotogramas (fps)	Frecuencia de bits de vídeo (Mbps aprox.)	Tamaño de archivo (MB/min. aprox.)	Requisitos para el rendimiento de tarjetas	
					Tarjeta CFexpress	Tarjeta SD
XF-HEVC S YCC422 10bit	LGOP estándar	59,94	225	1612	CFexpress 2.0	U3
		50,00				
		29,97	135	968		
		25,00				
		24,00				
		23,98				
XF-HEVC S YCC420 10bit XF-AVC S YCC420 8bit	LGOP estándar	59,94	150	1075	CFexpress 2.0	U3
		50,00				
		29,97	100	718		
		25,00				
		24,00				
		23,98				

4K DCI Fine / 4K UHD Fine (continuación)

Formato de grabación	Método de compresión	Velocidad de fotogramas (fps)	Tiempo de grabación total (aprox.)		
			64 GB	256 GB	1 TB
XF-AVC S YCC422 10bit	Intra de alta calidad	59,94	7 min.	28 min.	1 h. 51 min.
		50,00	8 min.	34 min.	2 h. 13 min.
		29,97	14 min.	56 min.	3 h. 42 min.
		25,00	17 min.	1 h. 8 min.	4 h. 26 min.
		24,00	17 min.	1 h. 11 min.	4 h. 37 min.
		23,98			
	Intra estándar	59,94	9 min.	37 min.	2 h. 28 min.
		50,00	11 min.	45 min.	2 h. 57 min.
		29,97	18 min.	1 h. 15 min.	4 h. 56 min.
		25,00	22 min.	1 h. 30 min.	5 h. 55 min.
		24,00	23 min.	1 h. 34 min.	6 h. 10 min.
		23,98			
	Intra ligero	59,94	14 min.	56 min.	3 h. 42 min.
		50,00	17 min.	1 h. 8 min.	4 h. 26 min.
		29,97	28 min.	1 h. 53 min.	7 h. 24 min.
		25,00	34 min.	2 h. 16 min.	8 h. 52 min.
		24,00	35 min.	2 h. 22 min.	9 h. 14 min.
		23,98			
	LGOP estándar	59,94	34 min.	2 h. 16 min.	8 h. 52 min.
		50,00			
		29,97	56 min.	3 h. 47 min.	14 h. 47 min.
		25,00			
		24,00			
		23,98			

Formato de grabación	Método de compresión	Velocidad de fotogramas (fps)	Frecuencia de bits de vídeo (Mbps aprox.)	Tamaño de archivo (MB/min. aprox.)	Requisitos para el rendimiento de tarjetas	
					Tarjeta CFexpress	Tarjeta SD
XF-AVC S YCC422 10bit	Intra de alta calidad	59,94	1200	8585	CFexpress 2.0	—
		50,00	1000	7155		
		29,97	600	4294		V90
		25,00	500	3579		
		24,00	480	3436		
		23,98				
	Intra estándar	59,94	900	6440	CFexpress 2.0	—
		50,00	750	5367		
		29,97	450	3221		V90
		25,00	375	2685		
		24,00	360	2577		
		23,98				
	Intra ligero	59,94	600	4294	CFexpress 2.0	V90
		50,00	500	3579		
		29,97	300	2148		V60
		25,00	250	1791		
		24,00	240	1719		
		23,98				
	LGOP estándar	59,94	250	1791	CFexpress 2.0	V60
		50,00				
		29,97	150	1075		U3
		25,00				
		24,00				
		23,98				

* La frecuencia de bits de vídeo indica solo vídeo; no se incluye audio ni metadatos.

* Cuando se ajusta [Formato de audio: AAC / 16bit / 2CH].

* Cuando se ajusta [Añadir metad. notic.: Off].

* La grabación de vídeo se detiene cuando se ha alcanzado el tiempo máximo de grabación por vídeo.

* 24,00 fps no está disponible cuando se ajusta 4K UHD Fine.

4K DCI Normal / 4K UHD Normal

Formato de grabación	Método de compresión	Velocidad de fotogramas (fps)	Tiempo de grabación total (aprox.)		
			64 GB	256 GB	1 TB
XF-HEVC S YCC422 10bit	LGOP estándar	119,9	18 min.	1 h. 15 min.	4 h. 56 min.
		100,0			
		59,94	37 min.	2 h. 31 min.	9 h. 51 min.
		50,00			
		29,97	1 h. 3 min.	4 h. 12 min.	16 h. 25 min.
		25,00			
		24,00			
		23,98			
XF-HEVC S YCC420 10bit XF-AVC S YCC420 8bit	LGOP estándar	119,9	28 min.	1 h. 53 min.	7 h. 24 min.
		100,0			
		59,94	56 min.	3 h. 47 min.	14 h. 47 min.
		50,00			
		29,97	1 h. 25 min.	5 h. 40 min.	22 h. 9 min.
		25,00			
		24,00			
		23,98			

Formato de grabación	Método de compresión	Velocidad de fotogramas (fps)	Frecuencia de bits de vídeo (Mbps aprox.)	Tamaño de archivo (MB/min. aprox.)	Requisitos para el rendimiento de tarjetas	
					Tarjeta CFexpress	Tarjeta SD
XF-HEVC S YCC422 10bit	LGOP estándar	119,9	450	3221	CFexpress 2.0	V60
		100,0				
		59,94	225	1612	CFexpress 2.0	U3
		50,00				
		29,97	135	968		
		25,00				
		24,00				
		23,98				
23,98						
XF-HEVC S YCC420 10bit XF-AVC S YCC420 8bit	LGOP estándar	119,9	300	2148		
		100,0				
		59,94	150	1075	CFexpress 2.0	U3
		50,00				
		29,97	100	718		
		25,00				
		24,00				
		23,98				
23,98						

4K DCI Normal / 4K UHD Normal (continuación)

Formato de grabación	Método de compresión	Velocidad de fotogramas (fps)	Tiempo de grabación total (aprox.)		
			64 GB	256 GB	1 TB
XF-AVC S YCC422 10bit	Intra de alta calidad	119,9			
		100,0			
		59,94	7 min.	28 min.	1 h. 51 min.
		50,00	8 min.	34 min.	2 h. 13 min.
		29,97	14 min.	56 min.	3 h. 42 min.
		25,00	17 min.	1 h. 8 min.	4 h. 26 min.
		24,00	17 min.	1 h. 11 min.	4 h. 37 min.
		23,98			
	Intra estándar	119,9	4 min.	18 min.	1 h. 14 min.
		100,0	5 min.	22 min.	1 h. 28 min.
		59,94	9 min.	37 min.	2 h. 28 min.
		50,00	11 min.	45 min.	2 h. 57 min.
		29,97	18 min.	1 h. 15 min.	4 h. 56 min.
		25,00	22 min.	1 h. 30 min.	5 h. 55 min.
		24,00	23 min.	1 h. 34 min.	6 h. 10 min.
		23,98			

Formato de grabación	Método de compresión	Velocidad de fotogramas (fps)	Frecuencia de bits de vídeo (Mbps aprox.)	Tamaño de archivo (MB/min. aprox.)	Requisitos para el rendimiento de tarjetas	
					Tarjeta CFexpress	Tarjeta SD
XF-AVC S YCC422 10bit	Intra de alta calidad	119,9				
		100,0				
		59,94	1200	8585	CFexpress 2.0	—
		50,00	1000	7155		V90
		29,97	600	4294		
		25,00	500	3579		V60
		24,00	480	3436		
		23,98				
	Intra estándar	119,9	1800	12877		CFexpress 2.0
		100,0	1500	10731		
		59,94	900	6440	CFexpress 2.0	—
		50,00	750	5367		V60
		29,97	450	3221		
		25,00	375	2685		U3
		24,00	360	2577		
		23,98				

4K DCI Normal / 4K UHD Normal (continuación)

Formato de grabación	Método de compresión	Velocidad de fotogramas (fps)	Tiempo de grabación total (aprox.)		
			64 GB	256 GB	1 TB
XF-AVC S YCC422 10bit	Intra ligero	119,9	7 min.	28 min.	1 h. 51 min.
		100,0	8 min.	34 min.	2 h. 13 min.
		59,94	14 min.	56 min.	3 h. 42 min.
		50,00	17 min.	1 h. 8 min.	4 h. 26 min.
		29,97	28 min.	1 h. 53 min.	7 h. 24 min.
		25,00	34 min.	2 h. 16 min.	8 h. 52 min.
		24,00	35 min.	2 h. 22 min.	9 h. 14 min.
		23,98			
	LGOP estándar	119,9	17 min.	1 h. 8 min.	4 h. 26 min.
		100,0			
		59,94	34 min.	2 h. 16 min.	8 h. 52 min.
		50,00			
		29,97	56 min.	3 h. 47 min.	14 h. 47 min.
		25,00			
		24,00			
		23,98			

Formato de grabación	Método de compresión	Velocidad de fotogramas (fps)	Frecuencia de bits de vídeo (Mbps aprox.)	Tamaño de archivo (MB/min. aprox.)	Requisitos para el rendimiento de tarjetas	
					Tarjeta CFexpress	Tarjeta SD
XF-AVC S YCC422 10bit	Intra ligero	119,9	1200	8585	CFexpress 2.0	—
		100,0	1000	7155		
		59,94	600	4294	CFexpress 2.0	V90
		50,00	500	3579		
		29,97	300	2148		
		25,00	250	1791		V60
		24,00	240	1719		
		23,98				
	LGOP estándar	119,9	500	3579	CFexpress 2.0	V90
		100,0				
		59,94	250	1791	CFexpress 2.0	U3
		50,00				
		29,97	150	1075		
		25,00				
		24,00				
		23,98				

* La frecuencia de bits de vídeo indica solo vídeo; no se incluye audio ni metadatos.

* Cuando se ajusta [Formato de audio: AAC / 16bit / 2CH].

* Cuando se ajusta [Añadir metad. notic.: Off].

* La grabación de vídeo se detiene cuando se ha alcanzado el tiempo máximo de grabación por vídeo.

* 24,00 fps no está disponible cuando se ajusta 4K UHD Normal.

2K DCI / Full HD

Formato de grabación	Método de compresión	Velocidad de fotogramas (fps)	Tiempo de grabación total (aprox.)		
			64 GB	256 GB	1 TB
XF-HEVC S YCC422 10bit	LGOP estándar	179,8	56 min.	3 h. 47 min.	14 h. 47 min.
		150,0			
		119,9	1 h. 25 min.	5 h. 40 min.	22 h. 9 min.
		100,0			
		59,94	2 h. 49 min.	11 h. 19 min.	44 h. 12 min.
		50,00			
		29,97			
		25,00			
		24,00			
		23,98			
XF-HEVC S YCC420 10bit XF-AVC S YCC420 8bit	LGOP estándar	179,8	1 h. 21 min.	5 h. 24 min.	21 h. 6 min.
		150,0			
		119,9	2 h. 1 min.	8 h. 5 min.	31 h. 37 min.
		100,0			
		59,94	4 h. 2 min.	16 h. 7 min.	63 h. 1 min.
		50,00			
		29,97			
		25,00			
		24,00			
		23,98			

Formato de grabación	Método de compresión	Velocidad de fotogramas (fps)	Frecuencia de bits de vídeo (Mbps aprox.)	Tamaño de archivo (MB/min. aprox.)	Requisitos para el rendimiento de tarjetas	
					Tarjeta CFexpress	Tarjeta SD
XF-HEVC S YCC422 10bit	LGOP estándar	179,8	150	1075	CFexpress 2.0	U3
		150,0				
		119,9	100	718	CFexpress 2.0	U3
		100,0				
		59,94	50	360	CFexpress 2.0	U3
		50,00				
		29,97				
		25,00				
		24,00				
23,98						
XF-HEVC S YCC420 10bit XF-AVC S YCC420 8bit	LGOP estándar	179,8	105	753	CFexpress 2.0	U3
		150,0				
		119,9	70	503	CFexpress 2.0	U3
		100,0				
		59,94	35	253	CFexpress 2.0	U3
		50,00				
		29,97				
		25,00				
		24,00				
23,98						

2K DCI / Full HD (continuación)

Formato de grabación	Método de compresión	Velocidad de fotogramas (fps)	Tiempo de grabación total (aprox.)		
			64 GB	256 GB	1 TB
XF-AVC S YCC422 10bit	Intra estándar	179,8	9 min.	37 min.	2 h. 28 min.
		150,0	11 min.	45 min.	2 h. 57 min.
		119,9	14 min.	56 min.	3 h. 42 min.
		100,0	17 min.	1 h. 8 min.	4 h. 26 min.
		59,94	28 min.	1 h. 53 min.	7 h. 24 min.
		50,00	34 min.	2 h. 16 min.	8 h. 52 min.
		29,97	56 min.	3 h. 47 min.	14 h. 47 min.
		25,00	1 h. 8 min.	4 h. 32 min.	17 h. 44 min.
		24,00	1 h. 10 min.	4 h. 43 min.	18 h. 28 min.
	23,98				
	LGOP estándar	179,8	56 min.	3 h. 47 min.	14 h. 47 min.
		150,0			
		119,9	1 h. 25 min.	5 h. 40 min.	22 h. 9 min.
		100,0			
		59,94	2 h. 49 min.	11 h. 19 min.	44 h. 12 min.
		50,00			
		29,97			
		25,00			
		24,00			
23,98					

Formato de grabación	Método de compresión	Velocidad de fotogramas (fps)	Frecuencia de bits de vídeo (Mbps aprox.)	Tamaño de archivo (MB/min. aprox.)	Requisitos para el rendimiento de tarjetas	
					Tarjeta CFexpress	Tarjeta SD
XF-AVC S YCC422 10bit	Intra estándar	179,8	900	6440	CFexpress 2.0	—
		150,0	750	5367		
		119,9	600	4294	CFexpress 2.0	V90
		100,0	500	3579		
		59,94	300	2148	CFexpress 2.0	V60
		50,00	250	1791		
		29,97	150	1075		
		25,00	125	896		U3
		24,00	120	861		
	23,98					
	LGOP estándar	179,8	150	1075		
		150,0				
		119,9	100	718		
		100,0				
		59,94	50	360		
		50,00				
		29,97				
		25,00				
		24,00				
23,98						

* La frecuencia de bits de vídeo indica solo vídeo; no se incluye audio ni metadatos.

* Cuando se ajusta **[Formato de audio: AAC / 16bit / 2CH]** (LPCM / 24bit / 4CH cuando se ajusta en RAW).

* Cuando se ajusta **[Añadir metad. notic.: Off]**.

* La grabación de vídeo se detiene cuando se ha alcanzado el tiempo máximo de grabación por vídeo.

* Cuando se ajusta en Full HD, 24,00 fps no está disponible.

Videos proxy (2K DCI / Full HD)

Formato de grabación	Método de compresión	Velocidad de fotogramas (fps)	Tiempo de grabación total (aprox.)		
			64 GB	256 GB	1 TB
XF-HEVC S YCC420 10bit	LGOP estándar	59,94	8 h. 44 min.	34 h. 58 min.	136 h. 39 min.
		50,00			
		29,97			
		25,00			
		24,00			
		23,98			
XF-AVCS YCC420 8bit	LGOP ligero	59,94	15 h. 21 min.	61 h. 25 min.	239 h. 55 min.
		50,00			
		29,97			
		25,00			
		24,00			
		23,98			

Formato de grabación	Método de compresión	Velocidad de fotogramas (fps)	Frecuencia de bits de vídeo (Mbps aprox.)	Tamaño de archivo (MB/min. aprox.)	Requisitos para el rendimiento de tarjetas
					Tarjeta SD
XF-HEVC S YCC420 10bit XF-AVCS YCC420 8bit	LGOP estándar	59,94	16	117	U3
		50,00			
		29,97			
		25,00			
		24,00			
		23,98			
	LGOP ligero	59,94	9	67	U3
		50,00			
		29,97			
		25,00			
		24,00			
		23,98			

* La frecuencia de bits de vídeo indica solo vídeo; no se incluye audio ni metadatos.

* Cuando se ajusta **[Formato de audio: AAC / 16bit / 2CH]**.

* Cuando se ajusta **[Añadir metad. notic.: Off]**.

* La grabación de vídeo se detiene cuando se ha alcanzado el tiempo máximo de grabación por vídeo.

* Cuando se ajusta en Full HD, 24,00 fps no está disponible.

Videos sustitutos (4K DCI Fine)

Formato de grabación	Método de compresión	Velocidad de fotogramas (fps)	Tiempo de grabación total (aprox.)		
			64 GB	256 GB	1 TB
XF-HEVC S YCC422 10bit	LGOP estándar	59,94	37 min.	2 h. 31 min.	9 h. 51 min.
		50,00			
		29,97	1 h. 3 min.	4 h. 12 min.	16 h. 25 min.
		25,00			
		24,00			
		23,98			
XF-HEVC S YCC420 10bit	LGOP estándar	59,94	56 min.	3 h. 47 min.	14 h. 47 min.
		50,00			
		29,97	1 h. 25 min.	5 h. 40 min.	22 h. 9 min.
		25,00			
		24,00			
		23,98			
XF-AVC S YCC422 10bit	Intra ligero	59,94	14 min.	56 min.	3 h. 42 min.
		50,00	17 min.	1 h. 8 min.	4 h. 26 min.
		29,97	28 min.	1 h. 53 min.	7 h. 24 min.
		25,00	34 min.	2 h. 16 min.	8 h. 52 min.
		24,00	35 min.	2 h. 22 min.	9 h. 14 min.
		23,98			
	LGOP estándar	59,94	34 min.	2 h. 16 min.	8 h. 52 min.
		50,00			
		29,97	56 min.	3 h. 47 min.	14 h. 47 min.
		25,00			
		24,00			
		23,98			

Formato de grabación	Método de compresión	Velocidad de fotogramas (fps)	Frecuencia de bits de vídeo (Mbps aprox.)	Tamaño de archivo (MB/min. aprox.)	Requisitos para el rendimiento de tarjetas
					Tarjeta SD
XF-HEVC S YCC422 10bit	LGOP estándar	59,94	225	1612	U3
		50,00			
		29,97	135	968	
		25,00			
		24,00			
		23,98			
XF-HEVC S YCC420 10bit	LGOP estándar	59,94	150	1075	U3
		50,00			
		29,97	100	718	
		25,00			
		24,00			
		23,98			
XF-AVC S YCC422 10bit	Intra ligero	59,94	600	4294	V90
		50,00	500	3579	
		29,97	300	2148	V60
		25,00	250	1791	
		24,00	240	1719	U3
		23,98			
	LGOP estándar	59,94	250	1791	U3
		50,00			
		29,97	150	1075	
		25,00			
		24,00			
		23,98			

Formato de grabación	Método de compresión	Velocidad de fotogramas (fps)	Tiempo de grabación total (aprox.)		
			64 GB	256 GB	1 TB
XF-AVC S YCC420 8bit	LGOP estándar	59,94	56 min.	3 h. 47 min.	14 h. 47 min.
		50,00			
		29,97	1 h. 25 min.	5 h. 40 min.	22 h. 9 min.
		25,00			
		24,00			
		23,98			

Formato de grabación	Método de compresión	Velocidad de fotogramas (fps)	Frecuencia de bits de vídeo (Mbps aprox.)	Tamaño de archivo (MB/min. aprox.)	Requisitos para el rendimiento de tarjetas
					Tarjeta SD
XF-AVC S YCC420 8bit	LGOP estándar	59,94	150	1075	U3
		50,00			
		29,97	100	718	
		25,00			
		24,00			
		23,98			

* La frecuencia de bits de vídeo indica solo vídeo; no se incluye audio ni metadatos.

* Cuando se ajusta **[Formato de audio: AAC / 16bit / 2CH]**.

* Cuando se ajusta **[Añadir metad. notic.: Off]**.

* La grabación de vídeo se detiene cuando se ha alcanzado el tiempo máximo de grabación por vídeo.

Open Gate (RAW / MP4)

Formato de grabación	Método de compresión	Velocidad de fotogramas (fps)	Tiempo de grabación total (aprox.)			
			64 GB	256 GB	1 TB	
RAW	RAW estándar	29,97	3 min.	13 min.	51 min.	
		25,00				
		24,00				
		23,98				
	RAW ligero	29,97	5 min.	22 min.	1 h. 27 min.	
		25,00	6 min.	26 min.	1 h. 44 min.	
		24,00 23,98	6 min.	27 min.	1 h. 48 min.	
XF-HEVC S YCC422 10bit	Intra de alta calidad	24,00 23,98	4 min.	19 min.	1 h. 17 min.	
		Intra estándar	29,97	5 min.	21 min.	1 h. 22 min.
	25,00		6 min.	25 min.	1 h. 38 min.	
	24,00 23,98		6 min.	26 min.	1 h. 42 min.	
	Intra ligero	29,97	7 min.	31 min.	2 h. 3 min.	
		25,00	9 min.	37 min.	2 h. 28 min.	
		24,00 23,98	9 min.	39 min.	2 h. 34 min.	
	LGOP estándar	29,97 25,00 24,00 23,98	17 min.	1 h. 10 min.	4 h. 34 min.	
	XF-HEVC S YCC420 10bit	LGOP estándar	29,97 25,00 24,00 23,98	23 min.	1 h. 34 min.	6 h. 10 min.

Formato de grabación	Método de compresión	Velocidad de fotogramas (fps)	Frecuencia de bits de vídeo (Mbps aprox.)	Tamaño de archivo (MB/min. aprox.)	Requisitos para el rendimiento de tarjetas	
					Tarjeta CFexpress	Tarjeta SD
RAW	RAW estándar	29,97	2600	18631	CFexpress 2.0 Tipo B [400 MB/seg. o más]	
		25,00				
		24,00				
		23,98				
	RAW ligero	29,97	1520	10906	CFexpress 2.0 Tipo B [200 MB/seg. o más]	
		25,00	1270	9118		
24,00 23,98		1220	8760			
XF-HEVC S YCC422 10bit	Intra de alta calidad	24,00 23,98	1730	12376	CFexpress 2.0	
		Intra estándar				
	25,00		1350	9658		
	24,00 23,98		1300	9301		
	Intra ligero	29,97	1080	7727	CFexpress 2.0	
		25,00	900	6440		
		24,00 23,98	864	6182		
	LGOP estándar	29,97 25,00 24,00 23,98	486	3479	CFexpress 2.0	V90
	XF-HEVC S YCC420 10bit	LGOP estándar	29,97 25,00 24,00 23,98	360	2577	CFexpress 2.0

* La frecuencia de bits de vídeo indica solo vídeo; no se incluye audio ni metadatos.

* Cuando se ajusta **[Formato de audio: AAC / 16bit / 2CH]** (LPCM / 24bit / 4CH cuando se ajusta en RAW).

* Cuando se ajusta **[Añadir metad. notic.: Off]**.

* La grabación de vídeo se detiene cuando se ha alcanzado el tiempo máximo de grabación por vídeo.

Vídeo proxy Open Gate (1920 × 1280)

Formato de grabación	Método de compresión	Velocidad de fotogramas (fps)	Tiempo de grabación total (aprox.)		
			64 GB	256 GB	1 TB
XF-AVC S YCC420 8bit	LGOP estándar	29,97 25,00 24,00 23,98	8 h. 44 min.	34 h. 58 min.	136 h. 39 min.
	LGOP ligero	29,97 25,00 24,00 23,98	15 h. 21 min.	61 h. 25 min.	239 h. 55 min.

Formato de grabación	Método de compresión	Velocidad de fotogramas (fps)	Frecuencia de bits de vídeo (Mbps aprox.)	Tamaño de archivo (MB/min. aprox.)	Requisitos para el rendimiento de tarjetas
					Tarjeta SD
XF-AVC S YCC420 8bit	LGOP estándar	29,97 25,00 24,00 23,98	16	117	U3
	LGOP ligero	29,97 25,00 24,00 23,98	9	67	U3

* La frecuencia de bits de vídeo indica solo vídeo; no se incluye audio ni metadatos.

* Cuando se ajusta **[Formato de audio: AAC / 16bit / 2CH]**.

* Cuando se ajusta **[Añadir metad. notic.: Off]**.

* La grabación de vídeo se detiene cuando se ha alcanzado el tiempo máximo de grabación por vídeo.

Detención automática de la grabación de vídeo

Tiempo máximo de grabación por grabación (vídeos normales)

100,0 fps o más	Máximo: 2 h.
Menos de 100,0 fps	Máximo: 6 h.

* Tiempo más largo disponible por grabación.

* Excepto cuando la grabación de vídeo se detiene debido a sobrecalentamiento, el suministro de alimentación utilizado, errores u otros motivos.

Tiempo máximo de grabación por grabación (vídeos S&F (NTSC))

(Min. máx. aprox.)

▶ fps	▶ fps									
	180	168	150	144	120	96	90	72	60	56
59,94	120		144		180		240		360	360
29,97	60		72		90		120		180	192
24,00 / 23,98	48	51		60	72	90		120	144	154

▶ fps	▶ fps									
	52	48	44	40	36	32	30	28	26	24
59,94	360	360	360				360			
29,97	207	225	245	270	300	337	360	360	360	360
24,00 / 23,98	166	180	196	216	240	270	288	308	332	360

▶ fps	▶ fps									
	22	20	18	16	15	12	6	3	2	1
59,94					360		360	360	360	360
29,97	360				360		360	360	360	360
24,00 / 23,98	360	360	360	360		360	360	360	360	360

* Tiempo más largo disponible por grabación.

* Excepto cuando la grabación de vídeo se detiene debido a sobrecalentamiento, el suministro de alimentación utilizado, errores u otros motivos.

Tiempo máximo de grabación por grabación (vídeos S&F (PAL))

(Min. máx. aprox.)

▶ fps	📹 fps											
	180	175	168	150	144	125	120	100	96	75	72	60
50,00	100	102		120		144	150	180		240		300
25,00	50	51		60		72	75	90		120		150
24,00	48		51		60		72		90		120	144

▶ fps	📹 fps											
	58	56	54	52	50	48	46	44	42	40	38	36
50,00	310		333		360		360		360		360	
25,00	155		166		180		195		214		236	
24,00		154		166		180		196		216		240

▶ fps	📹 fps											
	34	32	30	28	26	25	24	23	22	21	20	19
50,00	360					360						
25,00	264		300	321	346	360		360		360		360
24,00		270	288	308	332		360		360		360	

▶ fps	📹 fps									
	18	17	16	15	12	6	5	3	2	1
50,00				360			360			360
25,00		360		360			360			360
24,00	360		360		360	360		360	360	360

* Tiempo más largo disponible por grabación.

* Excepto cuando la grabación de vídeo se detiene debido a sobrecalentamiento, el suministro de alimentación utilizado, errores u otros motivos.

Autoenfoco (AF)

Método de enfoque: Dual Pixel CMOS AF

Gama de luminosidad de enfoque

Toma de fotografías

EV -6,5 a 21

(con un objetivo f/1,2*, punto AF central, AF foto a foto a temperatura ambiente e ISO 100)

* Excepto objetivos RF con un revestimiento DS ("Defocus Smoothing" o suavizado de desenfoque)

Grabación de vídeo

4K DCI 30p / 4K UHD 30p: EV -4,0 a 21

2K DCI 30p / Full HD 30p: EV -4,0 a 21

(con un objetivo f/1,2*, punto AF central, AF foto a foto a temperatura ambiente, ISO 100 y 29,97 / 25,00 fps)

* Excepto objetivos RF con un revestimiento DS ("Defocus Smoothing" o suavizado de desenfoque)

Operación de enfoque

	Toma de fotografías	Grabación de vídeo
Operación AF	AF foto a foto AF AI Foco AF Servo	AF foto a foto AF servo vídeo
Enfoque manual (MF)	Compatible	Compatible

* Cuando se ajusta en AF AI Foco, la cámara cambia de manera automática de AF foto a foto a AF Servo en respuesta al movimiento del motivo (también se aplica durante los disparos en serie).

* [AF AI Foco] se ajusta automáticamente durante la toma de fotografías en la zona básica.

Modo de enfoque: AF / MF

* Se aplica cuando se acopla un objetivo RF o RF-S sin utilizar un conmutador de modo de enfoque.

* Cuando se utilizan objetivos con conmutador de modos de enfoque, el ajuste del objetivo tiene prioridad.

Compatibilidad de objetivos según área AF: consulte el sitio web de Canon ([🌐](#)).

Número de áreas AF disponibles para la selección automática

Área de enfoque		Horizontal: aprox. 100 %, Vertical: aprox. 100 %
Número de zonas AF	Fotografía	Máx. 1053 zonas (39×27)
	Video* ¹	Máx. 897 zonas (39×23)

* Puede variar según la configuración.

* 1: Cuando se establece 4K DCI Fine / 4K DCI.

Posiciones seleccionables para punto AF

Área de enfoque		Horizontal: aprox. 90 %, Vertical: aprox. 100 %
Números de posiciones	Fotografía	Máx. 6097 posiciones (91×67)
	Video* ¹	Máx. 4641 posiciones (91×51)

* Cuando se ajusta en [AF 1 punto] y se selecciona usando el multicontrolador.

* Los valores para las posiciones seleccionables para puntos AF no representan el rendimiento del AF.

* 1: Cuando se establece 4K DCI Fine / 4K DCI.

Pantalla

Tamaño de la pantalla: aprox. 7,5 cm (3,0 pulgadas) (formato de la pantalla 3:2)

Número de puntos: aprox. 1.620.000 puntos

Ángulo de visión: aprox. 170° en vertical y en horizontal

Cobertura: aprox. 100 % (con tamaño de imagen L y un formato de 3:2)

Luminosidad de pantalla: se puede ajustar manualmente en un rango de 1–7

Pantalla táctil: Detección capacitiva

Control de la exposición

Funciones de medición bajo diversas condiciones de disparo

Elemento		Toma de fotografías	Grabación de vídeo
Sensor de medición		Medición de 384 zonas (24×16) mediante señales de salida del sensor de imagen*1	
Modo de medición	Medición evaluativa	Si	Si
	Medición parcial	Si Aprox. 6,2 % en el centro de la pantalla*3	
	Medición puntual*2	Si Aprox. 2,9 % en el centro de la pantalla*3	
	Promediada pond. centro	Si	
Rango de luminosidad de medición (a temperatura ambiente, ISO 100)		EV -3 a 20	EV -1 a 20

* 1: Los mismo se aplica cuando se ajusta en **[1,6x (recorte)]**.

* 2: Medición multipuntual no disponible (no compatible).

* 3: Cuando se ajusta en Full-frame. Los valores son diferentes cuando se ajusta 1,6x (recorte) o Teleconvertidor digital.

Sensibilidad ISO (índice de exposición recomendado) en la toma de fotografías

Sensibilidad ISO

Sensibilidad ISO Normal: ISO 100–64000

Sensibilidades ISO ampliadas: L (equivalente a ISO 50), H (equivalente a ISO 102400)

* Cuando se ajusta en **[Prioridad tonos altos luces]**, el rango de ajuste manual disponible es ISO 200–64000.

* Las sensibilidades ISO ampliadas no están disponibles cuando se ajusta **[Modo HDR]** o **[Disparo HDR (PQ): HDR PQ]**.

Gama de sensibilidad ISO

Mínimo: L (equivalente a ISO 50)–64000



Máximo: ISO 100–H (equivalente a ISO 102400)

Gama automática

Mínimo: ISO 100–51200

Máximo: ISO 200–64000

Detalles automáticos

Modo de disparo		Sin flash
Zona creativa	Fv / P / Tv / Av / M	ISO 100*1–64000*2
Zona básica	 / 	ISO 100–12800
	SCN	Varía en función del modo de disparo

* 1: ISO 200 cuando se ajusta en **[Prioridad tonos altas luces: Activ./ Mejorado]**.

* 2: Varía según los ajustes de **[Máxima]** y **[Mínima]** para **[Gama automática]**.

Sensibilidad ISO (índice de exposición recomendado) en la grabación de vídeo

Sensibilidad ISO (modo M)

	Imagen personalizada	Sensibilidad ISO
Sensibilidad ISO normal	Off*1+2	ISO 100–25600
	Canon 709 / PQ / HLG	ISO 400–25600
	Canon Log 2 / Canon Log 3	ISO 800–25600
	BT.709 Standard	ISO 160–25600
Sensibilidad ISO ampliada	Off*3+4+5+6	H (equivalente a ISO 32000, 40000, 51200, 64000 o 102400)
	Canon 709 / PQ / HLG*6	L (equivalente a ISO 100, 125, 160, 200, 250 o 320) H (equivalente a ISO 32000, 40000, 51200, 64000 o 102400)
	Canon Log 2 / Canon Log 3*6	L (equivalente a ISO 100, 125, 160, 200, 250, 320, 400, 500 o 640) H (equivalente a ISO 32000, 40000, 51200, 64000 o 102400)
	BT.709 Standard*6	L (equivalente a ISO 100 o 125) H (equivalente a ISO 32000, 40000, 51200, 64000 o 102400)

* 1: El extremo inferior de la gama de sensibilidades ISO empieza en ISO 200 cuando se ajusta **[Prioridad tonos altas luces]**.

* 2: La gama de sensibilidades va de ISO 400 a ISO 12800 cuando se ajusta **[Modo de vídeo  HDR: Activ.]**.

* 3: Las sensibilidades ISO ampliadas no están disponibles cuando se ajusta **[ Disparo HDR (PQ): HDR PQ]**.

* 4: Las sensibilidades ISO ampliadas no están disponibles cuando se ajusta **[Modo de vídeo  HDR: Activ.]**.

* 5: Las sensibilidades ISO ampliadas no están disponibles cuando se ajusta **[Prioridad tonos altas luces]**.

* 6: Las sensibilidades ISO ampliadas no están disponibles en la grabación de vídeo RAW.

* La sensibilidad ISO máxima cuando se ajusta manualmente corresponde al ajuste **[Gama sensib. ISO]**.

Sensibilidad ISO (modo P / Tv / Av / C1 / C2 / C3 / S&F / vídeos time-lapse y modo M con ISO Auto establecido)

	Imagen personalizada	Sensibilidad ISO
Sensibilidad ISO normal	Off*1+2	ISO 100–25600
	Canon 709 / PQ / HLG	ISO 400–25600
	Canon Log 2 / Canon Log 3	ISO 800–25600
	BT.709 Standard	ISO 160–25600
Sensibilidad ISO ampliada	Off*3+4+5+6	H (equivalente a ISO 32000, 40000, 51200, 64000 o 102400)*7
	Canon 709 / PQ / HLG*6	
	Canon Log 2 / Canon Log 3*6	
	BT.709 Standard*6	

* No se puede establecer manualmente.

* 1: El extremo inferior de la gama de sensibilidades ISO empieza en ISO 200 cuando se ajusta **[Prioridad tonos altas luces]**.

* 2: La gama de sensibilidades va de ISO 400 a ISO 12800 cuando se ajusta **[Modo de vídeo HDR: Activ.]**.

* 3: Las sensibilidades ISO ampliadas no están disponibles cuando se ajusta **[Disparo HDR (PQ): HDR PQ]**.

* 4: Las sensibilidades ISO ampliadas no están disponibles cuando se ajusta **[Modo de vídeo HDR: Activ.]**.

* 5: Las sensibilidades ISO ampliadas no están disponibles cuando se ajusta **[Prioridad tonos altas luces]**.

* 6: Las sensibilidades ISO ampliadas no están disponibles en la grabación de vídeo RAW.

* 7: La sensibilidad ISO máxima durante los vídeos time-lapse es de hasta H (equivalente a ISO 51200).

* La sensibilidad ISO máxima cuando se ajusta automáticamente corresponde al ajuste **[Máx. para Auto]**.

Gama de sensibilidad ISO

Mínimo: ISO 100–25600

Máximo: ISO 200–25600, H (equivalente a ISO 51200 / 102400)

Máx. para Auto

ISO 6400 / 12800 / 25600 / H (equivalente a ISO 51200 / 102400)

Máx. para Auto para vídeos time-lapse

ISO 400 / 800 / 1600 / 3200 / 6400 / 12800 / 25600

Obturador

Toma de fotografías

Tipo:

Rolling shutter, con el sensor de imagen

* No se proporciona el obturador.

Modo de obturador

Obturador electrónico

Velocidad de obturación

1/16000^{*1*2}–30 seg.

* 1/16000 seg. está disponible en modo Tv o M (hasta 1/8000 seg. en modo Fv, P o Av).

* 1: Hasta 1/8000 seg. cuando se establece en el modo HDR, ahorquillado de enfoque o la misma exposición para la nueva abertura (Sensibilidad ISO/Velocidad de obturación, Velocidad de obturación).

* 2: También se puede establecer 1/10000 seg. y 1/12800 seg.

Grabación de vídeo

Tipo: rolling shutter, con el sensor de imagen

Velocidad de obturación:

En modo Tv o M: 1/8000–1/8^{*1*2} seg.

Otros modos: 1/8000–1/25^{*1*2} seg.

* 1: El valor mínimo varía según el modo de disparo y la velocidad de fotogramas.



* 2: La velocidad mínima es 1/200 seg. (NTSC) / 1/160 seg. (PAL) cuando se ajusta en 179,8 o 150,0 fps, y 1/125 seg. (NTSC) / 1/100 seg. (PAL) cuando se ajusta en 119,9 o 100,0 fps.

Estabilización de imagen (Modo IS): proporcionada

Avance

Modo de avance y velocidad de disparos en serie

(Máx. aprox.)

Modo de avance	Operación AF	Velocidad de disparos en serie
Disparo único		Sí
Disparos en serie a alta velocidad+ ()	AF foto a foto AF AI Foco AF Servo	40 disparos/seg.
Disparos en serie a alta velocidad ()	AF foto a foto AF AI Foco AF Servo	20 disparos/seg.
Disparos en serie a baja velocidad ()	AF foto a foto AF AI Foco AF Servo	5,0 disparos/seg.
Autodisparador: 10 seg.		Sí
Autodisparador: 2 seg.		Sí
Autodisparador: En serie		Sí

Extracción de fotogramas de vídeos

Los fotogramas individuales de vídeos 4K grabados con la cámara se pueden guardar como fotografías (JPEG / HEIF).

4K	DCI	Aprox. 8,8 megapíxeles (4096×2160)
	UHD	Aprox. 8,3 megapíxeles (3840×2160)

* Las fotografías se guardan como imágenes JPEG a partir de vídeos normales y como imágenes HEIF a partir de vídeos de disparo HDR (PQ).

* Las imágenes se pueden extraer de 4K DCI Fine / 4K UHD Fine / 4K DCI / 4K UHD. Es incluso posible con la toma 4K DCI / 4K UHD con recorte de vídeo.

* La extracción de fotogramas no está disponible a partir de vídeos RAW y vídeos Open Gate.

* El cambio de tamaño, el recorte y la ayuda creativa en la cámara (durante la reproducción) no se admiten para fotografías extraídas.

* La cámara no puede extraer fotografías de vídeos grabados con **[Imagen personal.]**.

Orden de impresión (DPOF)

Compatible con DPOF Versión 1.1

Interfaz externa

Terminal digital

Tipo de terminal	USB Type-C®
Transmisión	Equivalente a USB 10 Gbps (SuperSpeed Plus USB / USB 3.2 Gen 2)
Aplicaciones	Para comunicación con ordenador / comunicación con smartphone Carga de batería / alimentación de cámara por USB

Terminal de salida HDMI: terminal HDMI (Tipo A)

* La resolución cambia automáticamente

* No compatible con HDMI CEC

Terminal de entrada para micrófono externo: miniclavija estéreo de 3,5 mm de diámetro (3 pines)

* Utilice el micrófono estéreo DM-E100 si se va a utilizar alimentación por enchufe.

Terminal de auriculares: miniclavija estéreo de 3,5 mm de diámetro

Terminal de mando a distancia: terminal de tipo E3

Fuente de alimentación

Batería

Compatible con batería	LP-E6P
Cantidad utilizada	1

* También se puede utilizar LP-E6NH / LP-E6N, pero las funciones están limitadas (🔒).

* No se puede utilizar LP-E6.

Carga de batería y alimentación de cámara por USB: con adaptadores de corriente USB PD-E2 / PD-E1

Fuente de alimentación de CA

Acoplador DC DR-E6P y adaptador de corriente USB PD-E2

* No se puede utilizar la combinación de DR-E6P y PD-E1.

* No se puede utilizar DR-E6.

Número de disparos disponibles

Método de disparo	Temperatura	Disparos disponibles (aprox.)	
		Ahorro de energía*1	Nítido*2
Disparo en pantalla	+23 °C/73 °F	640	510

* 1: Según las directrices CIPA.

* 2: Según las condiciones de medida de Canon, que se basan en las directrices CIPA.

* Con una LP-E6P nueva completamente cargada

* Cuando [Ajustes del vent.] se establece en [Ventilador: Off]

* El número de disparos disponibles puede variar en gran medida en función del entorno de la toma.

* Es posible que haya menos disparos disponibles con un accesorio compatible montado en la zapata multifunción, ya que es la cámara la que alimenta el accesorio.

* También se puede utilizar LP-E6NH / LP-E6N, pero hay menos disparos disponibles.

Tiempo de funcionamiento disponible

Condiciones de uso			Temperatura	Tiempo de funcionamiento disponible
Tiempo disponible para disparo con Visión en Directo			+23 °C/73 °F	Aprox. 4 h. 20 min.* ²
Tiempo disponible para la grabación de vídeo* ¹	RAW	<ul style="list-style-type: none"> • RAW ligero • 59,94 fps/50,00 fps 	+23 °C/73 °F	Aprox. 1 h. 10 min.* ³
			0 °C/32 °F	Aprox. 1 h.* ²
	4K DCI Fine	<ul style="list-style-type: none"> • LGOP estándar • 59,94 fps/50,00 fps 	+23 °C/73 °F	Aprox. 1 h. 10 min.* ³
			0 °C/32 °F	Aprox. 1 h.* ²
	4K DCI		+23 °C/73 °F	Aprox. 1 h. 50 min.* ³
	4K DCI Fine	<ul style="list-style-type: none"> • LGOP estándar • 29,97 fps/25,00 fps 	+23 °C/73 °F	Aprox. 1 h. 50 min.* ³
	4K DCI			Aprox. 2 h. 30 min.* ³
	Full HD	<ul style="list-style-type: none"> • LGOP estándar • 29,97 fps/25,00 fps 	+23 °C/73 °F	Aprox. 2 h. 50 min.* ³
0 °C/32 °F			Aprox. 2 h. 40 min.* ²	
Tiempo disponible para reproducción de vídeo (reproducción normal)	4K DCI	<ul style="list-style-type: none"> • LGOP estándar • 59,94 fps/50,00 fps 	+23 °C/73 °F	Aprox. 3 h. 50 min.* ²

* Con una LP-E6P nueva completamente cargada

* Cuando se utiliza la pantalla.

* 1: Cuando se ajusta [**AF servo vídeo: Desac.**] y [**Recorte de vídeo: Desac.**].

* 2: Cuando [**Ajustes del vent.**] se establece en [**Ventilador: Off**]

* 3: Cuando [**Ajustes del vent.**] se establece en [**Ventilador: On**] y se ha configurado [**Veloc. rot. vent.: Bajo**]

Dimensiones y peso

Dimensiones

(An.) × (Al.) × (Pr.)	Aprox. 141,8 × 83,3 × 79,7 mm / Aprox. 5,58 × 3,28 × 3,14 pulgadas
-----------------------	--

* Según las directrices CIPA.

Peso

Cuerpo (incluidas batería y tarjeta CFexpress) * Según las directrices CIPA.	Aprox. 688 g / Aprox. 24,27 onzas
Solo cuerpo	Aprox. 598 g / Aprox. 21,09 onzas

* Sin incluir la tapa del cuerpo ni la cubierta de la zapata.

Entorno de funcionamiento

Temperatura de funcionamiento: 0–40 °C/32–104 °F

Humedad de funcionamiento: 85 % o inferior

Wi-Fi (red LAN inalámbrica)

Estándares compatibles (equivalente a los estándares IEEE 802.11b/g/n/a/ac)

Estándares Wi-Fi (equivalente)	Método de transmisión	Velocidad de enlace (máxima)	
		Banda de 5 GHz	Banda de 2,4 GHz
IEEE 802.11ac	Modulación OFDM (CSMA / CA)	433 Mbps	—
IEEE 802.11n		150 Mbps	72 Mbps
IEEE 802.11a		54 Mbps	—
IEEE 802.11g		—	54 Mbps
IEEE 802.11b	Modulación DSSS	—	11 Mbps

* No compatible con MIMO (entrada múltiple y salida múltiple).

Frecuencia de transmisión (frecuencia central)

Banda de 2,4 GHz

Frecuencia	2412 a 2462 MHz
Canales	1 a 11

Banda de 5 GHz

Frecuencia	5180 a 5825 MHz
Canales	36 a 165

* Las especificaciones varían por país/región.

Métodos de autenticación y encriptación de datos

Banda de 2,4 GHz / Banda de 5 GHz

Método de conexión	Autenticación	Encriptación
Punto de acceso de la cámara	Abierta	Desactivada
	WPA2 / WPA3-Personal	AES
Infraestructura	Abierta	Desactivada
	WPA / WPA2 / WPA3-Personal	AES
	WPA / WPA2 / WPA3-Enterprise	AES

Bluetooth

Cumplimiento de estándares: compatible con la versión 5.1 de la especificación Bluetooth (tecnología Bluetooth de baja energía)

Método de transmisión: modulación GFSK

- Todos los datos anteriores se basan en los métodos de comprobación estándar de Canon y en los métodos y directrices de comprobación estándar de la CIPA (Camera & Imaging Products Association).
- Las dimensiones y el peso antes mencionados se basan en las directrices CIPA (excepto el peso del cuerpo de la cámara solo).
- Las especificaciones y la apariencia exterior del producto pueden cambiar sin previo aviso.
- Si ocurre algún problema con un objetivo que no sea de Canon montado en la cámara, póngase en contacto con el fabricante del objetivo en cuestión.

Marcas comerciales y licencias

[☑ Marcas comerciales](#)

[☑ Acerca de la licencia MPEG-4](#)

[☑ Accesorios](#)

[☑ Normativa](#)

Marcas comerciales

- Adobe es una marca comercial registrada o una marca comercial de Adobe en los Estados Unidos y/o en otros países.
- Microsoft y Windows son marcas comerciales de Microsoft Corporation, registradas en los Estados Unidos y/o en otros países.
- App Store y macOS son marcas comerciales de Apple Inc., registradas en los EE. UU. y en otros países.
- Google Play y Android son marcas comerciales de Google LLC.
- IOS es una marca comercial o una marca comercial registrada de Cisco en los EE. UU. y en otros países y se utiliza bajo licencia.
- QR Code es una marca comercial de Denso Wave Inc.
- El logotipo SDXC es una marca comercial de SD-3C LLC.
- CFexpress es una marca comercial de CFA (CompactFlash Association).
- Los términos HDMI, HDMI High-Definition Multimedia Interface, la Imagen comercial de HDMI (Trade dress) y los logotipos de HDMI son marcas comerciales o marcas registradas de HDMI Licensing Administrator, Inc.
- USB Type-C® y USB-C® son marcas comerciales registradas de USB Implementers Forum.
- WPS, cuando se utiliza en las pantallas de ajustes de la cámara y en este manual, significa Wi-Fi Protected Setup (Configuración protegida de Wi-Fi).
- La marca denominativa Bluetooth® y sus logotipos son registradas propiedad de Bluetooth SIG, Inc. y todo uso que Canon Inc. haga de dichas marcas está sujeto a una licencia. Otras marcas comerciales y nombres comerciales pertenecen a sus respectivos propietarios.
- Todas las demás marcas comerciales son propiedad de sus respectivos dueños.



Acerca de la licencia MPEG-4

"This product is licensed under AT&T patents for the MPEG-4 standard and may be used for encoding MPEG-4 compliant video and/or decoding MPEG-4 compliant video that was encoded only (1) for a personal and non-commercial purpose or (2) by a video provider licensed under the AT&T patents to provide MPEG-4 compliant video. No license is granted or implied for any other use for MPEG-4 standard."

THIS PRODUCT IS LICENSED UNDER THE AVC PATENT PORTFOLIO LICENSE FOR THE PERSONAL USE OF A CONSUMER OR OTHER USES IN WHICH IT DOES NOT RECEIVE REMUNERATION TO (i) ENCODE VIDEO IN COMPLIANCE WITH THE AVC STANDARD ("AVC VIDEO") AND/OR (ii) DECODE AVC VIDEO THAT WAS ENCODED BY A CONSUMER ENGAGED IN A PERSONAL ACTIVITY AND/OR WAS OBTAINED FROM A VIDEO PROVIDER LICENSED TO PROVIDE AVC VIDEO. NO LICENSE IS GRANTED OR SHALL BE IMPLIED FOR ANY OTHER USE. ADDITIONAL INFORMATION MAY BE OBTAINED FROM MPEG LA, L.L.C. SEE [HTTP://WWW.MPEGLA.COM](http://www.mpegla.com)

* Aviso mostrado en inglés según lo requerido.

Se recomienda el uso de accesorios originales de Canon

Este producto está diseñado para alcanzar un rendimiento óptimo si se utiliza con accesorios originales de Canon. En consecuencia, es muy recomendable usar este producto con accesorios originales.

Canon no será responsable de ningún daño que se produzca en este producto ni de accidentes tales como averías, fuego, etc. provocados por el fallo de accesorios que no sean originales de Canon (p. ej., una fuga o una explosión de una batería). Tenga en cuenta que las reparaciones derivadas de la avería de accesorios no originales no estarán cubiertas por la garantía de reparación, aunque puede solicitar tales reparaciones abonando su importe.

Precaución

- La batería LP-E6P solamente puede usarse con productos Canon. Si la utiliza con un cargador de batería o un producto incompatible, puede provocar averías o accidentes de los que Canon no se hace responsable.

Consulte el siguiente sitio web para conocer detalles sobre accesorios compatibles.

- <https://cam.start.canon/H002/>



Cuando se utilice la conexión a una toma eléctrica doméstica, utilice solamente el cargador de batería LC-E6 (alimentación nominal: 100-240 V CA, 50/60 Hz, salida nominal: 8,4 V CC). El uso de cualquier otro aparato puede provocar incendios, sobrecalentamiento o descargas eléctricas.

Cuando se utilice la conexión a una toma eléctrica doméstica, utilice solamente el adaptador de corriente USB PD-E2/PD-E1. El uso de cualquier otro aparato puede provocar incendios, sobrecalentamiento o descargas eléctricas.

Sólo para la Unión Europea y el Área Económica Europea (Noruega, Islandia y Liechtenstein)



Estos iconos indican que este producto no debe desecharse con los residuos domésticos de acuerdo con la Directiva sobre RAEE (2012/19/UE) y el Reglamento (UE) 2023/1542 relativo a las pilas y baterías y sus residuos y/o la legislación nacional que transponen e implementan dicha.

Si aparece un símbolo químico bajo este icono, de acuerdo con el Reglamento sobre Pilas y baterías, significa que la pila contiene metales pesados (Pb = Plomo) en una concentración superior al

límite especificado en dicho Reglamento.

Este producto deberá entregarse en un punto de recogida designado, por ejemplo, entregándolo en el lugar de venta al adquirir un producto nuevo similar o en un centro autorizado para la recogida de residuos de aparatos eléctricos y electrónicos (RAEE) y baterías. La gestión incorrecta de este tipo de residuos puede afectar al medio ambiente y a la salud humana debido a las sustancias potencialmente nocivas que suelen contener estos aparatos.

Su cooperación en la correcta eliminación de este producto contribuirá al correcto aprovechamiento de los recursos naturales.

Los usuarios tienen derecho a devolver pilas o baterías usadas sin coste alguno. El precio de venta de pilas y baterías incluye el coste de la gestión medioambiental de su desecho, no reflejándose la cuantía de dicho coste en la factura suministradas a los usuarios finales.

Si desea más información sobre el reciclado de este producto, póngase en contacto con su municipio, el servicio o el organismo encargado de la gestión de residuos domésticos o visite www.canon-europe.com/sustainability/approach/.